

**LUX**  
AUTOMATISMES  
*WE OPEN WAYS*

**votre partenaire en automatisme  
d'accès et fermetures**

# Le Guide Essentiel

**Édition 2026**

Tarifs professionnels HT  
applicables au 1<sup>er</sup> janvier 2026

**BFT**

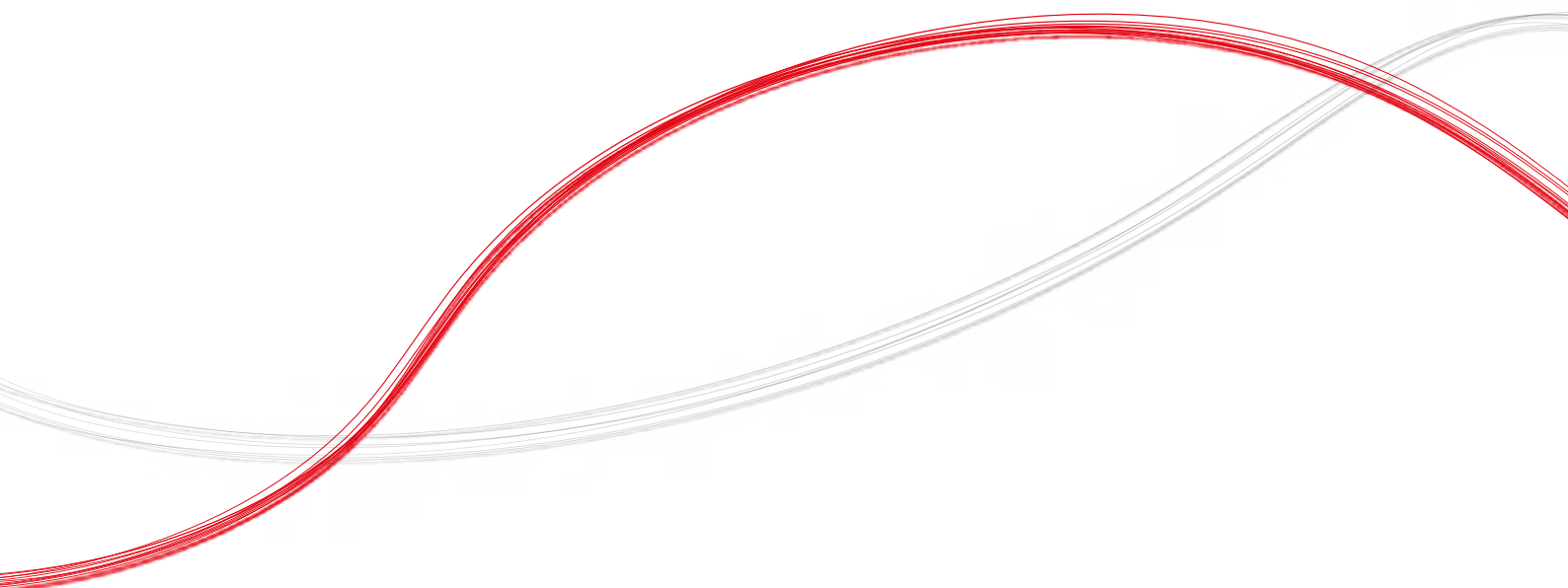

# Un catalogue produits interactif

## BFT agit pour réduire son bilan carbone

BFT limite l'impression de ses catalogues et optimise son empreinte carbone. Parce que la qualité de la relation client est au cœur de notre mission, les catalogues digitaux vont enrichir l'expérience d'utilisation grâce à un contenu interactif et à un accès à l'information en temps réel, partout et sur tous les supports (tablette, smartphone, ordinateur).

### Profitez de fonctionnalités inédites

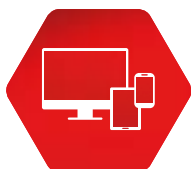

#### Disponible sur tous vos écrans

Une solution interactive, feuilletable et compatible sur smartphones et tablettes.



#### Navigation simplifiée

Un sommaire interactif, et un moteur de recherche puissant pour trouver facilement les informations recherchées.



#### Fiabilité

Des mises à jour régulières (évolution produit, lancement produit, évolution tarifaire etc.) pour accéder à des informations toujours actualisées.



#### Expérience enrichie

Des pages dynamiques, avec du contenu enrichi et des liens cliquables (lien vidéo, fiches produits, tutos etc.)



#### Panier & devis express

Sélectionnez vos produits, créez votre panier personnalisé et envoyez votre demande de devis en un seul clic.

# BFT, la marque professionnelle de l'accès du Groupe Somfy

Leader mondial de l'automatisation des ouvertures et des fermetures de la maison et du bâtiment à travers le monde, le Groupe Somfy s'est constitué un portefeuille de marques commerciales complémentaires afin de couvrir la majorité des besoins en matières de motorisations, et de servir l'ensemble des canaux de distributions.

---

## Proximité, agilité et expertise

BFT est la marque commerciale professionnelle de l'accès offrant une large profondeur de gamme adaptée aux clients qui recherchent une expertise et des solutions techniques avancées et personnalisées.

---

Partout où il y a un accès à automatiser, BFT, fort de 50 ans d'expérience et d'innovation, propose une **solution sécurisée, innovante, et adaptée à tous les besoins**, grâce à une gamme complète de produits et services intelligents qui permettent un pilotage simple et connecté.

Au sein du groupe, BFT possède **une expertise technique unique** pour répondre aux besoins des clients professionnels, avec une approche « **Spécialiste de l'accès** » à forte valeur ajoutée, intégrant une démarche normative et réglementaire indispensable à la gestion et la sécurisation des accès résidentiels, collectifs et tertiaires.

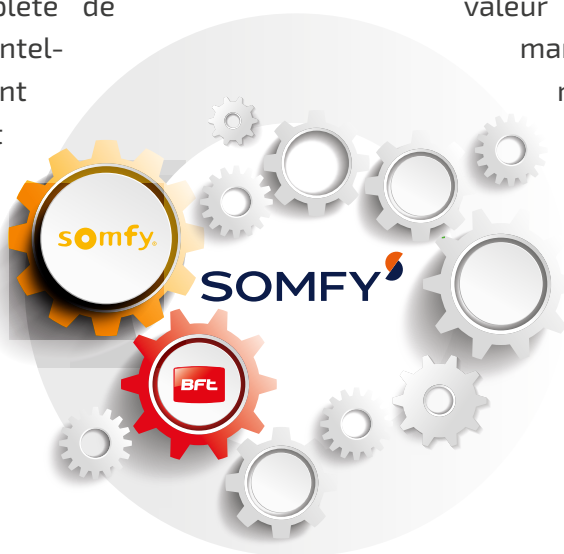

## Nos domaines d'application

Conçus par des professionnels pour des professionnels, les automatismes BFT sont étudiés et élaborés pour s'intégrer parfaitement aux **univers résidentiels, industriels et urbains**, grâce à leurs designs épurés et leurs technologies avancées ; une gamme adaptée aux besoins et aux exigences de fonctionnement des particuliers comme des collectivités.

### Résidentiel individuel

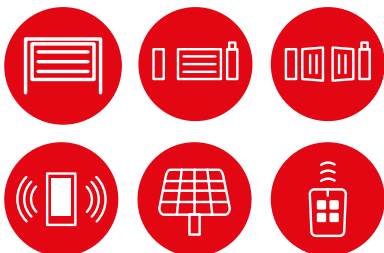

### Résidentiel collectif, industriel et tertiaire

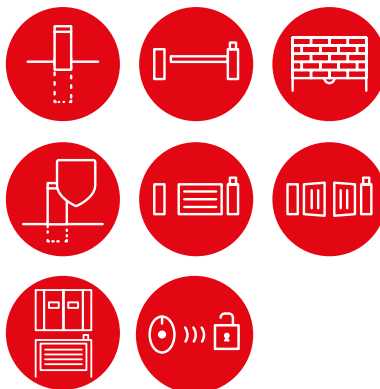

## BFT en quelques chiffres

**+ 6000**  
clients satisfaits

**+ 3500**  
installateurs partenaires

**3500**  
produits et solutions

**+ 20**  
modèles de motorisations

**7**  
agences régionales

**1**  
pôle formation dédié

# Lux Automatismes : l'excellence opérationnelle

---

## Un service technique reconnu et disponible

Nous sommes fiers de proposer un accompagnement complet à nos clients grâce à un service technique à 3 facettes :

- ◊ à votre disposition via la hotline,
- ◊ disponibles physiquement en agence,
- ◊ à vos côtés sur chantier,

... c'est vous qui choisissez de quelle manière vous souhaitez interagir avec nos techniciens.

Leur champ d'intervention est large : que ce soit une mise en service, une maintenance, un dépannage, un appui technique pour le dimensionnement des produits, un accompagnement normatif dans la certification de vos installations, nos techniciens spécialisés par univers, sont des interlocuteurs hautement qualifiés pour vous assister tout au long du cycle de vie de nos produits.



---

## Un service client qualifié

Parce que la satisfaction clientèle est au cœur de notre mission, nos clients sont accompagnés par différents interlocuteurs pour répondre efficacement aux demandes.

En complément d'un commercial dédié, nos clients peuvent interagir régulièrement avec le service technique et commercial à leur disposition. De l'enregistrement de la commande à la livraison sur site, en passant par la disponibilité des produits et les délais d'expédition, nos équipes vous orientent et vous accompagnent en fonction de vos besoins pour une expérience client unique.

**En tant que client Lux Automatismes, profitez de conseils commerciaux, techniques, et professionnels à travers des interlocuteurs spécialisés et expérimentés.**

---

## Des équipes réactives et humaines

Lux Automatismes ce sont aussi des hommes et des femmes qui travaillent en étroite collaboration chaque jour, dans une volonté et une orientation de satisfaire au mieux nos clients professionnels.

Proches de leurs clients, les équipes évoluent au sein d'une structure à taille humaine, favorable aux échanges et aux liens forts pour un esprit d'équipe unique !



Un management de proximité, à l'écoute des propositions et des initiatives, qui facilite des décisions réactives et proches du terrain, c'est l'esprit de la Red Team !

Des processus souples, des circuits de décision courts permettent à nos équipes d'être agiles et efficaces face aux demandes de nos clients.

La proximité est une valeur clé chez Lux Automatismes et encourage le dialogue entre tous les acteurs de l'entreprise, le client d'une part, et au sein des équipes d'autre part.

# Les solutions de **certification BFT**

Reconnu pour son engagement sur le respect de la norme européenne, BFT Automatismes propose des motorisations dédiées au marché de l'accès résidentiel, industriel, collectif et tertiaire homologuées suivant la norme **EN13241-1**.

En tant que partenaire professionnel de l'accès, nous accompagnons nos clients dans le respect de cette norme fondamentale afin de garantir un fonctionnement des installations au plus haut niveau de protection et de sécurité.

## Rappel de la norme

La norme européenne EN 13241-1 a été introduite en 2005 et s'applique à l'ensemble des produits d'accès type portails automatiques (battants ou coulissants) et barrières levantes.

La présence du logo CE sur ces produits, confirme leur conformité vis-à-vis de la norme dès leur mise en service sur le marché européen.



**Aucun produit soumis à un règlement ni aucune directive appliquée dans le cadre du « Nouveau cadre législatif » ne peut être mis sur le marché sans marquage « CE ».**

## Comment est obtenu ce logo CE ?

Le logo CE est le résultat d'une série de contrôles et d'essais imposés au produit concerné afin d'en assurer sa conformité. Aucun domaine d'exclusion pour les applicatifs industriels et collectifs, l'ensemble des produits soumis à cette directive doit répondre aux « exigences essentielles de santé et de sécurité » et engage la responsabilité de son fabricant.

### LE SAVIEZ-VOUS ?

Lorsqu'un installateur motorise un portail, le produit final devient un assemblage. Cette responsabilité se transfère à l'installateur et ne relève plus du fabricant. L'installateur étant alors responsable du nouvel assemblage, c'est à ce dernier de réaliser la déclaration de conformité et d'apposer le marquage CE.



## BFT vous accompagne dans vos certifications

Parce que nous maîtrisons l'aspect normatif des accès, nos techniciens sont à vos côtés pour établir **la conformité de l'installation et l'élaboration d'un dossier technique complet** qui vous permet d'obtenir la certification matérialisée par une plaque CE.

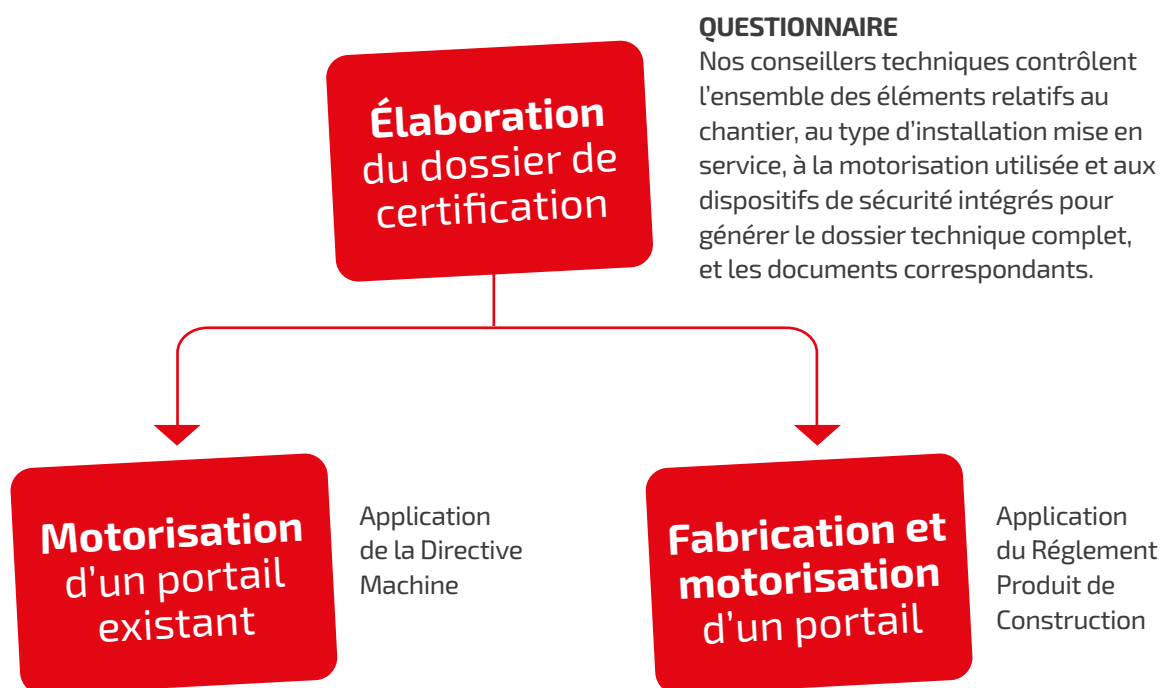

### Mise à dispo des documents et de la plaque

- ◊ Analyse de risque
- ◊ Déclaration de conformité
- ◊ Registre d'entretien
- ◊ Notices techniques
- ◊ Registre de maintenance

### Mise à dispo des documents et de la plaque

- ◊ Accord commercial sur l'utilisation du rapport d'essai initial
- ◊ Analyse de risque
- ◊ Déclaration de conformité
- ◊ Déclaration de performance suivant notre rapport d'essai
- ◊ Registre d'entretien
- ◊ Notices techniques
- ◊ Rapport de mesure obligatoire\*

**EN SAVOIR PLUS ?**

Rendez-vous page 189

### MARQUAGE **CE** ET INSTALLATION

Les motorisations BFT étant normées, les installations sont naturellement homologuées dès lors que les consignes d'installations fournies sont respectées, et qu'un dossier CE est remis au client final.

\* parce que le relevé de mesure constitue une étape importante du dossier technique d'homologation, BFT propose plusieurs solutions d'accompagnement.

Nous accompagnons nos clients et nos partenaires dans leur expertise avec des formations hautement qualifiées, et des ateliers spécifiques axés sur la technologie des produits, les services associés et les méthodes d'installation.

## Pourquoi se former ?

**Les formations vous permettent de découvrir les points fondamentaux ou d'approfondir vos compétences sur l'automatisation des accès (portes et portails, barrières automatiques et bornes escamotables, portes automatiques etc.).**

**À la fois techniques et commerciales, nos formations permettront à vous et vos équipes de monter en compétence sur la définition et l'installation des produits adaptés aux environnements, aux configurations et aux besoins d'utilisation du client.**



## Comment trouver la formation qui correspond au mieux à mes besoins ?

Notre équipe vous accompagne sur les aspects pédagogiques et administratifs des formations.

Que votre besoin soit individuel – actualisation des connaissances, maîtrise technique des solutions par applicatifs, ou collectif – stage personnalisé et adapté aux besoins de vos collaborateurs, vous serez pris en charge par notre équipe de formation qui confirmera les contenus en fonction de vos attentes, et se chargera de l'organisation logistique.



## Des formations à la carte

**Lux Automatismes propose des formations :**

- ◊ sur site, en agence, au sein de vos locaux, intra-entreprise et inter-entreprise, en format présentiel ou à distance ;
- ◊ sous la forme de webinars courts, planifiés sur l'année complète, et portant sur des sujets techniques produits variés ;
- ◊ sur mesure, adaptées aux besoins de vos équipes.

# EasyAXS

CONNECTEZ FACILEMENT VOS ACCÈS

La nouvelle solution de connectivité EasyAXS\* enrichit la performance des produits et des services BFT désormais encore plus intelligents et plus faciles à utiliser, aussi bien pour les installateurs que pour les utilisateurs finaux.

1

## FACILE À CONNECTER



LE MODULE DE CONNECTIVITÉ **PLUG&PLAY** PERMET DE CONNECTER RAPIDEMENT LES SOLUTIONS BFT



2

## FACILE À CONFIGURER



**EasyAXS App**  
FACILITE LE PARAMETRAGE ET LA MISE EN SERVICE DES MOTORISATIONS

3

## FACILE À UTILISER



**TaHoma App**



OFFRE UN CONTRÔLE INTELLIGENT DES ACCÈS ET DE LA MAISON CONNECTÉE AU QUOTIDIEN

4

## FACILE EN MAINTENANCE

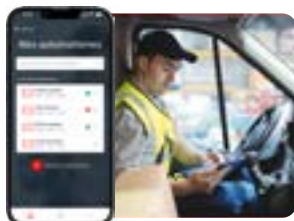

**EasyAXS App**

DES SERVICES PROFESSIONNELS DISPONIBLES À DISTANCE !

## EasyAXS FACILITE L'INSTALLATION ET LA CONFIGURATION DES SOLUTIONS BFT



L'application **EasyAXS** facilite et accélère la configuration de votre automatisation. Fini les petits écrans et les opérations manuelles longues et fastidieuses : avec *EasyAXS*, vous profitez d'une interface moderne pour configurer et paramétrer votre installation de manière conviviale !

**Mise en service simple, rapide et efficace !**

Grâce aux nouvelles armoires de commandes **U-LINK 2.0**, vous pouvez contrôler et modifier tous les paramètres à l'aide de l'Application EasyAXS, afin d'avoir un contrôle total de l'automatisme et proposer des options de configuration supplémentaires à vos clients.

**BFT est toujours à vos côtés.**

## POUR VOS CLIENTS, EasyAXS EST UNE EXPÉRIENCE CINQ ÉTOILES GRÂCE À L'APPLICATION TAHOMA DE SOMFY



Simple et conviviale, l'application **TaHoma** de Somfy est la meilleure solution pour permettre à vos clients de gérer de manière intelligente les accès à leur maison. *De chez eux ou à distance, ils peuvent contrôler et vérifier les entrées et sorties de leurs résidences directement depuis leur smartphone, n'importe quand et n'importe où.*

**Une application riche en fonctionnalités, déjà appréciée par des milliers d'utilisateurs pour sa convivialité et sa facilité d'utilisation.**

\* EasyAXS compatible avec les nouvelles armoires de commande THALIA BT A

## EasyAXS EST LA SOLUTION POUR UN CONTRÔLE NOUVELLE GÉNÉRATION

Grâce à l'intégration des assistants **Google** et **Alexa**, vos clients peuvent contrôler et vérifier les entrées et sorties de leurs résidences à l'aide des commandes vocales, *même à distance.*

**Une innovation qui leur permet d'expérimenter une maison plus intelligente.**



## AVEC EasyAXS, LA MAINTENANCE ET LE SERVICE CLIENT N'ONT JAMAIS ÉTÉ SI FACILES, MÊME À DISTANCE

**NOUVEAU**

Offrir un service après-vente de qualité est encore plus simple et plus rapide grâce aux services à distance. Avec l'Application **EasyAXS** vous pouvez :

- **Consulter toutes les installations mises en service**, et modifier les paramètres depuis votre smartphone, sans avoir besoin d'intervenir sur le panneau de commande, ni vous déplacer chez le client.
- **Analyser les pannes et les erreurs** en utilisant les diagnostics et dépannages prêts à l'emploi disponibles sur l'application. Une fonctionnalité unique sur le marché.
- **Gérer les télécommandes**, grâce à la fonction de programmation depuis l'application, permettant d'**associer une nouvelle télécommande depuis votre smartphone**, en scannant simplement un QR code.



# L'OFFRE EasyAXS

## FACILE À CONNECTER

### MODULE B-EBA WI-FI



10/15 m



#### INSTALLATION PLUG&PLAY

Les modules de connectivité sans fil sont faciles et rapides à installer grâce au connecteur U-LINK.

(Réf. P111816/2614967)

### MODULE B-EBA WI-FI + ANTENNE



20/25 m



#### TOUJOURS CONNECTÉS

Tous les modules de connectivité sans fil disposent de la technologie Bluetooth intégrée, garantissant la connectivité même en l'absence d'Internet.

(Réf. P111814/2613419)

### MODULE B-EBA MOBILE + ANTENNE + SIM



#### ENCORE PLUS CONNECTÉS

Avec un choix entre la technologie mobile et la technologie Wi-Fi, vous aurez toujours la meilleure option pour chaque installation.

(Réf. P111820/2614966)

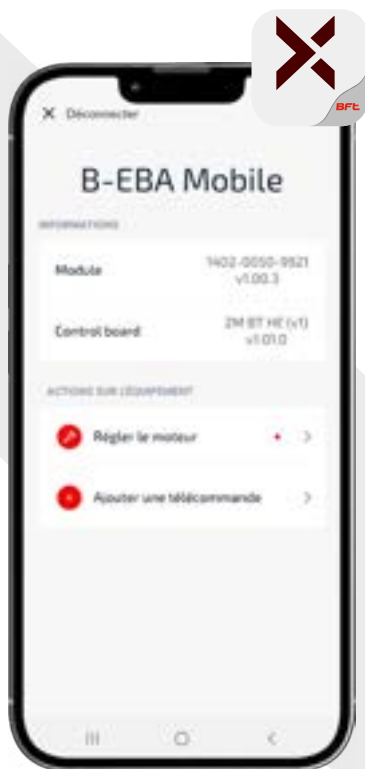

## FACILE À INSTALLER



- **CONFIGURATION AISÉE**

Configurez facilement et rapidement les paramètres standards de la centrale via l'assistant.



- **CONTRÔLE VIA SMARTPHONE**

Vérifiez et modifiez les réglages de la centrale.



- **GESTION SIMPLIFIÉE DES TÉLÉCOMMANDES**

Ajoutez et gérez les fonctions des télécommandes depuis l'application, en utilisant le QR Code.



- **INTERVENTIONS FACILES ET RAPIDES**

Intervenez efficacement grâce aux diagnostics disponibles sur l'application.



- **MAINTENANCE À DISTANCE**

Effectuez un diagnostic de l'installation, modifiez les paramètres de configuration et ajoutez des télécommandes à distance

## FACILE À UTILISER



- **ENREGISTREMENT INSTANTANÉ**

Enregistrement facile directement via l'application sans nécessiter une passerelle externe (TaHoma Switch) ou une box.



- **CONTRÔLE DE L'AUTOMATISATION À DISTANCE**

Envoi à distance des commandes d'Ouverture/Fermeture/Arrêt/Piéton directement depuis l'application TaHoma.



- **SUIVI EN TEMPS RÉEL**

Vérification de l'état d'ouverture en temps réel.



- **TOUJOURS À JOUR**

Notifications sur l'état de l'automatisation et sur les mises à jour régulières via l'application TaHoma.



# L'accès à un **écosystème complet**

**Confort, sécurité et fiabilité de l'habitat**

Une gamme complète de produits et services équipés des technologies les plus avancées.

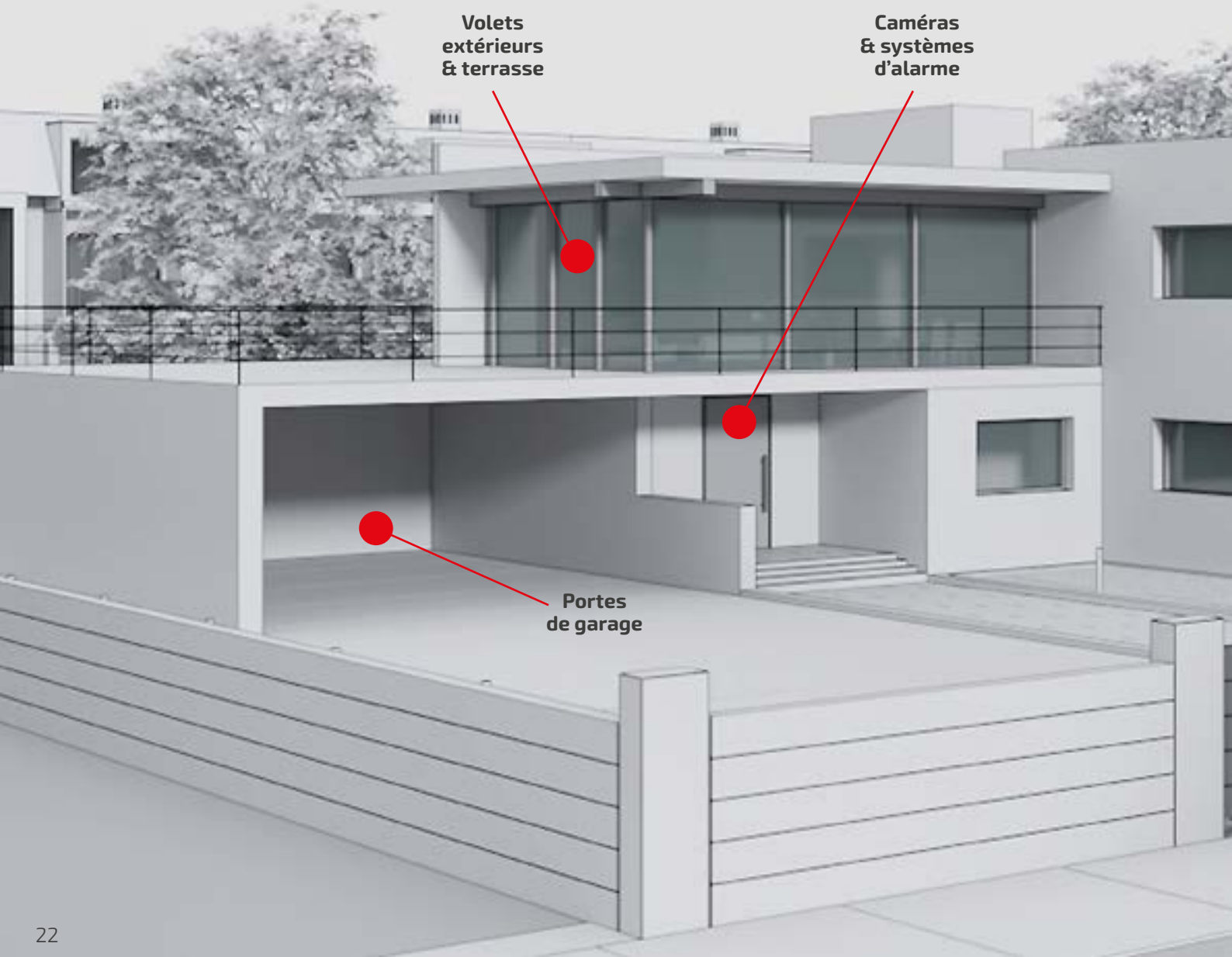

## L'univers de la maison connectée avec BFT

### Les modules de connectivité B-EBA, le trait d'union qui relie les environnements Somfy et BFT

Avec les modules de connectivité EasyAXS, les automatismes résidentiels BFT sont encore plus connectés !

Nativement compatibles avec l'écosystème de la maison intelligente grâce au protocole io intégré, il est possible de piloter les automatismes de portails et portes de garage depuis un smartphone ou une tablette, aussi bien en local qu'à distance, au travers de l'application TaHoma®. TaHoma® switch permet de contrôler tous les autres équipements connectés de la maison, et gérer ainsi des scénarios de confort de vie.

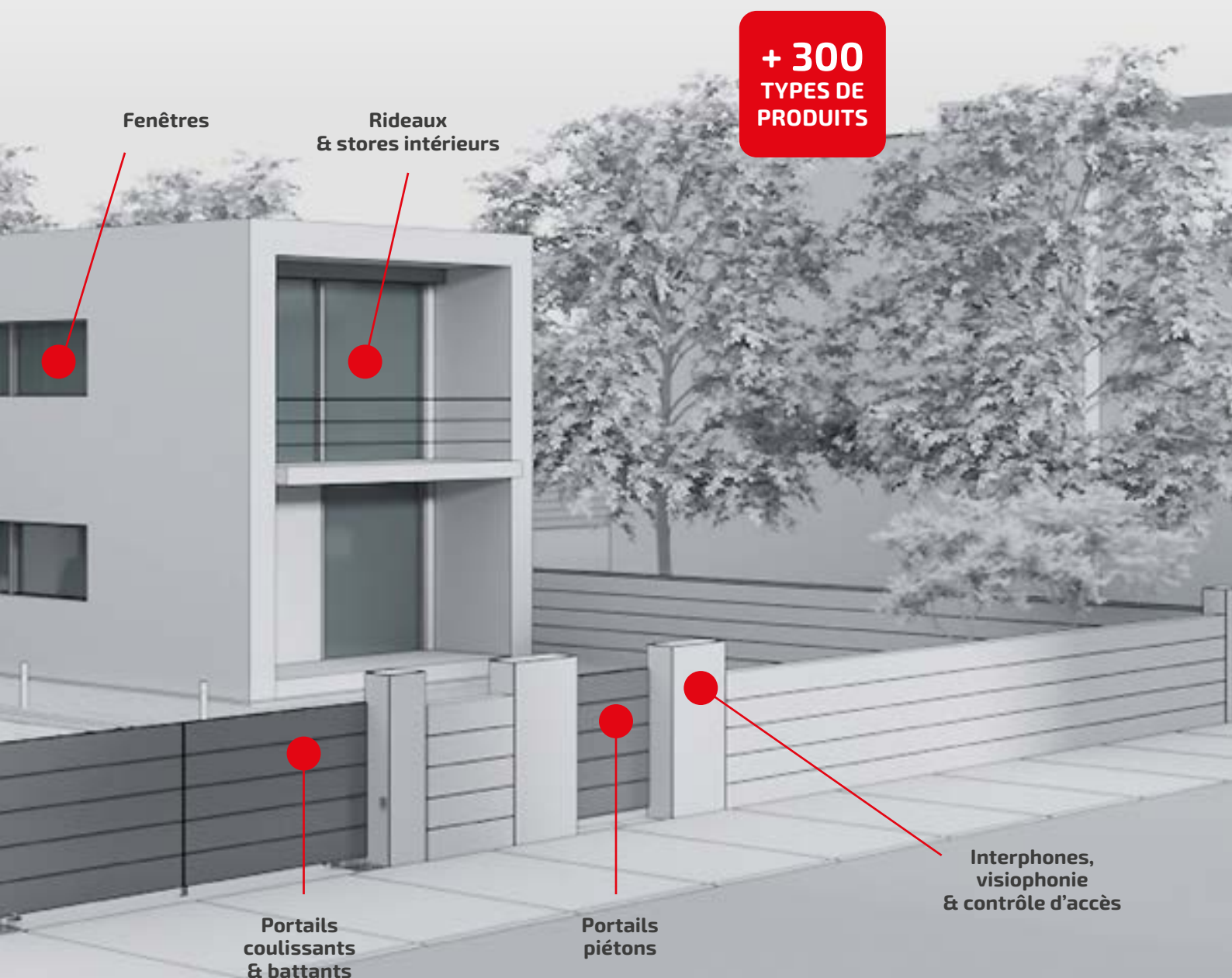

# Les technologies **BE Ahead**



## **U-Link** se renouvelle pour vous offrir encore plus de fonctionnalités

U-Link, la plateforme technologique exclusive de BFT, évolue pour pouvoir interagir de façon encore plus poussée avec les écosystèmes technologiques de dernière génération. Elle étend sa capacité de dialogue à tous les dispositifs d'automatisation des accès de la maison et devient maintenant une solution très utile à l'installateur. C'est aussi un protocole de communication plus rapide et offrant une plus grande sécurité lors de la communication des informations.

**Avec U-link 2.0, gagnez en efficacité, en sécurité, et en sérénité !**

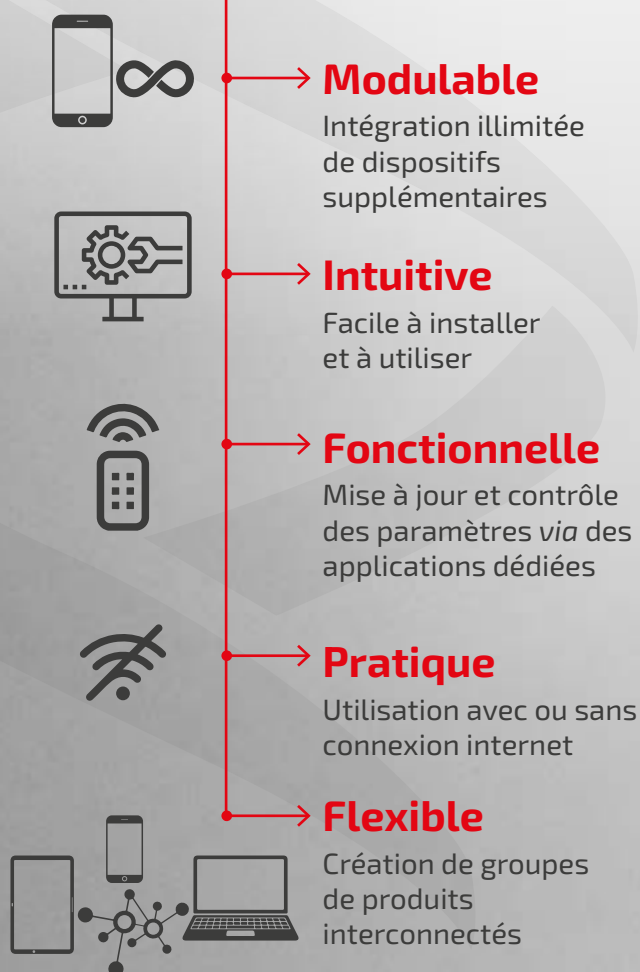

# **U-SECURITY**

## Un nouveau **protocole radio** encore plus sécurisé



### → **Sécurisé**

La transmission des données est protégée par une clé cryptée

U-Security est une nouvelle technologie de BFT qui intègre une transmission par alternance d'un code crypté ; grâce à la clé chiffrée qui masque le code de la télécommande, il n'est pas possible de cloner une télécommande BFT avec un modèle d'une autre marque.



### → **Simple**

La programmation des télécommandes se réalise depuis l'application, par la simple lecture d'un QR code

Les fonctions du système **Er Ready** sont intégrées et une nouvelle procédure de programmation des télécommandes par la lecture d'un QR CODE et une application dédiée est disponible. Tous les produits possédant cette technologie sont **REPLAY**, c'est-à-dire qu'ils peuvent transmettre le code à une autre télécommande BFT *via* une combinaison de touches.



### → **Universel**

Le protocole radio est aussi compatible avec les récepteurs de génération antérieure

# Comment utiliser ce catalogue ?

## Nos références produit

Réf. Référence produit

**C.I. Code International**  
Référence produit utilisée par le groupe Somfy, effective dès 2026.

## Les disponibilités



ENLÈVEMENT  
COMPTOIR



LIVRAISON  
SOUS 3/4 JOURS

## Nos produits phares



**NOUVEAU**



Compatibilité complète avec l'univers de la maison connectée Somfy.

## Nos kits connectés

### Kit connecté

De chez lui ou à distance, l'utilisateur final contrôle et vérifie les entrées et sorties de sa résidence depuis son smartphone.

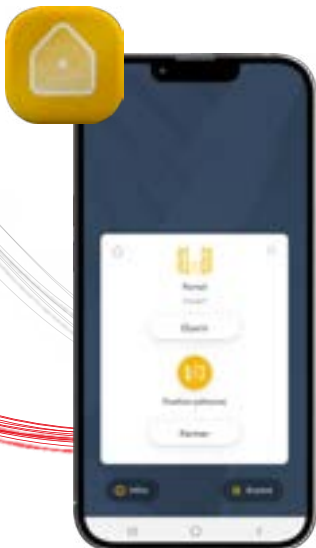

### Kit connecté **EasyAXS**

Le professionnel effectue la configuration, le paramétrage et les diagnostics de l'installation depuis son smartphone.

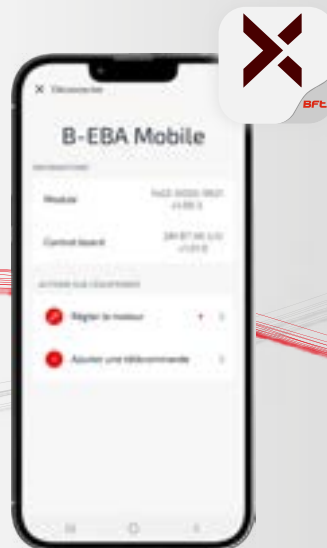

# Les technologies incluses à vos produits

## Des technologies pour simplifier l'expérience produit.



U-Link

U-link permet de connecter tous les produits les uns avec les autres, sur une plateforme unique, au protocole ouvert. Une technologie pensée et conçue pour fonctionner en utilisant des passerelles spécifiques à chaque support physique et de protocole de la communication.



U-Link

Amélioration du protocole de communication U-link, U-link 2.0 assure une solide protection des données, une approche ouverte qui lui permet de s'adapter à différents langages de communication et un caractère évolutif qui ne se limite pas à la connexion d'objets (B-eba) au réseau. Grâce au module de connectivité, ce nouveau protocole évolue en communication bidirectionnelle, et devient compatible avec la technologie OTA qui permet de mettre à jour le firmware à distance. Il est possible de programmer et contrôler la centrale à l'aide d'une appli spécifique, que ce soit en mode local (bluetooth) ou à distance (wifi/GSM), ce qui améliore l'expérience utilisateur.



Produit homologué suivant la norme EN13241-1 et certifié par le CSTB qui réalisent + de 30 points de mesure exigés par la norme. Ces motorisations et les organises de sécurité préconisés sont testés sous des configurations et des contraintes les plus défavorables afin de confirmer que tous les aspects de sécurité et d'impacts sont respectés.



24 V

La technologie 24 V (**BT** : Basse Tension) garantit des performances optimales avec entre autres un réglage précis du ralentissement en fermeture comme en ouverture. Autre aspect fondamental de cette technologie, la sécurité qui garantit l'arrêt et l'inversion immédiate du mouvement en présence d'obstacles.



La technologie **AC** (Alternative Courant) identifie les produits dont la puissance consommée est de 230 V.



U-Security

U-Security : nouvelle technologie BFT qui, en plus d'inclure une nouvelle transmission Rolling code cryptée, intègre également les fonctionnalités du système Er-Ready et introduit une nouvelle procédure pour la programmation des télécommandes BFT grâce à la lecture d'un QR-CODE. Le nouveau système de codification Rolling code possède une clé de chiffrement qui masque le code et empêche le clonage de la télécommande BFT sur des modèles tiers. Tous les produits qui possèdent cette technologie incluent le système de codification pour le clonage direct des télécommandes (Er-Ready) et bénéficient donc tous du mode REPLAY.



er ready

Système de codage pour le clonage direct des télécommandes  
Basé sur la technologie à microprocesseur, ce système permet de cloner chaque télécommande MITTO en une télécommande MITTO REPLAY.



d-track

Gestion de la détection d'obstacles pour une plus grande sécurité.  
Ce système intelligent de gestion et de contrôle du couple est fondé sur la technologie à microprocesseur des centrales Bft. Après l'acquisition des données des différents détecteurs, D-Track met à jour la force (le niveau) de poussée nécessaire à accomplir la manœuvre.



ecosol

Système alimenté en énergie solaire, parfaitement adapté à toutes les installations basse tension. Ecosol n'est pas seulement respectueux de l'environnement, mais se veut également une solution pratique pour la motorisation de portes et portails installés dans des sites dépourvus de réseau électrique ou difficilement atteignable.

**Ultra**

Motorisation avec des fins de courses électromagnétiques. Produit connecté et connectable avec technologie U-Link embarquée.

**Smart**

Motorisation avec des fins de courses électromécaniques

**BFT, c'est une très large gamme de produits professionnels adaptée et répondant à toutes les demandes et les options de fonctionnement du marché de l'accès résidentiel.**

Découvrez une gamme complète de motorisations 100% compatibles avec l'écosystème de la maison connectée, et l'univers Tahoma®.





# Les solutions HOME

---

## RÉSIDENTIEL INDIVIDUEL

Les motorisations pour portails coulissants .....	31
Les motorisations pour portillons et portails battants.....	37
Les motorisations pour les portes de garage.....	61
Accessoires et kit alimentation solaire .....	69



# Les motorisations pour **portails coulissants**

Découvrez notre sélection de kits prêts à installer, à partir de nos solutions connectées. Ils sont livrés avec les éléments essentiels à la pose, et les accessoires de sécurité.

## Guide de sélection



Référence (Code international)	R925377-00002 2818216	R925368-00002 2618208	R925332-00002 2611867
Type portail	Coulissant	Coulissant	Coulissant
PVC	✓	✓	✓
Bois	✓	✓	✓
Aluminium	✓	✓	✓
Fer/Acier	✓	✓	✓
Type moteur	24V	24V	230V
Poids portails	600 kg	400 kg	800kg
Type électronique	Ultra	Ultra	Smart
Nom électronique	Merak	Merak	Shyra
Cellules	Thea	Thea	Feu + Compacta
Compatibilité Domotique Somfy	✓	✓	-

### LE SAVIEZ-VOUS ?

Dans le cas du portail barreaudé et pour protéger les zones de cisaillement, la norme 13241-1 impose une barre de sécurité sur le pilier ou le poteau de guidage.





PORTAILS  
COULISSANTS

# DEIMOS ULTRA BT Code : BFTALL

Opérateur électromécanique pour portail coulissant



## KIT PRO DEIMOS ULTRA BT B600

**NOUVEAU**



Jusqu'à 400 kg ou 600 kg selon modèle

- Gamme d'opérateurs pour la motorisation de portails coulissants jusqu'à 400 kg ou 600 kg selon modèle.
- Vitesse du vantail 16 m/min (Version B400), 14 m/min (Version B600).
- Fin de course magnétique de nouvelle conception pour une installation plus rapide, précise et parfaitement intégrée à l'architecture du site.
- Usage résidentiel.
- Installation facile et rapide : mise en service, diagnostic et maintenance depuis votre smartphone.
- Détection d'obstacle
- Récepteur 4 canaux intégré
- Ouverture piéton
- Ralentissement fin de course

**NOUVEAU  
KIT PRO  
CONNECTÉ  
EasyAXS**

KIT PRO DEIMOS ULTRA BT B600Å  
Réf. : R925377-00002 / C.I. : 2618216



Caractéristiques techniques

### Ultra BT B600

Armoire de commande	MERAK 600
Puissance consommée	100 W
Type de fin de course	Magnétique
Module pignon	4
Ralentissement	Oui
Blocage	Mécanique
Déblocage	Clé personnalisée
Temp. d'utilisation	-20 +60 °C
Poids max du portail	600 kg
Vitesse déplacement	14 m/min
Hauteur pignon / sol	78 mm

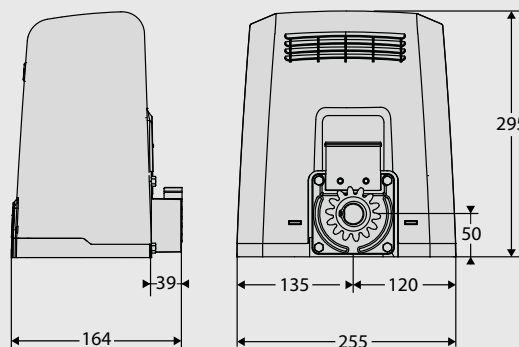

# Kit pro connecté EasyAXS

## Composition du Kit Pro DEIMOS ULTRA BT B600

Réf. : R925377-00002 / C.I. : 2618216



	Moteur Deimos ULTRA BT B600	Centrale de commande MERAK BT A600	Pack rainbow MITTO COOL 04	Cellules THEA
Réf.	P925268-00002	I700143-10001	N999802	P111528
C.I.	2618199	2618525	2614316	2601272

## Pour compléter votre kit :

	Réf.	C.I.
CVZ crémaillère acier	D571053	9011069
CP siroplastin crémaillère trame acier	CRNY68N	2603372
CP crémaillère nylon trame acier	D221073	2600594
SL BAT kit batterie et chargeur (carte + 2 batteries)	P125035	2600845
Kit Q.BO Touch + CLONIX 2E	N998665	2618867
Commande murale MIME PAD	P121029	2614969
KIT EasyAXS B-EBA Mobile + Antenne + SIM	P111820	2614966
KIT EasyAXS B-EBA Wifi EVO + Antenne	P111814	2613419
KIT B-EBA io Homecontrol avec 2 télécommandes Somfy	R400011	2601481

# Centrale de commande **MERAK BT A**

Optimisée pour simplifier les opérations d'installation

## Simplicité

### Ventilation à l'arrière

- ▶ Grilles de ventilation permettant une plus grande fréquence d'usage : l'indice d'étanchéité IP reste inchangé (IP44)

### Montage simplifié

- ▶ Installation et câblage simplifiés grâce à l'optimisation des composants internes.

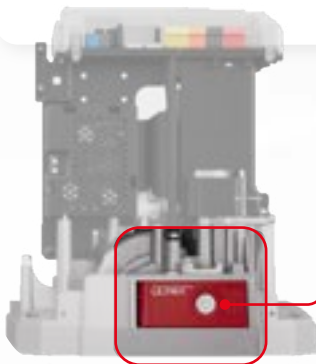

### Déverrouillage

- ▶ Clé de déverrouillage pour les manœuvres manuelles



## Confort d'installation & d'utilisation

### Vitesse d'ouverture

- ▶ ULTRA BT : augmentation de la vitesse de manœuvre (+30%)

modèles  
**400** 16 m/min  
**600** 14 m/min

### Rétrocompatibilité

- ▶ Même pignon & embase en aluminium : remplacement aisé des anciens modèles

### Configuration rapide

- ▶ Compatible EasyAXS (technologie Plug & Play) pour un paramétrage rapide et facile *via* smartphone

### Fins de Courses

- ▶ Magnétiques pour plus de fiabilité et longévité

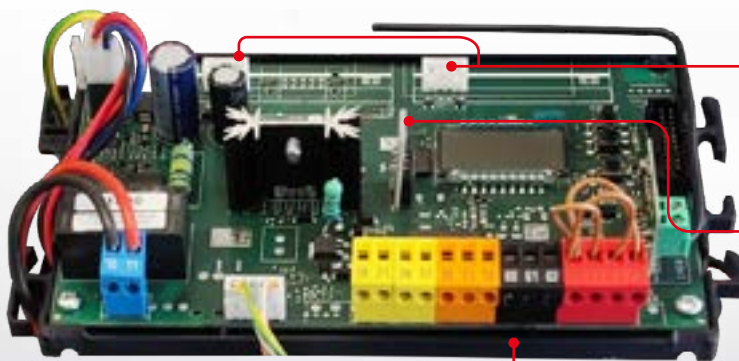

## Polyvalence

### Connectivité

- ▶ 2 connecteurs U-Link

### Mémoire amovible et extensible

- ▶ Tous les réglages/paramètres & télécommandes appairées sont conservés
- ▶ 128 émetteurs en standard, 2048 en option



### Rail DIN pour les accessoires

### Mode basse consommation

- ▶ Conforme à la norme européenne sur la consommation d'énergie
- ▶ Faible consommation en mode veille

### Interface intuitive

- ▶ Affichage numérique : des menus optimisés pour une expérience installateur améliorée

### Carte d'extension E/S

- ▶ Accessoire pour augmenter le nombre d'entrées et de sorties de sécurité

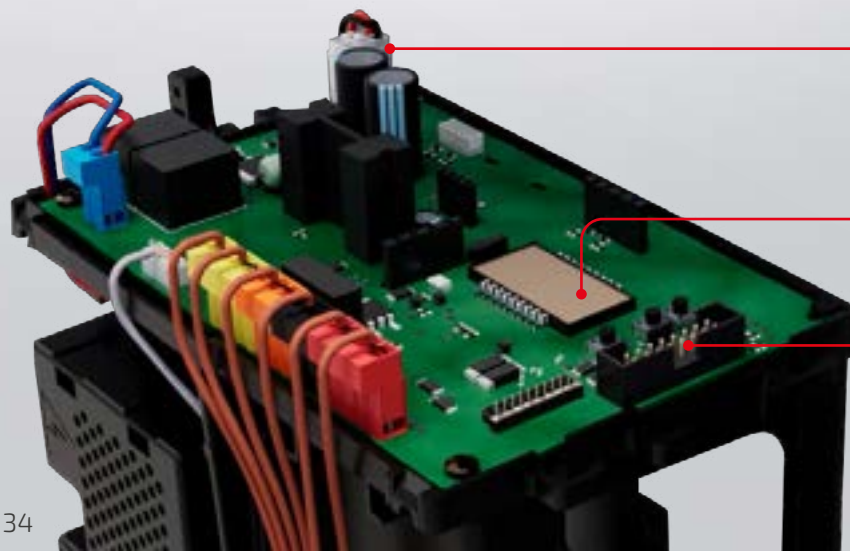



# DEIMOS AC Code : BFTALL

## Opérateur électromécanique pour portail coulissant



### KIT DEIMOS AC B800 SL DN

**NOUVEAU**

Réf. : R925390-00002  
C.I. : 2618228



Jusqu'à 800 kg

- Gamme d'opérateurs coulissants à usage résidentiel.
- Fin de course électromécanique.
- Alimentation 230 V.
- Ralentissement fin de course



Caractéristiques techniques

Armoire de commande	SHYRA F AC
Puissance consommée	300 W
Type de fin de course	Électromécanique
Module pignon	4
Ralentissement	Oui
Blocage	Mécanique
Débloccage	Clé personnalisée
Temp. d'utilisation	-20 +55 °C
Poids max du portail	800 kg
Vitesse déplacement	9m/min
Hauteur pignon / sol	78 mm

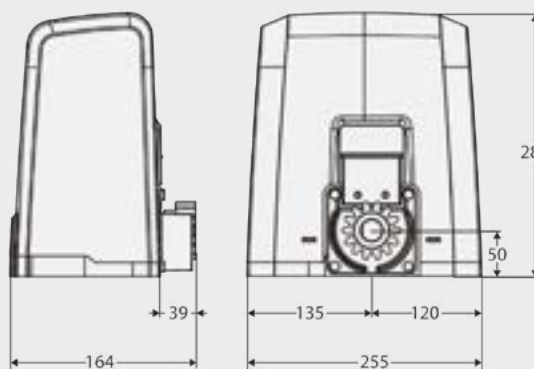

### Composition du kit :



	Moteur Deimos ACA800 SL DN	Centrale de commande shyra F AC	Télécommandes Mitto 04 x 2	Feu à leds Radius	Cellules compacta
Réf.	P925273-00002	I700040-10001	D111906	D114093-00003	P111782
C.I.	2918220	2610715	2600535	2607539	2601411

### Pour compléter votre kit :

	Réf.	C.I.	Prix (€HT)
CVZ crémaillère acier	D571053	9011069	
CP siroplastin crémaillère trame acier	CRNY68N	2603372	
CP crémaillère nylon trame acier	D221073	2600594	
Clavier à code radio Q BO TOUCH A	P121024	2600834	
Commande murale MIME PAD	P121029	2614969	
Kit RADIOBAND (émetteur et récepteur)	RADIOBAN/KIT	2603009	
CM2000 barre palpeuse mécanique grise 2m	P111053	2600803	



#### Astuce :

Commandez le pignon  
Réf. : I098933 /  
C.I. : 2609365 pour  
augmenter la vitesse  
de déplacement  
(16 m/min) (  
hauteur pignon /  
sol : 90 mm).



# Les motorisations pour **portillons et portails battants**

## BFT Easy Set

Pour calculer vos côtes et possibilités d'implantation pour les motorisations, vérins hydrauliques ou à vis sans fin



Available on the  
App Store

GET IT ON  
Google play

Visionnez notre vidéo  
et vous saurez tout sur  
l'application Easy Set !



Pour télécharger  
l'application Easy SET :



# Des motorisations à vérins pour usage résidentiel et collectif

## Une gamme complète

Motorisations à vérins pour usage résidentiel individuel et collectif, faciles à connecter et rapides à installer, au design moderne, à la technologie avancée, pour des temps d'ouverture et de fermeture courts, et une haute sécurité.



KUSTOS BT B



24 V



d-track



U-Link



U-Security

EasyAXS



24 V



d-track



U-Link



U-Security

EasyAXS

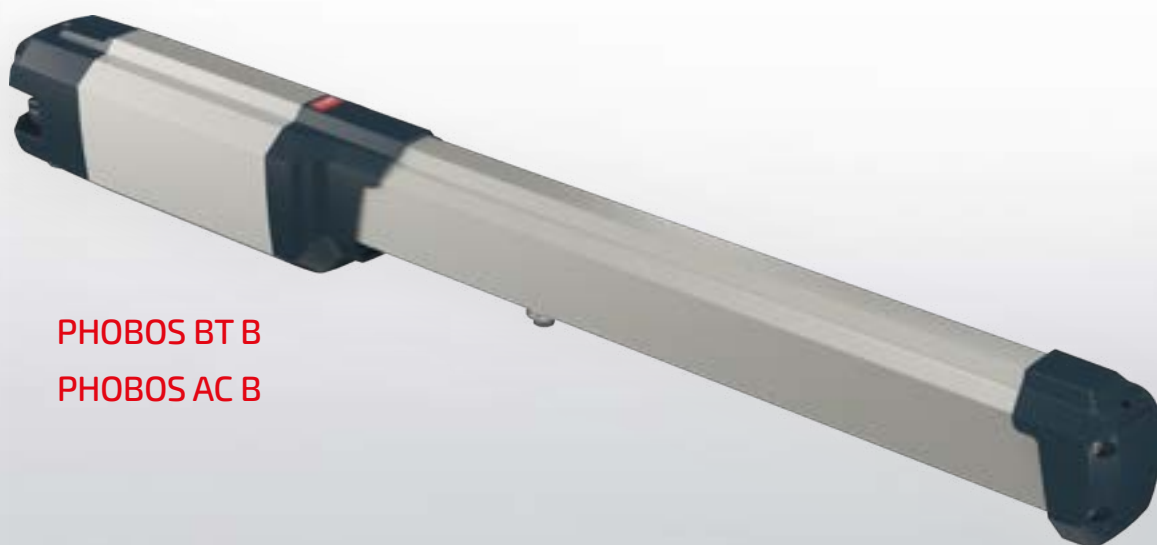

PHOBOS BT B

PHOBOS AC B

Des technologies exclusives et brevetées pour un gain de temps à l'installation et un confort d'utilisation

# PHOBOS VELOCE BT B35

**Automatisme à vérins haute performance, au design moderne, adapté à des configurations d'installation très variées.**

- › Silencieux, et rapide en ouverture/fermeture (18s à 90°).
- › Très bonne tenue en fermeture grâce au design des bras.
- › Déverrouillage manuel sécurisé par clé individuelle.
- › Équipé du positionnement des fins de courses magnétiques exclusif et breveté & butées mécaniques intégrées.
- › Simple et rapide à installer, programmation simplifiée via EasyAXS.

## Connectivité

- › Double connecteur U-Link
- › Protocole U-Link 2,0 & U-Security
- › Basse consommation

Jusqu'à 3.5 m ou 450 kg par vantail



Flashez ce code pour visionner la vidéo produit

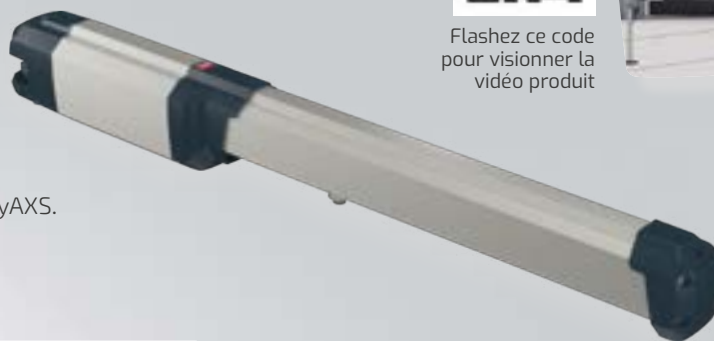

# Armoire de commande THALIA BT A80

PENSÉE POUR SIMPLIFIER LE QUOTIDIEN DE L'INSTALLATEUR !

- › Simplicité & Praticité
- › Nouveau design
- › Polyvalence
- › Accès facile
- › Rétrocompatibilité

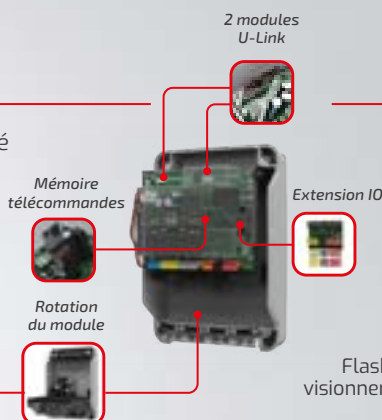

Flashez ce code pour visionner la vidéo produit

# KUSTOS BT B40

**Automatisme à vérins compatible avec les portails de grandes dimensions et lourds, pour des configurations d'installation très variées.**

- › Compact et polyvalent, s'adapte aux faibles écoinçons (min 160 mm), pilier étroit (min 80 mm).
- › Centrale de commande, fins de courses et butées d'ouvertures intégrées à la motorisation.
- › Déverrouillage manuel sécurisé par clé individuelle.
- › Motorisation silencieuse à vis rapide (ouverture à 90° en 18 sec).
- › Simple et rapide à installer, programmation simplifiée via l'application EasyAXS.
- › Très bonne tenue en fermeture, aucune nécessité de serrure verticale motorisée jusqu'à 3M par vantail.
- › Durabilité : vis sans fin carénée, adapté aux environnements poussiéreux et sablonneux.
- › Fins de courses magnétiques brevetées avec butées mécaniques : réglage précis par vibration, et par le dessus, sans butées physiques au sol à l'ouverture.

## Connectivité

- › Double connecteur U-Link
- › Protocole U-Link 2,0 & U-Security
- › Basse consommation

Jusqu'à 4 m ou 700 kg par vantail



Flashez ce code pour visionner la vidéo produit



# Portes, portillons et portails battants, quelle motorisation choisir ?

## Guide de sélection

			
<b>KIT PRO E5 BT A12</b>	<b>KIT PRO E5 BT A18</b>	<b>KIT PRO VIRGO SMART BT B20</b>	<b>KIT PRO IGEA ULTRA BT</b>

<b>Référence</b>	R881010-00001	R881011-00001	R930155-00003	R935378-00002
<b>(Code international)</b>	2602987	2602989	2618100	2618323
<b>Type de portail</b>	Portail battant Portillon	Portail battant	Portail battant	Portail battant
<b>Ouverture</b>	<ul style="list-style-type: none"> <li>• Intérieure</li> <li>• Faible écoinçon (option)</li> </ul>	<ul style="list-style-type: none"> <li>• Intérieure</li> <li>• Faible écoinçon (option)</li> </ul>	<ul style="list-style-type: none"> <li>• Intérieure</li> <li>• Extérieure (option)</li> <li>• Pente (option)</li> <li>• Faible écoinçon (option)</li> </ul>	<ul style="list-style-type: none"> <li>• Intérieure</li> <li>• Pente</li> </ul>
<b>PVC</b>	✓	✓	✓	✓
<b>bois</b>	✓	✓	✓	✓
<b>Aluminium</b>	✓	✓	✓	✓
<b>Fer/Acier</b>	✓	✓	✓	✓
<b>Poids ou largeur max du vantail</b>	80kg - 1,20m	100kg - 1,80m	200kg - 2,30m	250kg - 2,50m
<b>Déport de gond max</b>	200mm	200mm	235mm	300mm
<b>Ecoinçon mini</b>	280mm	280mm	337mm	600mm
<b>Angle max</b>	130°	130°	120°	125°
<b>Vitesse ouverture à 90°</b>	5 sec	14 sec	14 sec	15 sec
<b>Déverrouillage extérieur</b>	Réversible	Réversible	Option (Câble)	Option (Câble)
<b>Type moteur</b>	24V	24V	24V	24V
<b>Type électronique</b>	Smart	Smart	Smart	Ultra
<b>Nom électronique</b>	Thalia	Thalia	Thalia	Thalia
<b>Compatibilité Domotique Somfy</b>	✓	✓	✓	✓



R935221-00005	R935359-00004	R935360-00004	R935362-00004	R881013-00001	R881012-00001
2604053	2614862	2614869	2614875	2602993	2602991

Portail battant	Portail battant	Portail battant	Portail battant	Portail battant	Portail battant
• Intérieure • Pente	• Intérieure	• Intérieure	• Intérieure	• Intérieure • Extérieure	• Intérieure • Extérieure
✓	-	-	-	✓	✓
✓	Possible	Possible	Possible	✓	✓
✓	✓	✓	✓	✓	✓
✓	✓	✓	✓	✓	✓
250kg - 2,50m	700kg - 4,00m	450 kg - 3,50m	700kg - 4m	500kg - 3,50m	500kg - 3,50m
300mm	195mm	195mm	70mm	-	0
600mm	150mm	150mm	150mm	0	0
125°	130°	130°	124°	180°	180°
15 sec	18 sec	12 sec	18 sec	10 sec	10 sec
Option (Câble)	-	-	-	✓	✓
230V	24V	24V	24V	24V	230V
Smart	Ultra	Ultra	Ultra	Smart	Smart
Rigel 6	Thalia	Thalia	Thalia	Thalia	Rigel 6
✓	✓	✓	✓	✓	✓



PORTAILS  
BATTANTS

## FAMILLE E5 BT Code : BFTALL

Opérateur électromécanique réversible pour portillon



### E5 BT A12 24V – Bras articulé E5 BT A12 24V – Bras à glissière



Jusqu'à 1,20 m

Jusqu'à 80 kg

- Opérateur électromécanique réversible 24V pour portillon dédié aux accès piétons, pour environnements résidentiels.
- Forme compacte qui permet de l'installer sur des piliers ou des colonnes de petites dimensions (d'une largeur minimum de 8 cm).
- Bras à glissière qui permet de s'affranchir de certaines contraintes (murs et obstacles à proximité de l'opérateur, par exemple). Le mécanisme de fin de course est géré par le codeur absolu.
- Sécurité de l'opérateur assurée par le système D-Track. Celui-ci détermine avec précision la position et la puissance à laquelle le portillon se déplace, en agissant sur les forces de frottement à l'intérieur de l'opérateur et sur les nouveaux bras articulés et à glissières anti-cisaillement.



Caractéristiques techniques

Armoire de commande	THALIA BT A
Puissance consommée	40 W
Tension du moteur	24 V
Poids max. du battant de porte/ portail	80 kg
Puissance absorbée	40 W
Largeur max. du portillon	1,20 m
Temps de manoeuvre	6,50 s
Type de fin de course	Encodeur absolu
Déblocage	Réversible
Réaction au choc	D-Track
Degré de protection (IP)	IP44
Temp. d'utilisation	-10° +60° C

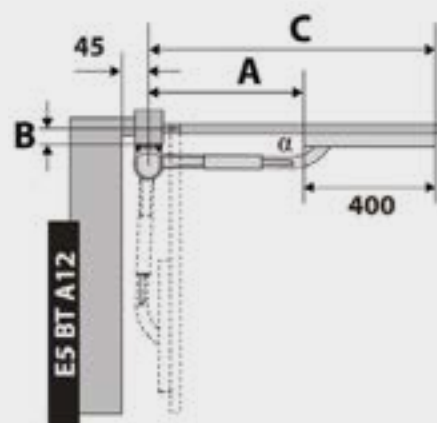

#### Astuce :

- Pas de système de verrouillage pour utilisation en push and go
- Option verrou SERRURE EBP BT A24V P123032-00003 / CI 2613522 à 291 €
- Interface modulaire RELMOD1RT24AC/ CI 2603034 à 10 €

#### Avantages :

- Faible encombrement
- Disponible avec bras à glissière pour réduire encore plus l'encombrement.

## Composition du Kit Pro E5 BT A12 – Bras articulé

Réf. : R881010-00001 / C.I. : 2602987



	E5 BT A12 opérateur 24V à bras pour portillon	Armoire de commande Thalia BT A80	MITTO COOL 2 touches x 2	Cellules THEA	Bras articulé pour E5BTA
--	---	-----------------------------------	--------------------------	---------------	--------------------------

Réf.	P930027-00003	D114215-00002	D112306	P111528	N734921
C.I.	2601403	2614324	2614118	2601272	2601405

## Composition du Kit Pro E5 BT A12 – Bras à glissière

Réf. : R881010-00002 / C.I. : 2602988



	E5 BT A12 opérateur 24V à bras pour portillon	Armoire de commande Thalia BT A80	MITTO COOL 2 touches x 2	Cellules THEA	LS12 bras à glissière court pour E5 BT A12
--	---	-----------------------------------	--------------------------	---------------	--

Réf.	P930027-00003	D114215-00002	D112306	P111528	N735057
C.I.	2601403	2614324	2614118	2601272	2601406

## Pour compléter votre kit :

	Réf.	C.I.
Kit batterie de secours (intégrable dans Thalia BT A)	P125052	2614986
Kit Q.BO Touch + CLONIX 2E	N998665	2618867
Commande murale MIME PAD	P121029	2614969
Serrure verticale motorisée EBP BT A24V 50-60Hz	P123032-00003	2613522
CSE 52 Cylindre extérieur de 52 mm	P123033	2613523
KIT EasyAXS B-EBA Mobile + Antenne + SIM	P111820	2614966
KIT EasyAXS B-EBA Wifi EVO + Antenne	P111814	2613419
KIT B-EBA io Homecontrol avec 2 télécommandes Somfy	R400011	2601481

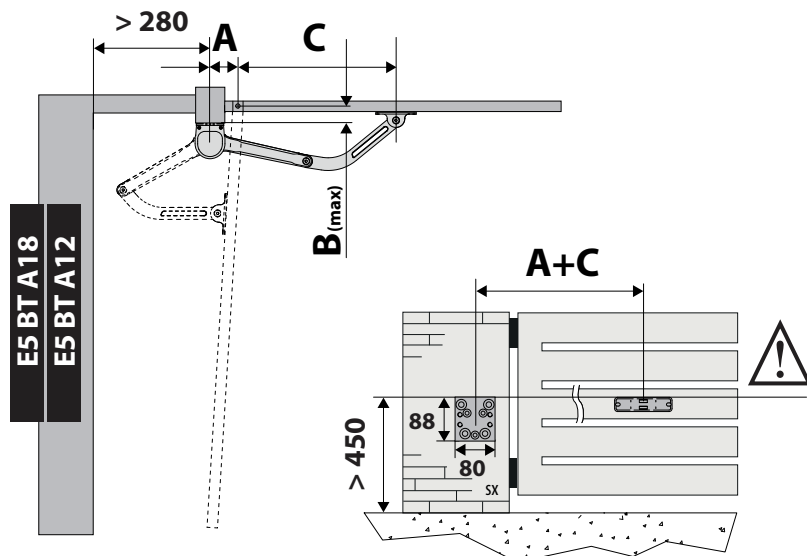

		A							
		120	140	150	160	170	180	190	200
B	30	90°	92°	95°	100°	102°	105°	107°	110°
	40	90°	92°	95°	100°	102°	105°	107°	110°
	50	90°	92°	95°	100°	102°	105°	107°	110°
	60	90°	92°	95°	100°	102°	105°	107°	107°
	70	90°	92°	95°	97°	100°	102°	107°	107°
	80	90°	92°	95°	97°	100°	102°	105°	107°
	90	90°	92°	95°	97°	100°	102°	105°	107°
	100	90°	92°	95°	97°	100°	102°	105°	105°
	110	90°	92°	95°	97°	100°	102°	102°	105°
	120	90°	92°	95°	97°	100°	100°	102°	105°
	130	90°	92°	95°	97°	100°	100°	102°	105°



## FAMILLE E5 BT Code : BFTALL

Opérateur électromécanique réversible pour portillon



### E5 BT A18 24V – Bras articulé E5 BT A18 24V – Bras à glissière



E5 BT A18 24V avec bras articulé  
Réf. : R881011-00001 / C.I. : 2602989

E5 BT A18 24V avec bras à glissière  
Réf. : R881011-00002 / C.I. : 2602990



Jusqu'à 1,80 m

Jusqu'à 100 kg

- Kit complet d'opérateurs électromécaniques réversibles 24 V pour portail de battants résidentiels.
- Forme compacte qui permet de l'installer sur des piliers ou des colonnes de petites dimensions (d'une largeur minimum de 8 cm).
- Mécanisme de fin de course géré par le codeur absolu. La sécurité de l'opérateur est assurée par le système D-Track.
- Sécurité de l'opérateur assurée par le système D-Track. Celui-ci détermine avec précision la position et la puissance à laquelle le portillon se déplace, en agissant sur les forces de frottement à l'intérieur de l'opérateur et sur les nouveaux bras articulés et à glissières anti-cisaillement.



EasyAXS



d-track



24 V



ecosol



U-Link



U-Security

#### Caractéristiques techniques

Armoire de commande	THALIA BT A
Puissance consommée	40W
Tension du moteur	24V
Poids max. du battant de porte/ portail	100 kg
Puissance absorbée	40W
Largeur max. du vantail	1,80m
Temps de manoeuvre	14s
Type de fin de course	Encodeur
Déblocage	Reversible
Réaction au choc	D-Track
Degré de protection (IP)	IP44
Temp. d'utilisation	-10° +60° C

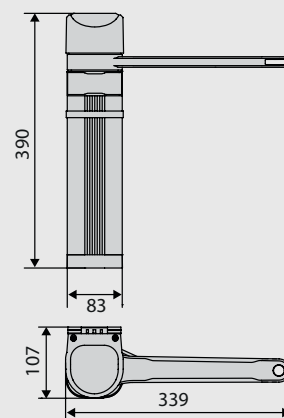

#### Avantages :

- Faible encombrement
- Disponible avec bras à glissière pour réduire encore plus l'encombrement.

### Composition du Kit Pro E5 BT A18 avec bras articulé

Réf. : R881011-00001 / C.I. : 2602989

					
<b>E5 BTA18 opérateur 24V à bras pour portail x 2</b>	<b>Armoire de commande Thalia BT A80</b>	<b>MITTO COOL 2 touches x 2</b>	<b>Cellules THEA</b>	<b>Bras articulés pour ESBTA x 2</b>	<b>EBP A 24V</b>
Réf. P930027-00001	D114215-00002	D112306	P111528	N734921	P123032-00003
C.I. 2601404	2614324	2614118	2601272	2601405	2613518

### Composition du Kit Pro E5 BT A18 avec bras à glissière

Réf. : R881011-00002 / C.I. : 2602990

					
<b>E5 BTA18 opérateur 24V à bras pour portail x 2</b>	<b>Armoire de commande Thalia BT A80</b>	<b>MITTO COOL 2 touches x 2</b>	<b>Cellules THEA</b>	<b>2 x LS18 bras à glissière long pour E5 BT A18</b>	<b>EBP A 24V</b>
Réf. P930027-00001	D114215-00002	D112306	P111528	N735058	P123032-00003
C.I. 2601404	2614324	2614118	2601272	2601407	2613518

### Pour compléter votre kit :

	Réf.	C.I.
Kit batterie de secours (intégrable dans Thalia BT A)	P125052	2614986
Kit Q.BO Touch + CLONIX 2E	N998665	2618867
Commande murale MIME PAD	P121029	2614969
CSE 52 Cylindre extérieur de 52 mm	P123033	2613523
KIT EasyAXS B-EBA Mobile + Antenne + SIM	P111820	2614966
KIT EasyAXS B-EBA Wifi EVO + Antenne	P111814	2613419
KIT B-EBA io Homecontrol avec 2 télécommandes Somfy	R400011	2601481

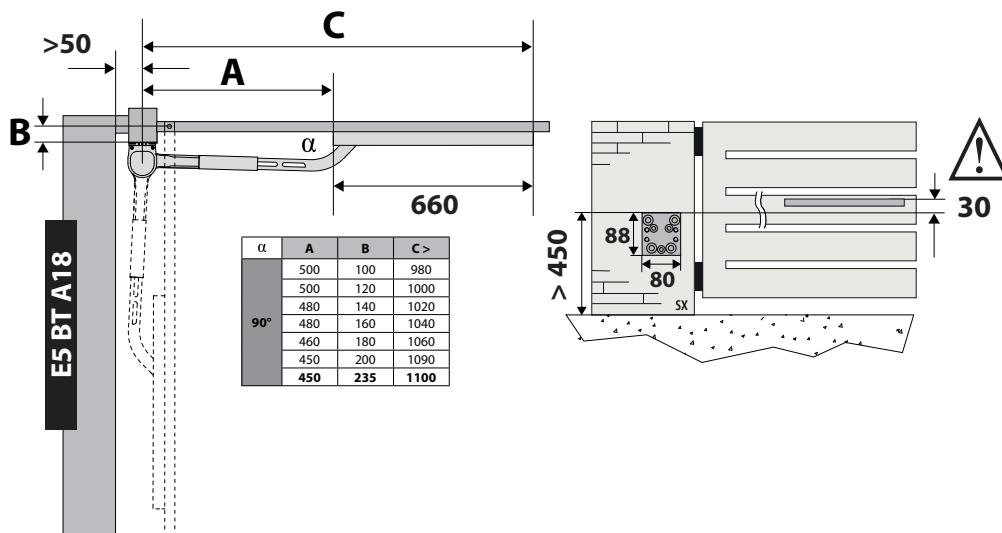



# VIRGO SMART BT B Code : BFTALL

Opérateur électromécanique pour portail battant



## KIT PRO VIRGO SMART BT B20



Jusqu'à 2,30 m

Jusqu'à 200 kg

- Opérateur électromécanique à bras articulé à usage résidentiel pour la motorisation de vantaux jusqu'à 2,30 m de largeur et d'un poids maximum de 200 kg.
- Solution idéale pour l'installation sur piliers de grandes dimensions, grâce à son système de leviers (bielles).
- Centrale de commande, fins de course et butées mécaniques d'arrêt incorporées dans l'opérateur.
- Ouverture piétonne

**NOUVEAU**  
KIT PRO  
CONNECTÉ  
EasyAXS

KIT PRO VIRGO SMART BT B20 - CONNECTÉ  
Réf. : R930155-00008 / C.I. : 2618306

KIT PRO VIRGO SMART BT B20  
Réf. : R930155-00003 / C.I. : 2618100



Caractéristiques techniques	Armoire de commande	THALIA BT A
	Puissance consommée	100 W
	Type de fin de course	Électromécaniques
	Angle ouv. maximale	120°
	Vitesse déplacement	14 s
	Réaction à l'impact	Limitateur couple intégré
	Blocage	Irréversible
	Déblocage	Clé personnalisée
	Temp. d'utilisation	-20 +55 ° C
	Largeur du vantail max.	2,30m
Hauteur pignon / sol	78 mm	

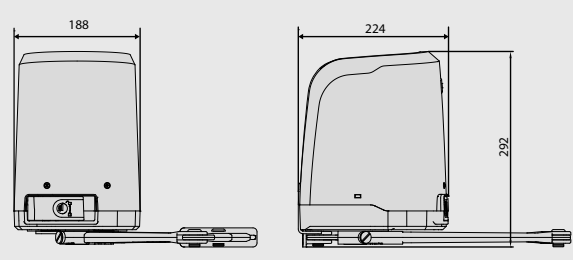

Côte R (mm)	Côte D (mm)	Côte X (mm)	a°	Surface pleine (m²)
335 / 390	2300	235	90 / 120	2,5

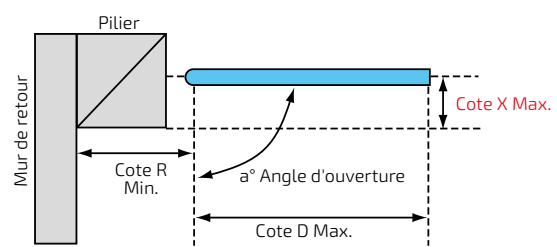

**NOUVEAU**  
kit pro  
connecté  
**EasyAXS**

**Composition du KIT PRO VIRGO SMART BT B20 - CONNECTÉ EasyAXS**  
Réf : R930155 00008 / 2618306



	Moteur VIRGO SMART BTA 20 THALIA BT A80 intégrée	Moteur VIRGO SMART BT B20 sans carte	Kit EasyAXS B-EBA Mobile + Antenne + SIM	MITTO STYLE C4 x 2	Cellules THEA
Réf.	P930135-00002	P930136-00002	P111820	D112307	P111528
C.I.	2618095	2618097	2614966	2614117	2601272

**Composition du KIT PRO VIRGO SMART BT B20**

Réf : R930155-00003 / 2618100



	Moteur VIRGO SMART BT B20 avec THALIA BT A80 intégrée	Moteur VIRGO SMART BT B20 sans carte	Pack rainbow MITTO COOL 04	Cellules THEA
Réf.	P930135-00002	P930136-00002	N999802	P111528
C.I.	2618095	2618097	2614316	2601272

**Pour compléter vos kits :**

	Quantité	Réf.	C.I.
KIT batteries et chargeur VIRGO BAT et VIRGO SMART	1	P125054	2618102
BOX boîtier métal avec levier de déverrouillage (livré avec câble et gaine acier)	1	N574039	2610798
Bras à glissière	1	N728052	2601369
Bras articulé à récupération de pente (10%)	1	N999735	2601368
Carte fin de course cablage 3 fils	1	P111775	2611415
Kit Q.BO Touch + CLONIX 2E	1	N998665	2618867
Commande murale MIME PAD	1	P121029	2614969
KIT EasyAXS B-EBA Mobile + Antenne+ SIM	1	P111820	2614966
KIT EasyAXS B-EBA Wifi EVO + Antenne	1	P111814	2613419
KIT B-EBA io Homecontrol avec 2 télécommandes Somfy	1	R400011	2601481



**Astuce :**

- branchement 3 fils(option)
- Butée d'ouverture intégrée
- Armoire de commande intégrée protégée



# FAMILLE IGEA Code : BFTALL

Opérateur électromécanique pour portail battant



## KIT PRO IGEA ULTRA BT

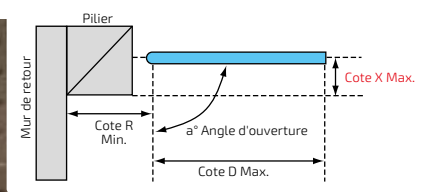

Jusqu'à 250 kg      Jusqu'à 2,5 m

- Gamme d'opérateurs électromécaniques à bras articulé à usage résidentiel pour la motorisation de vantaux de portails battants jusqu'à 2,5 m de largeur et d'un poids maximum de 250 kg.
- Solution idéale pour l'installation sur piliers de grandes dimensions, grâce à ses biellettes articulées permettant une ouverture jusqu'à 120°.



**KIT PRO IGEA ULTRA BT - CONNECTÉ**  
**Réf. : R935326-00003 / C.I. : 2617811**

**KIT PRO IGEA ULTRA BT**  
**Réf. : R935378-00002 / C.I. : 2618323**



**Caractéristiques techniques**

Armoire de commande	Thalia BT A
Puissance consommée	40 W
Type de fin de course	Électromécaniques
Angle ouv. maximale	120°
Vitesse déplacement	15 s
Réaction à l'impact	D Track
Blocage	Mécanique
Déblocage	Clé personnalisée
Temp. d'utilisation	-15 +60° C
Largeur du vantail max.	2,5 m

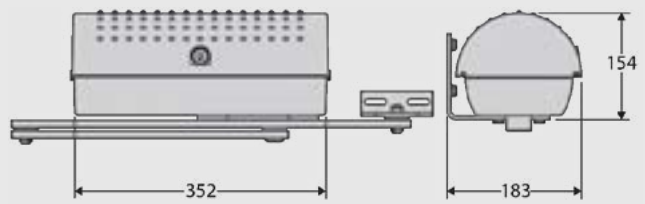

Côte R (mm)	Côte D (mm)	Côte X (mm)	a°	Surface pleine (m²)
600 / 700	2500	300	90 / 120	5

### Composition du KIT PRO IGEA ULTRA BT CONNECTÉ EasyAXS

Réf. : R935326 00003 / 2618323



<b>Moteurs IGEA BT x 2</b>	<b>Armoire de commande Thalia BT A80</b>	<b>Kit EasyAXS B-EBA Mobile + Antenne + SIM</b>	<b>MITTO STYLE C4 x 2</b>	<b>Cellules THEA</b>
Réf P935070-00002	D114215-00002	P111820	D112307	P111528
C.I. 2600414	2614324	2614966	2614117	2601272

### Composition du KIT PRO IGEA ULTRA BT

Réf. : R935326-00002 / 2611957

<b>Moteurs IGEA BT x 2</b>	<b>Armoire de commande Thalia BT A80</b>	<b>Pack rainbow MITTO COOL 04</b>	<b>Cellules THEA</b>
Réf P935070-00002	D114215-00002	N999802	P111528
C.I. 2600414	2614324	2614316	2601272



# KIT IGEA 230V



Jusqu'à 250 kg

Jusqu'à 2,5 m

- Ouverture sur pente
- Très bonne tenue en fermeture
- Déverrouillage manuel sécurisé, par clé individuelle

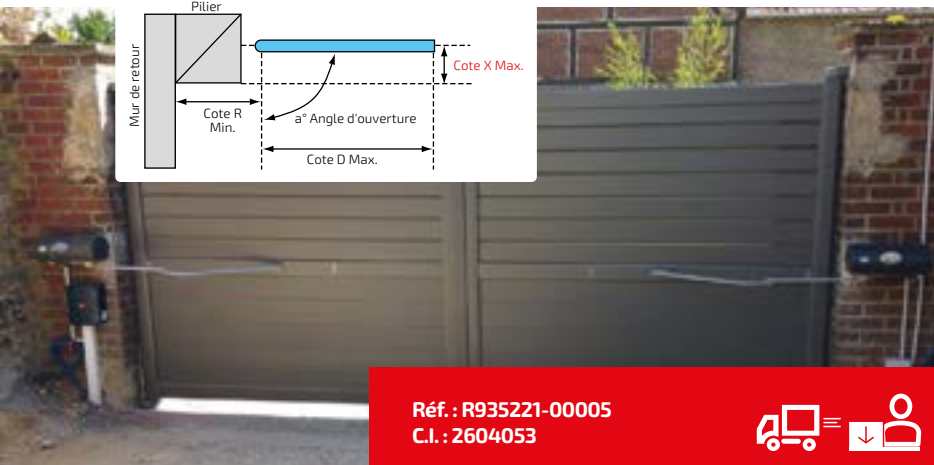
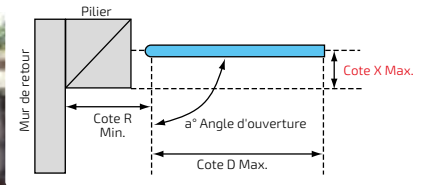

Réf. : R935221-00005  
C.I. : 2604053



## Caractéristiques techniques

Armoire de commande	RIGEL 6
Puissance consommée	300 W
Type de fin de course	Électromécaniques
Angle ouv. maximale	120°
Vitesse déplacement	15 s
Réaction à l'impact	Embrayage électrique
Blocage	Mécanique
Débloccage	Clé personnalisé
Temp. d'utilisation	-15 +60° C
Largeur du vantail max.	2,5 m

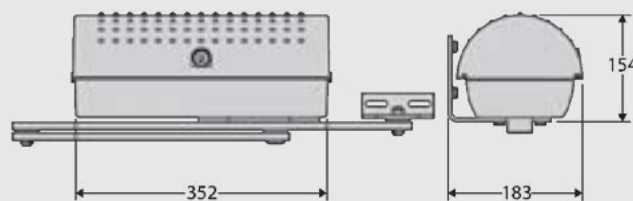

Côte R (mm)	Côte D (mm)	Côte X (mm)	$a^\circ$	Surface pleine (m <sup>2</sup> )
600 / 700	2500	300	90 / 120	5

## Composition du kit :



	Moteurs IGEA 230 x 2	Armoire de commande Rigel 6	Pack rainbow MITTO COOL 04	Cellules THEA
Réf.	P935065-00002	D113833-00002	N999629	P111528
C.I.	2600863	2600589	2611137	2601272

## Pour compléter vos kits:

	Réf.	C.I.
LRV bras court	P135005	2601366
BOX boîtier métal avec levier de déverrouillage (livré avec câble et gaine acier)	N574039	2610798
Kit remonte pente pour IGEA (34%) - 1 bras	KIT-REMPENTE-IGE A	2602436
Kit Q.BO Touch + CLONIX 2E	N998665	2618867
Kit batterie de secours	P125052	2614986
Commande murale MIME PAD	P121029	2614969
KIT EasyAXS B-EBA Mobile + Antenne+ SIM	P111820	2614966
KIT EasyAXS B-EBA Wifi EVO + Antenne	P111814	2613419
KIT B-EBA io Homecontrol avec 2 télécommandes Somfy	R400011	2601481
CM2000 barre palpeuse mécanique grise 2m	P111053	2600803



### Astuce :

- Câblage 3 fils
- Déverrouillage extérieur (en option)
- Récupération de pente (option)
- Armoire Rigel 6 équipée d'une horloge intégrée et d'un récepteur 4 canaux



PORTAILS  
BATTANTS

# FAMILLE PHOBOS Code : BFTALL

Opérateur électromécanique pour portail battant



## KIT PRO PHOBOS ULTRA BT B40



Réf. : R935359-00004  
C.I. : 2614862



Jusqu'à 4 m

Jusqu'à 700 kg

- Gamme complète de vérins électromécaniques à usage résidentiel adaptés aux vantaux jusqu'à 4 m de largeur et d'un poids maximum de 700 kg.
- Equipé de fins de courses magnétiques et version connectable grâce à la technologie U-Link embarquée.
- Câblage simplifié et intuitif : les nouvelles armoires de commande THALIA L sont dotées de borniers normalisés et colorés pour faciliter les connexions des opérateurs et des accessoires.

**Caractéristiques techniques**

Armoire de commande	Thalia BT A
Puissance consommée	40 W
Type de fin de course	Magnétique
Course utile de la tige	400 mm
Angle ouv. maximale	130°
Vitesse déplacement	18 s.
Réaction à l'impact	Embrayage élec.
Blocage	Mécanique
Déblocage	Oui
Temp. d'utilisation	-20 +50 ° C
Largeur du vantail max.	4m avec serrure / 2m sans serrure

d-track

24 V

ecosol

U-Security

U-Link

EasyAXS

Côte R (mm)	Côte D (mm)	Côte X (mm)	a°
165	4000	195 / 100	90 / 130

### Composition du kit :



Moteurs PHOBOS Ultra  
BT B40  
x 2



Armoire de commande  
Thalia BT A80



SFR B Kit fixation pilier  
complet court  
x 2



Pack 4 MITTO COOL C4  
Colorés



Cellules  
THEA

Réf.	P935130-00002	D114215-00002	N735002-00001	N999802	P111528
C.I.	2614566	2614324	2601273	2614316	2601272

### Pour compléter votre kit :

	Réf.	C.I.
SFR B L Kit fixation pilier complet long	N735003-00001	2601392
Kit batterie de secours (intégrable dans Thalia BT A)	P125052	2614986
Kit Q.BO Touch + CLONIX 2E	N998665	2618867
Commande murale MIME PAD	P121029	2614969
KIT EasyAXS B-EBA Mobile + Antenne + SIM	P111820	2614966
KIT EasyAXS B-EBA Wifi EVO + Antenne	P111814	2613419
KIT B-EBA io Homecontrol avec 2 télécommandes Somfy	R400011	2601481



#### Astuce :

- ⚠ Câbler en fils souples
- Idéal pour portail 2/3 1/3



# KIT PRO PHOBOS AC B50



Réf. : R935357-00008  
C.I. : 2614573



Jusqu'à 5 m

Jusqu'à 500 kg

- Gamme complète de vérins électromécaniques à usage résidentiel adaptés aux vantaux jusqu'à 5 m de largeur et d'un poids maximum de 500 kg.
- Câblage simplifié et intuitif : les nouvelles armoires de commande RIGEL 6 sont dotées de borniers normalisés et colorés pour faciliter les connexions des opérateurs et des accessoires.



U-Link

ac

U-Security

Caractéristiques techniques

Armoire de commande	RIGEL 6
Puissance consommée	210 W
Type de fin de course	Temps de travail
Course utile de la tige	460 mm
Angle ouv. maximale	130°
Vitesse déplacement	22 s
Réaction à l'impact	Embrayage élec.
Blocage	Mécanique
Débloccage	Clé personnalisée
Temp. d'utilisation	-20 +50 ° C
Largeur du vantail max.	3m sans serrure / 5m avec serrure

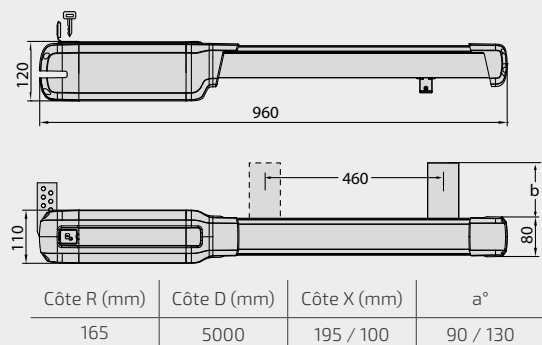

## Composition du kit :



	Moteurs PHOBOS AC B50 x 2	Armoire de commande RIGEL 6	SFR B Kit fixation pilier complet court x 2	Pack 4 MITTO COOL C4 Colorés	Cellules THEA
Réf.	P935133-00002	D113833-00002	N735002-00001	N999802	P111528
C.I.	2614570	2600589	2601273	2614316	2601272

## Pour compléter votre kit :

	Réf.	C.I.
SFR B L Kit fixation pilier complet long	N735003-00001	2601392
Clavier à code radio Q BO TOUCH A	P121024	2600834
Commande murale MIME PAD	P121029	2614969
KIT EasyAXS B-EBA Mobile + Antenne + SIM	P111820	2614966
KIT EasyAXS B-EBA Wifi EVO + Antenne	P111814	2613419
KIT B-EBA io Homecontrol avec 2 télécommandes Somfy	R400011	2601481



### Astuce :

⚠ Câbler en fils souples

### Avantage :

- Course utile de 460mm
- Armoire Rigel 6 équipée d'une horloge intégrée et d'un récepteur 4 canaux
- Possibilité d'ouverture vers l'extérieur



PORTAILS  
BATTANTS

# FAMILLE PHOBOS Code : BFTALL

Opérateur électromécanique pour portail battant



## KIT PRO PHOBOS VELOCE BT B35



Jusqu'à 3,5 m

Jusqu'à 450 kg

- Kit de motorisation à vérin électromécanique à usage résidentiel adapté aux vantaux jusqu'à 3,5m de largeur et d'un poids maximum de 450 kg.
- Equipé de fins de courses magnétiques et version connectable grâce à la technologie U-Link embarquée.
- Câblage simplifié et intuitif : les nouvelles armoires de commande THALIA BT A sont dotées de borniers normalisés et colorés pour faciliter les connexions des opérateurs et des accessoires.



**KIT PRO  
CONNECTÉ  
EasyAXS**

KIT PRO PHOBOS VELOCE BT B35 - CONNECTÉ  
Réf. : R935360-00005 / C.I. : 2617812

KIT PRO PHOBOS VELOCE BT B35  
Réf. : R935360-00004 / C.I. : 2614869



Caractéristiques techniques

Armoire de commande	Thalia BT A
Puissance consommée	40 W
Type de fin de course	Magnétique
Course utile de la tige	400 mm
Angle ouv. maximale	130°
Vitesse déplacement	12 s.
Réaction à l'impact	Embrayage élec.
Blocage	Mécanique
Déblocage	Oui
Temp. d'utilisation	-20 +50 ° C
Largeur du vantail max.	3,5 m avec serrure / 3 m sans serrure

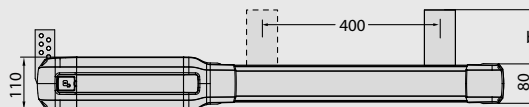
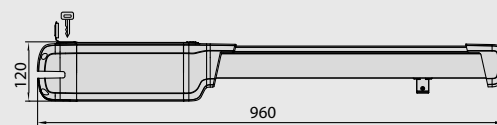

Côte R (mm)	Côte D (mm)	Côte X (mm)	a°
165	4000	195 / 100	90 / 130

## Kit pro connecté EasyAXS

### Composition du Kit PRO PHOBOS VELOCE BT B35 CONNECTÉ EasyAXS Réf : R935360-00005 / 2617812

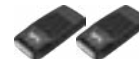

Moteurs PHOBOS  
Ultra BT B35  
x 2

Armoire de  
commande  
Thalia BT A80

SFR B Kit fixation  
pilier complet court  
x 2

Kit EasyAXS B-EBA  
Mobile  
+ Antenne + SIM

MITTO STYLE C4  
x 2

Cellules  
THEA

Réf.	P935131-00002	D114215-00002	N735002-00001	P111820	D112307	P111528
C.I.	2614567	2614324	2601273	2614966	2614117	2601272

### Composition du kit PRO PHOBOS VELOCE BT B35

Réf. : R935360-00004 / C.I. : 2614869



Moteurs PHOBOS  
Ultra BT B35  
x 2

Armoire de commande  
Thalia BT A80

SFR B Kit fixation pilier  
complet court  
x 2

Pack 4 MITTO COOL C4  
Colorés

Cellules  
THEA

Réf.	P935131-00002	D114215-00002	N735002-00001	N999802	P111528
C.I.	2614567	2614324	2601273	2614316	2601272

### Pour compléter votre kit :

	Réf.	C.I.
SFR B L Kit fixation pilier complet long	N735003-00001	2601392
Kit batterie de secours (intégrable dans Thalia BT A)	P125052	2614986
Kit Q.BO Touch + CLONIX 2E	N998665	2618867
Commande murale MIME PAD	P121029	2614969
KIT EasyAXS B-EBA Mobile + Antenne + SIM	P111820	2614966
KIT EasyAXS B-EBA Wifi EVO + Antenne	P111814	2613419
KIT B-EBA io Homecontrol avec 2 télécommandes Somfy	R400011	2601481



#### Astuce :

⚠ Câbler en  
fils souples  
- Idéal pour  
portail 2/3 1/3



PORTAILS  
BATTANTS

# KUSTOS ULTRA Code : BFTALL

Opérateur électromécanique pour portail battant



## KIT PRO KUSTOS ULTRA BT B40



Jusqu'à 700 kg

Jusqu'à 4 m

- Gamme complète de vérins électromécaniques à usage résidentiel adaptés aux vantaux jusqu'à 4 m de largeur ou d'un poids maximum de 700 kg.
- Installation rapide et pratique : grâce aux solutions techniques ingénieuses mises en oeuvre, comme la vis sans fin carénée, les butées intégrées, les fins de course magnétiques et la broche à blocage magnétique.
- Version connectable grâce à la technologie U-Link embarquée

**KIT PRO CONNECTÉ**  
**EasyAXS**

KIT PRO KUSTOS ULTRA BT B40 - CONNECTÉ  
Réf. : R935362-00007 / C.I. : 2617813



KIT PRO KUSTOS ULTRA BT B40  
Réf. : R935362-00004 / C.I. : 2614875



Caractéristiques techniques

Armoire de commande	Thalia BT A
Puissance consommée	40 W
Type de fin de course	Magnétique
Course utile de la tige	355 mm
Angle ouv. maximale	124°
Vitesse déplacement	18 s
Réaction à l'impact	Embrayage élec.
Blocage	Mécanique
Déblocage	Clé personnalisée
Temp. d'utilisation	-20 +50 °C
Largeur du vantail max.	3m sans serrure / 4m avec serrure

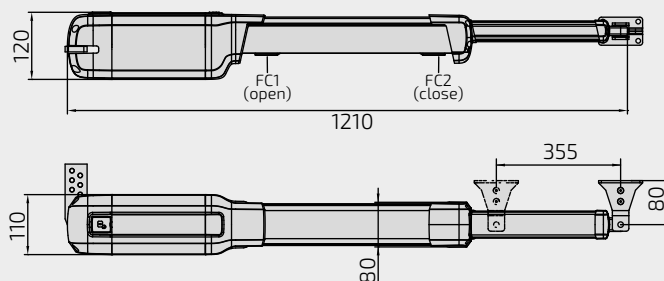

## Kit pro connecté EasyAXS

### Composition du KIT PRO KUSTOS ULTRA BT B40 CONNECTÉ EasyAXS Réf. : R935362-00007 / 2617813

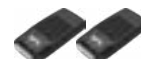

	Moteurs KUSTOS Ultra BT B40 x 2	Armoire de commande Thalia BT A80	SFR B Kit fixation pilier complet court x 2	Kit EasyAXS B-EBA Mobile + Antenne + SIM	MITTO STYLE C4 x 2	Cellules THEA
Réf.	P935128-00002	D114215-00002	N735002-00001	P111820	D112307	P111528
C.I.	2614562	2614324	2601273	2614966	2614117	2601272

### Composition du KIT PRO KUSTOS ULTRA BT B40

Réf. : R935362-00004 / 2614875



	Moteurs KUSTOS Ultra BT B40 x 2	Armoire de commande Thalia BT A80	SFR B Kit fixation pilier complet court x 2	Pack 4 MITTO COOL C4 Colorés	Cellules THEA
Réf.	P935128-00002	D114215-00002	N735002-00001	N999802	P111528
C.I.	2614562	2614324	2601273	2614316	2601272

### Pour compléter vos kits :

	Réf.	C.I.
SFR BL patte de fixation arrière réglable long	N735003-00001	2601392
Kit batterie de secours (intégrable dans Thalia BT A)	P125052	2614986
Kit Q.BO Touch + CLONIX 2E	N998665	2618867
Commande murale MIME PAD	P121029	2614969
KIT EasyAXS B-EBA Mobile + Antenne+ SIM	P111820	2614966
KIT EasyAXS B-EBA Wifi EVO + Antenne	P111814	2613419
KIT B-EBA io Homecontrol avec 2 télécommandes Somfy	R400011	2601481



#### Astuce :

⚠ Câbler en fils souples

#### Avantage :

- Entièrement caréné
- Butée ouverture intégrée
- Maintien blocage au vent
- Ouverture vers l'extérieur



PORTAILS  
BATTANTS

**FAMILLE ELI** Code : BFTALL

Opérateurs électromécaniques enterrés pour portail battant



## KIT PRO ELI AC A35 RAPIDE Version 230V



Réf. : R881012-00001  
C.I. : 2602991



Jusqu'à 3,5 m

Jusqu'à 700 kg

- Gamme d'opérateurs électromécaniques enterrés à usage résidentiel pour la motorisation de vantaux de portails battants.
- Les butées mécaniques enterrées en ouverture et en fermeture permettent de réaliser des installations plus esthétiques et pratiques en absence d'éléments fixés au sol.

Dimension du vantail	Poids maximal
1 mètre	700 kilos
2 mètres	500 kilos
3.5 mètres	200 kilos

Caractéristiques techniques

Armoire de commande	Rigel 6
Puissance consommée	250 W
Type de fin de course	Mécanique
Angle ouv. maximale	120°
Vitesse déplacement	12,5 s
Réaction à l'impact	D Track
Blocage	Mécanique
Déblocage	Clé Triangle mâle
Temp. d'utilisation	-20 +50° C
Largeur du vantail max.	2,5 m sans serrure / 3,5 m avec serrure

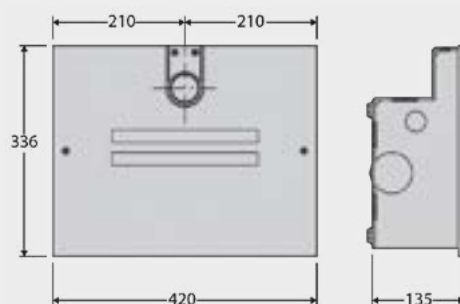

### Composition du kit :



ELI AC A35  
rapides-moteurs  
enterrés 230V  
x 2

Armoire de  
commande  
RIGEL 6

BTCF 12E caisson  
de fondation  
pour ELI  
x 2

SCC dispositif de  
déverrouillage  
pour ELI  
x 2

Pack 4 MITTO COOL  
C4 Colorés

Cellules  
THEA

Réf. P930131-00002

D113833-00002

N733397

N733392

N999802

P111528

C.I. 2601464

2600589

2600789

2600478

2614316

2601272

### Pour compléter votre kit :

	Réf.	C.I.
E180 KIT ouverture à 180° (1 moteur)	N733304	2600236
Serrure personnalisée (pour 1 moteur / préciser même numéro de clé si 2)	N733502	2610959
FCE BT Fin de course magnétique (pour 1 moteur)	N733951	2601457
Clavier à code radio Q BO TOUCH A	P121024	2600834
Commande murale MIME PAD	P121029	2614969
KIT EasyAXS B-EBA Mobile + Antenne + SIM	P111820	2614966
KIT EasyAXS B-EBA Wifi EVO + Antenne	P111814	2613419
KIT B-EBA io Homecontrol avec 2 télécommandes Somfy	R400011	2601481
Existe aussi en kit avec caisson fondation en inox	R881012-00001-I	2602992
CM2000 barre palpeuse mécanique grise 2m	P111053	2600803



**Attention :**  
Drain d'évacuation obligatoire

#### Avantages :

- Butée mécanique intégrée
- Ralentissement en fin de course
- Fin de course magnétique (en option)
- Ouverture 180° (option)
- Rigel 6 équipée d'une horloge et d'un récepteur 4 canaux

# BFT Easy Set

Installer un automatisme pour porte battante n'a jamais été aussi facile !

Grâce à l'application exclusive « Bft Easy Set », en quelques étapes simples, il est possible d'obtenir automatiquement les dimensions d'installation des pattes de fixation pour les opérateurs de porte battante.

L'application permet de choisir l'angle d'ouverture de la porte en fonction de la position des pattes de fixation.

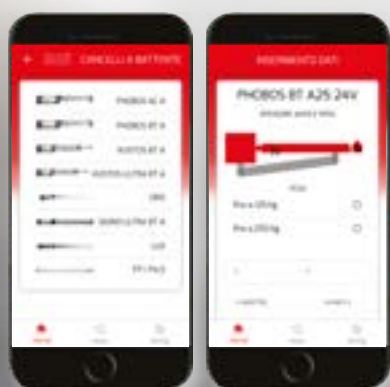

1

Choisissez votre opérateur pour portails battants



2

Saisissez les mesures de base du portail et l'angle d'ouverture souhaité

3

L'application calcule automatiquement les dimensions de positionnement des pattes de fixation.





**FAMILLE ELI** Code : BFTALL

Opérateurs électromécaniques enterrés pour portail battant



## KIT PRO ELI SMART BT A35 RAPIDE Version 24V



KIT PRO ELI SMART BT A35 RAPIDE CONNECTÉ  
Réf. : R881016-00001 / C.I. : 2617844

KIT PRO ELI SMART BT A35 RAPIDE  
Réf. : R881013-00001 / C.I. : 2602993



Jusqu'à 3,5 m

Jusqu'à 500 kg

- Gamme d'opérateurs électromécaniques enterrés à usage résidentiel pour la motorisation de vantaux de portails battants.
- Les butées mécaniques enterrées en ouverture et en fermeture permettent de réaliser des installations plus esthétiques et pratiques en absence d'éléments fixés au sol.

Dimension du vantail	Poids maximal
1 mètre	500 kilos
2 mètres	300 kilos
3.5 mètres	200 kilos

### Caractéristiques techniques

Armoire de commande	Thalia BT A
Puissance consommée	100 W
Type de fin de course	Encodeur
Angle ouv. maximale	120°
Vitesse déplacement	12,5 s
Réaction à l'impact	D Track
Blocage	Mécanique
Déblocage	Clé Triangle mâle
Temp. d'utilisation	-20 +50° C
Largeur du vantail max.	2,5 m sans serrure / 3,5 m avec serrure

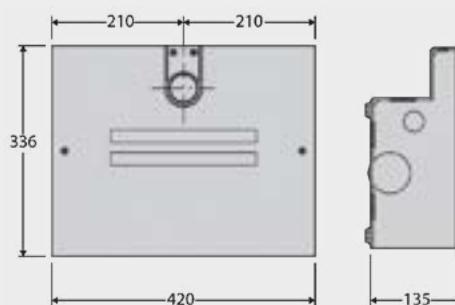
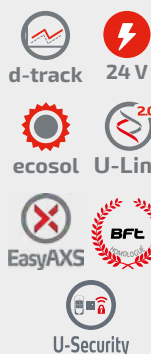

## Kit pro connecté EasyAXS

### Composition du KIT PRO ELI SMART BT A35 RAPIDE CONNECTÉ EasyAXS

Réf. : R881016-00001 / 2617844



ELI BT A35  
rapides-moteurs  
enterrés 24V  
x 2

Armoire de  
commande  
Thalia BT A80

BTCF 12E caisson  
de fondation  
pour ELI  
x 2

SCC dispositif de  
déverrouillage  
pour ELI  
x 2

Kit EasyAXS  
B-EBA Mobile +  
Antenne + SIM

MITTO STYLE C4  
x 2

Cellules  
THEA

Réf.	P930133-00002	D114215-00002	N733397	N733392	P111820	D112307	P111528
C.I.	2601454	2614324	2600789	2600478	2614966	2614117	2601272

### Composition du KIT PRO ELI SMART BT A35 RAPIDE

Réf. : R881013-00001 / 2602993



ELI BT A35  
rapides-moteurs  
enterrés 24V  
x 2

Armoire de  
commande  
Thalia BT A80

BTCF 12E  
caisson de fondation  
pour ELI  
x 2

SCC dispositif de  
déverrouillage  
pour ELI  
x 2

Pack  
4 MITTO COOL C4  
Colorés

Cellules  
THEA

Réf.	P930133-00002	D114215-00002	N733397	N733392	N999802	P111528
C.I.	2601454	2614324	2600789	2600478	2614316	2601272

### Pour compléter votre kit :

	Réf.	C.I.	Prix (€HT)
E180 KIT ouverture à 180° (1 moteur)	N733304	2600236	
Serrure personnalisée (pour 1 moteur / préciser même numéro de clé si 2)	N733502	2610959	
FCE BT Fin de course magnétique (pour 1 moteur)	N733951	2601457	
Kit batterie de secours (intégrable dans Thalia BT A)	P125052	2614986	
Kit Q.BO Touch + CLONIX 2E	N998665	2618867	
Commande murale MIME PAD	P121029	2614969	
KIT EasyAXS B-EBA Mobile + Antenne + SIM	P111820	2614966	
KIT EasyAXS B-EBA Wifi EVO + Antenne	P111814	2613419	
KIT B-EBA io Homecontrol avec 2 télécommandes Somfy	R400011	2601481	
Existe aussi en kit avec caisson fondation en inox	R881013-00001-I	2602994	



#### ⚠ Attention :

Drain d'évacuation obligatoire

#### Avantages :

- Fin de course magnétique, réglage simplifié par led.
- Ralentissement réglable en ouv./ferm.
- Ouverture 180° (option)



# Les motorisations pour **les portes de garage**

Découvrez nos motorisations pour les portes de garage sectionnelles et basculantes.

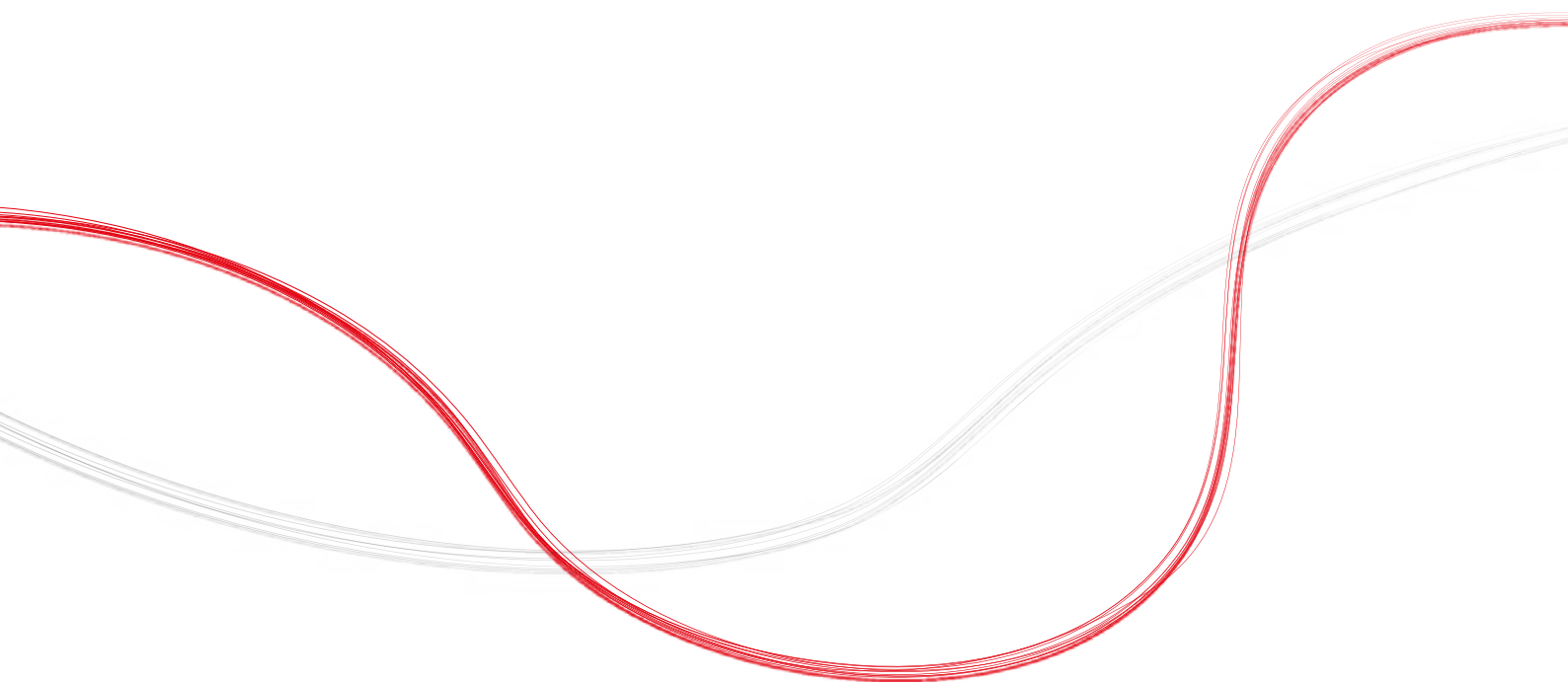

# Portes de garage quelle motorisation choisir ?

## Guide de sélection



**KIT BOTTICELLI  
SMART BT A850**



**KIT BOTTICELLI  
SMART BT A1250**

Référence (Code international)	R881003-00011 2602977	R881003-00021 2602983
Type de fin de course	Codeur + butée mécanique en ouverture	Codeur + butée mécanique en ouverture
Type de porte motorisable	Sectionnelle/Basculante	Sectionnelle/Basculante
Surface de la porte	13 m <sup>2</sup>	16 m <sup>2</sup>
Force de traction	80 kg	120 kg
Vitesse d'ouverture max (rail à chaîne)	210 mm/sec	190 mm/sec
Temps de manœuvre	11 secondes	12 secondes
Centrale de commande	VENERE BT A DIS	VENERE BT A DIS
Déverrouillage du moteur	Corde ou câble en acier	Corde ou câble en acier
Tension nominale	24 V	24 V
Compatible Ecosol	✓	✓
Réaction au choc	D-Track	D-Track
Degré de protection	IP20	IP20
Conditions environnementales	-20 ÷ 60 °C	-20 ÷ 60 °C
Interconnectivité - Compatible avec Somfy Tahoma (avec B-eba io)	✓	✓
Nombre de manœuvres quotidiennes	50	100
Compatibilité double moteur	NON	NON



**PHEBE  
BT B**

P915217-00002

2600850



**PHEBE  
BT B IP44**

P915218-00002

2611525

Electromécanique

Basculante

8 m<sup>2</sup>  
12 m<sup>2</sup> en SQ\*

-

-

17-20 secondes

VEGA

bouton

24 V



D-Track

IP20

-15 ÷ 60 °C



-

\*PHEBE BT A SQ

Electromécanique

Basculante

8 m<sup>2</sup>  
12 m<sup>2</sup> en SQ\*

-

-

17-20 secondes

VEGA

bouton

24 V



D-Track

IP44

-15 ÷ 60 °C



-

\*PHEBE BT A SQ IP44

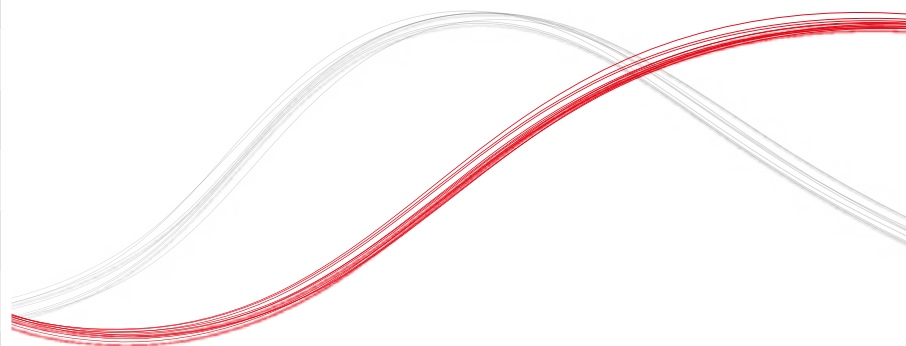



# FAMILLE BOTTICELLI Code : BFTALL

Opérateur pour porte de garage



## SMART BT A650 SMART BT A850 & SMART BT A1250



Existe en kit pour portes jusqu'à 2925 mm

- Opérateur électromécanique pour usage intensif, conçu pour motorisation de porte de garage basculante et sectionnelle.
- S'adapte parfaitement à tous les types de contextes architecturaux, grâce à un grand choix de rails à chaîne ou à courroie de différentes longueurs.
- La centrale de commande gère la fin de course par encodeur intégré au moteur.
- La butée intégrée mécanique au rail sert de sécurité haute.

**KIT PRO CONNECTÉ**  
4

**KIT BOTTICELLI BT A850**  
Réf. : R881003-00051 / C.I. : 2618345

**KIT BOTTICELLI SMART BT A850**  
Réf. : R881003-00011 / C.I. : 2602977

**KIT BOTTICELLI SMART BT A1250**  
Réf. : R881003-00021 / C.I. : 2602983



**Astuce :**

Les kits Botticelli sont disponibles avec rails à chaîne ou à courroie de différentes longueurs.

Caractéristiques techniques	Armoire de commande	VENERE BT A ETD/DIS
	Type de fin de course	Codeur + butée mécanique
	Temps de manœuvre	10s / 2m
	Réaction à l'impact	D-Track
	Blocage	Mécanique
	Déblocage	Corde ou câble acier
	Temp. d'utilisation	-15° +60° C
	Surface porte	Jusqu'à 16 m <sup>2</sup>
	Rail	À chaîne      À courroie

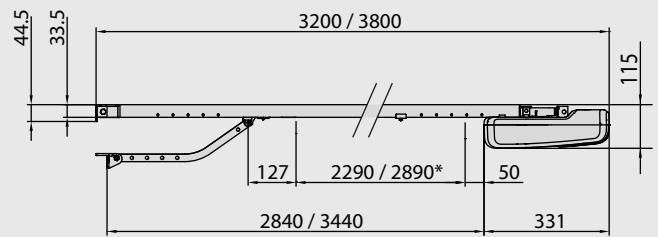

\* corsa utile / usable travel / course utile / nutzhub / carrera útil / werkslag

### Composition du KIT PRO BOTTICELLI SMART BT A850 CONNECTÉ

Réf : R881003-00051 / 2618345



	Moteur BOTTICELLI SMART BT A850	VENERE BTA DIS BOTTICELLI 850	Kit EasyAXS B-EBA EVO	Lot de 2 MITTO STYLE C4	BIN 650-850 rail chaîne 2 x 1450
Réf	P915212-00002	I700080-10001	P111816	D112307	P115036-00004
C.I.	2601007	2610735	2614967	2614117	2601285

### Composition du Kit BOTTICELLI SMART BT A650

Réf. : R881003-00001 / C.I. : 2602974

Pour portes basculantes et sectionnelles **jusqu'à 10 m<sup>2</sup>**



	Moteur BOTTICELLI SMART BT A650	VENERE BT A ETD BOTTICELLI BT A650	BIN 650-850 rail chaine 2 x 1450	MITTO COOL 4C x 2
Réf.	P915211-00002	I700078-10001	P115036-00004	D112318
C.I.	2601281	2610734	2601285	2614120

### Composition du Kit BOTTICELLI SMART BT A850

Réf. : R881003-00011 / C.I. : 2602977



Pour portes basculantes et sectionnelles **jusqu'à 13 m<sup>2</sup>** – Compatible BEBA io univers maison connectée Somfy.



	Moteur BOTTICELLI SMART BT A850	VENERE BTA DIS BOTTICELLI 850	BIN 650-850 rail chaine 2 x 1450	MITTO COOL 4C x 2
Réf.	P915212-00002	I700080-10001	P115036-00004	D112318
C.I.	2601007	2610735	2601285	2614120

### Composition du Kit BOTTICELLI SMART BT A1250

Réf. : R881003-00021 / C.I. : 2602983



Pour portes basculantes et sectionnelles **jusqu'à 16 m<sup>2</sup>** – Compatible BEBA io univers maison connectée Somfy.



	Moteur BOTTICELLI SMART BT A1250	VENERE BTA DIS BOTTICELLI 1250	BIN1250 rail chaine 2 X 1450	MITTO COOL 4C x 2
Réf.	P915213-00002	I700085-10001	P115035-00003	D112318
C.I.	2601283	2610738	2601293	2614120

#### Pour compléter votre kit :

	Réf.	C.I.
Kit batterie FLAT CBOX pour THALIA BT A	P125053	2614987
APT S - Assemblage pour la fixation de BOTTICELLI BT A au plafond	N999060-00001	2601296
APT - Ensemble de fixation pour les opérateurs BOTTICELLI EOS120 à plus de 30 cm du plafond	N999060	2611068
SET/S - Déblocage extérieur pour portes sectionnelles et basculantes jusqu'à 50 mm d'épaisseur	N733069	2600786
PBE - KIT complet rallonge 1 m des rails à chaîne pour les automatismes BOTTICELLI	N733391	2600788
BRTS bras à bascule ( ⚠ attention, hauteur de passage réduite de 130 mm)	P115029	2611390
Clavier à code radio QBO TOUCH A	P121024	2600834
Commande murale MIME Pad	P121029	2614969

#### Existe aussi en kits :

	Réf.	C.I.
Kit Botticelli BT A650 avec rail à chaîne 2x1750 HP 2925mm	R881003-00003	2602976
Kit botticelli smart BT A850 avec rail chaîne 2x1750 HP 2925mm	R881003-00013	2602979
Kit botticelli smart BT A850 avec rail courroie 2x1450 HP 2325mm	R881003-00015	2602980
kit botticelli smart BT A850 avec rail à courroie 2x1750 HP 2925mm	R881003-00017	2602982
kit botticelli smart BT A1250 avec rail chaîne 2x1750 HP 2925mm	R881003-00023	2602984



# PHEBE BT B Code : BFTALL

Opérateur électromécanique à usage résidentiel pour la motorisation de portes de garage basculantes.



PHEBE BT B  
Réf. : P915217-00002 / C.I. : 2618670



La centrale de commande incorporée permet la gestion du deuxième opérateur pour des installations sur des portes de grandes dimensions ou avec porte piétonne ou portillon de service. D'autre part, l'utilisation d'un microprocesseur permet aussi de gérer le couple des moteurs en toute sécurité et avec une très grande précision.

- **Plate-forme U-Link** : grâce à la centrale Vega, l'opérateur Phebe BT A est compatible avec le protocole de communication U-Link, à savoir la plate-forme de connectivité BFT exclusive.
- **Facilité d'installation et de montage** : la nouvelle centrale Vega est dotée de borniers selon le nouveau standard BFT permettant, d'une part, de simplifier l'identification des sorties/entrées grâce aux couleurs et à la numérotation standardisée et, d'autre part, de faciliter le câblage grâce aux borniers extractibles sans outil. L'ouverture du carter et le réglage des fins de course s'en trouvent grandement facilité grâce aux vis frontales.
- **Contrôle du couple D-Track** : système intelligent de gestion du couple qui permet d'ajuster constamment la force de poussée de l'opérateur, garantissant ainsi la sécurité du mouvement du portail quelles que soient les conditions climatiques, la température ou le niveau d'usure du système.
- **Facilité d'emploi** : commande possible à présent de l'ouverture de l'intérieur du garage, même sans radiocommande, grâce au bouton de "start" toujours intégré.







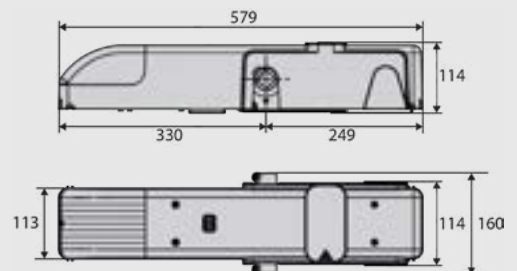







Caractéristiques techniques

	PHEBE BT B
Alimentation moteur	24 V
Type d'opérateur	portes de garage basculantes
Armoire de commande	VEGA BTL3
Surface de la porte	8 m <sup>2</sup>
Fréquence d'utilisation	semi intensif
Type de fin de course	électromécanique
Réaction à l'impact	D-Track
Degré de protection	IP20
Blocage	mécanique
Déblocage	poignée
Température d'utilisation	de -15 °C à 60 °C
Sortie d'arbre	pallier



# PHEBE BT B

## Accessoires préconisés

		Réf.	C.I.
	<b>VEGA BTL3 CPEL</b> : platine de commande Vego dans coffret CPEL pour Phebe B	D114249-00002	2618970
	<b>BCP</b> : Base courte à souder pour les opérateurs de la série PHEBE (L 578 mm)	D412377	2601362
	<b>CTA</b> : 2 tubes de transmission carrés section 20x20 mm longueur 1800 mm pour les opérateurs de la série PHEBE N	N733120	2601012
	<b>CBA</b> : Bras télescopiques droits pour l'installation d'opérateurs de la série PHEBE sur des portes basculantes	N733112	2601363
	<b>CBASL</b> : Bras télescopiques droits pour l'installation d'opérateurs de la série PHEBE sur des portes basculantes de 1,5 m de large	N733113	2600481
	<b>CBAC-G</b> : Bras télescopiques courbes pour l'installation d'opérateurs de la série PHEBE sur des portes basculantes. Douille soudée sur le bras télescopique.	N733221	2610922
	<b>SM2</b> : Déverrouillage manuel extérieur pour portes de garage basculantes (2 opérateurs)	P115001	2611374
	<b>BLP</b> : Base longue à souder pour les opérateurs de la série PHEBE (L 1600 mm)	N733288	2600101
	<b>CTA2</b> : Lot de 2 tubes de transmission carrés 20x20 longueur 200 mm CTA2	N733129	2601359
	<b>CBAS</b> : Bras télescopiques droits pour l'installation d'opérateurs de la série PHEBE sur des portes basculantes de 1 m de large	N733119	2601364
	<b>SM1</b> : Déverrouillage manuel extérieur pour portes de garage basculantes (1 opérateur)	P115005	2600817
	<b>BT BAT</b> : Kit batteries de secours FLAT CBOX	P125053	2614987

# Armoire de commande **THALIA BT A80**



Pensée pour simplifier  
le quotidien de l'installateur !



Débutant par une carte électronique unique, la nouvelle THALIA BT A peut évoluer et être personnalisée avec de nombreuses fonctions additionnelles.

## Nouveau design

- › Nouveau système de montage mural, et un accès facile aux dispositifs de fixation extérieurs à l'étanchéité
- › Nouvel espace pour un câblage facilité
- › Étanchéité intégrée et passage du câble facilité et plus rapide
- › Capotage transparent qui protège la carte électronique

2 modules  
U-Link



## Simplicité & Praticité

- › U-Link évolue avec de nouvelles technologies :
  - Rapidité d'exécution des commandes
  - Mise à jour du logiciel à distance (OTA)
  - Transmission bi-directionnelle (Gateway)
- › Configuration rapide : Des menus optimisés et intuitifs pour une expérience installateur améliorée
- › Technologie Plug&Play : compatible EasyAXS pour un paramétrage rapide et efficace

Mémoire  
télécommandes



Extension IO



## Polyvalence

- › Double alimentation électronique
- › 2 connexions U-Link
- › Carte extension I/O
- › Mémoires télécommandes amovibles et extensibles (128 en standard, 2048 en option)

Rotation du module



## Accès facile

- › Système de rotation de la carte électronique pour un accès facile à l'alimentation et à la carte d'extension (en option) ou à la batterie de secours intégrée au boîtier (en option)

## Rétrocompatibilité

- › Rétrocompatibilité du câblage : Les borniers restent débrochables et colorés également dans la nouvelle électronique.
- › Rétrocompatibilité avec les télécommandes : L'ancien boîtier électronique peut fonctionner avec tous les modèles de télécommandes BFT. Les récepteurs des nouvelles cartes THALIA, équipés de l'algorithme capable de décrypter le code tournant, ne sont compatibles qu'avec le nouveau protocole io

# Les accessoires et kit alimentation solaire

Découvrez nos armoires de commande, cartes, kits de batteries...





SYSTEME ALIMEN-  
TATION SOLAIRE

**ECOSOL** Code : BFTALL

Système d'alimentation à énergie solaire



## KIT ECOSOL



Réf. : R070001  
C.I. : 2602842

- ECOSOL est un système complet d'alimentation solaire pour les installations en basse tension.
- ECOSOL est la solution idéale pour portes et portails lointains d'un réseau électrique, grâce à sa compatibilité avec tous les automatismes en 24 V, nouveaux ou existants.

Caractéristiques techniques	ECOSOL BOX		ECOSOL PANEL	
	Tension nominale	24V	Tension nominale	24V
	Courant maxium	10A	Puissance de pic	10 Wp (Watt-peak)
	Capacité nominale de la batterie	7,2Ah	Température d'utilisation	-20° +50° C
	Degré de protection	IP55	Poids	2kg
	Conditions ambiantes	-20° +50° C Chargeur batterie : 0° +40°	ECOSOL DOUBLE	
	Batteries	2 batteries de 12V 7,2Ah	Tension nominale	24V
	Poids	6kg	Courant maxium	10A
	Puissance maximum du tableau	35Wp (Watt-peak)	Capacité nominale de la batterie	7,2Ah
	Récepteur radio rolling code intégré	frequency 433,92MHz	Degré de protection	IP55
Consommation en stanbly	0,15W	Température d'utilisation	-20° +50° C Chargeur batterie : 0° +40°	
Nombre de combinaisons	4 milliards	Poids	5,5kg	
Nombres maxi de télécommande mémorisables	63			

### Composition du kit :



**ECOSOL BOX électronique  
de gestion et de charge de batterie**

**ECOSOL PANEL panneau solaire  
x 2**

Réf. D113731

N999471

C.I. 2609201

2611114

### Pour compléter votre kit :

	Réf.	C.I.	Prix (€HT)
Kit fixation inox poteau pour PANEL	N999473	2611115	
Kit visserie antivandalisme PANEL et ECOSOL POST BR	N999475	2611116	
Rallonge 20m câble pour CHARGER	N999476	2611231	
Chargeur batterie pour BOX + DOUBLE	N999477	2611118	
ECOSOL panel panneaux solaire	N999471	2611114	
ECOSOL DOUBLE extension batterie pour ECOSOL BOX	D113732	2609213	



#### Astuce :

Possibilité d'ajouter 1 ECOSOL PANEL et 1 ECOSOL DOUBLE supplémentaires pour augmenter la capacité et la vitesse de chargement



Prévu exclusivement pour un usage résidentiel

# ECOSOL

## Système d'alimentation à énergie solaire

Idéal pour des portes et des portails sans accès ou éloignés d'un réseau électrique, ECOSOL est un système complet d'alimentation solaire pour les installations en basse tension.

**L'AUTOMATISME, OÙ QUE VOUS SOYEZ !**

Avec la gamme de produits ECOSOL, alimentez les automatismes 24V grâce à l'énergie solaire !

### Autonome en énergie

Alimentation 100% solaire.



### Simple et rapide

Aucun travaux de génie civil à réaliser, une mise en œuvre facilitée.



### Modulable

Une gamme complète à composer : des modules complémentaires pour augmenter le nombre de manœuvres.



### Compatible avec tous les automatismes

Installation avec tous les automatismes 24V nouveaux et existants.



### Design et flexible

- Intégration harmonieuse à l'installation.
- Système portable pour un rechargement des batteries



**DES QUESTIONS ?**  
Votre commercial secteur est à votre disposition



# Armoires de commande

Code



**THALIA BT A80** Réf. : D114215-00002 / C.I. : 2614324

- Armoire de commande pour 1 ou 2 opérateurs 24V pour la motorisation de portails battants
- Alimentation opérateurs : 24Vcc 80W pour chaque opérateur
- Caractéristiques principales : borniers amovibles colorés et numérotés, étanchéité renforcée, double connecteur U-Link, nouvel affichage des paramètres, récepteur 4 canaux incorporé, sécurité anti-écrasement assurée par système intelligent "D-Track" de contrôle du couple, ralentissement en ouverture et en fermeture et auto-apprentissage à gestion électronique
- Fonctions principales : refermeture automatique, fermeture rapide, ouverture partielle, fonctionnement "homme mort", connectable
- Compatibilité : THALIA L

BFTALL



**THALIA BT A160** Réf. : D114238-00002 / C.I. : 2618163

- Armoire de commande pour 1 ou 2 opérateurs 24V pour la motorisation de portails battants
- Alimentation opérateurs : 24Vcc 160W pour chaque opérateur
- Caractéristiques principales : borniers amovibles colorés et numérotés, étanchéité renforcée, double connecteur U-Link, nouvel affichage des paramètres, récepteur 4 canaux incorporé, sécurité anti-écrasement assurée par système intelligent "D-Track" de contrôle du couple, ralentissement en ouverture et en fermeture et auto-apprentissage à gestion électronique
- Fonctions principales : refermeture automatique, fermeture rapide, ouverture partielle, fonctionnement "homme mort", connectable
- Carte extension EBD 2 sorties/2 entrées de commande et 4 entrées de sécurité
- Compatibilité : THALIA P

BFTALL



**RIGEL 6** Réf. : D113833-00002 / C.I. : 2600589

- Application : armoire de commande universelle pour un ou deux opérateurs
- Alimentation opérateurs : 230 V monophasé 600+600W
- Caractéristiques principales : borniers amovibles, programmation et diagnostic par écran, récepteur quadricanal incorporé, connecteur embrochable pour récepteur additionnel, connexion serrure électrique à déclenchement ou ventouse magnétique, limiteur de couple électronique, ralentissement électronique en ouverture et en fermeture, entrées de fins de course séparées pour chaque moteur, gestion du sens de passage et du feu rouge/vert, horloge intégrée
- Fonctions principales : refermeture automatique, temps de fonctionnement moteur séparés, maintien du blocage en fermeture, coup de bélier, logique 2/3/4 pas, ouverture partielle, fermeture rapide, commandes ouvre et ferme séparées
- Compatibilité : RIGEL 4/RIGEL 5

BFTALL



**LUNA AC B230 V** Réf. : D114183-00002 / C.I. : 2612342

- Application : Armoire de commande pour un opérateur de volets roulants et rideaux métalliques
  - Alimentation : 230V, Puissance maximale 1200W
  - Caractéristiques principales : Bouton de commande extérieur sur le couvercle.
  - La nouvelle armoire de contrôle est certifiée selon les dernières normes.
  - Les dispositifs de sécurité : 1 entrée photocellule et 1 entrée pour raccordement de barre de sécurité résistive ou contact sec NF paramétrable par micro-interrupteur.
  - Principales caractéristiques : Sortie dédiée pour un clignotant, disponibilité d'entrées, de cellule photoélectrique et de bord de sécurité (testé), antenne et récepteur intégré
  - Logique : Automatique, semi-automatique ou «homme mort»
  - Bord de sécurité (contact N.C. / résistance 8K2) sélectionnable.
  - Mémorisation des émetteurs CLONE et REPLAY
  - Cellule photoélectrique active uniquement pendant la fermeture, mode disponible
- Il n'y a que la cellule Compacta qui est compatible avec LUNA car alimentation 12 V

BFTALL



**Carte seule THALIA L**

Réf. : I300001-00001 / C.I. : 2600749

2 moteurs 24v sans boite transfo version 3.23

BFTPDET



**Carte électronique THALIA BT A80**

Réf. : I100984-10001 / C.I. : 2618386

BFTPDET

## Cartes de commande

Code



**MERAK BT A400 - DEIMOS ULTRA BT B** Réf. : I700144-10001 / C.I. : 2618526  
**MERAK BT A600 - DEIMOS ULTRA BT B** Réf. : I700143-10001 / C.I. : 2618525

**NOUVEAU**

BFTPDET  
BFTPDET

- Centrale de commande pour 1 opérateur 24 V pour portails coulissants
- Caractéristiques principales : borniers amovibles avec nouveaux coloris standard, programmation simplifiée par scénarios avec afficheur, récepteur bicanal incorporé avec le nouveau protocole radio U-Sécurité, Double connecteur U-Link 2.0 pour cartes B-EbA, mémoire radio amovible et extensible, sécurité anti-écrasement basée sur le système intelligent "D-Track" de contrôle du couple, ralentissement en ouverture et en fermeture
- Fonctions principales : fermeture automatique, ouverture piétonne, entrée pour tranche sensible de sécurité, fermeture rapide



**MERAK 400 - DEIMOS ULTRA BT A** Réf. : I700005-10001 / C.I. : 2610699  
**MERAK 600 - DEIMOS ULTRA BT A** Réf. : I700006-10001 / C.I. : 2600760

BFTPDET  
BFTPDET

- Centrale de commande pour 1 opérateur 24 V pour portails coulissants
- Alimentation opérateur : 24 V 80 W
- Caractéristiques principales : borniers amovibles avec nouveaux coloris standard, programmation simplifiée par scénarios avec afficheur, récepteur bicanal incorporé, sécurité anti-écrasement basée sur le système intelligent "D-Track" de contrôle du couple, ralentissement en ouverture et en fermeture
- Fonctions principales : refermeture automatique, ouverture piétonne, entrée pour tranche sensible de sécurité fermeture rapide - compatible Interconnectivité, borne commande sécurité confi gurable



**HAMAL 400 - DEIMOS BT A** Réf. : I700008-10001 / C.I. : 2610700  
**HAMAL 600 - DEIMOS BT A** Réf. : I700009-10001 / C.I. : 2610702

BFTPDET  
BFTPDET

- Centrale de commande pour 1 opérateur 24 V pour portails coulissants
- Alimentation opérateur : 24 V 80 W
- Caractéristiques principales : borniers amovibles avec nouveaux coloris standard, programmation par dipswitch, récepteur bicanal incorporé, sécurité anti-écrasement basée sur le système intelligent "D-Track" de contrôle du couple, ralentissement en ouverture et en fermeture
- Fonctions principales : refermeture automatique, ouverture piétonne, entrée pour tranche sensible de sécurité , fermeture rapide



**SHYRA FAC - DEIMOS AC A** Réf. : I700040-10001 / C.I. : 2610715

BFTPDET



- Centrale de commande pour 1 opérateur 230 V pour portes motorisation pour portail coulissant
- Alimentation opérateur : 230 V 300 W
- Caractéristiques principales : programmation par dipswitch, récepteur bicanal incorporé, gestion de fin de course électromécanique
- Fonctions principales : refermeture automatique





**VENERE BT A ETD - BOTTICELLI BT A650** Réf. : I700078-10001 / C.I. : 2610734  
**VENERE BT A DIS - BOTTICELLI 850** Réf. : I700080-10001 / C.I. : 2610735  
**VENERE BT A DIS - BOTTICELLI 1250** Réf. : I700085-10001 / C.I. : 2610738

BFTPDET  
BFTPDET  
BFTPDET



## Accessoires centrales de commande

			Réf.	C.I.	Code
	CPEM	Boitier seul pour centrale de commande (petit format). Dimensions 235x193 mm, profondeur 100 mm	D223066	2600596	BFTALL
	CPEL	Boitier seul pour centrale de commande (grand format). Dimensions 315x218 mm, profondeur 120 mm	D223072	2600545	BFTALL





## Kit batterie pour armoires de commande

			Réf.	C.I.	Code
	SL BAT2	Kit batteries de secours pour opérateurs Deimos et Ares	P125035	2600845	BFTALL
	BBT BAT	Kit batteries de secours pour les centrales Thalia L et THALIA P	P125020	2600844	BFTALL
	Batterie interne BT A80	Kit batteries de secours intégrable dans les centrales THALIA BT A80	P125052	2614986	BFTALL
	Batterie externe A160 & A80	Kit batteries de secours externe pour les centrales THALIA BT A80 et THALIA BT A160 et BOTTICELLI	P125053	2614987	BFTALL

## Cartes d'extension

			Réf.	C.I.	Code
	B EBA MOBILE + Antenne + SIM	Module de connectivité EasyAXS B-EBA MOBILE + Antenne permettant les services professionnels et la connectivité du client final	P111820	2614966	BFTPDET
	B EBA WIFI + Antenne	Module de connectivité EasyAXS B-EBA Wifi EVO + Antenne permettant les services professionnels et la connectivité du client final	P111814	2613419	BFTPDET
	B EBA WIFI	Module de connectivité EasyAXS B-EBA Wifi EVO permettant les services professionnels et la connectivité du client final	P111816	2614967	BFTPDET
	B EBA 201	Carte d'extension pour la connexion d'une série de centrales de commande avec gestion des commandes via une liaison série	P111468	2600811	BFTPDET



## Logiciels

			Réf.	C.I.	Code
	U-BASE 2 PC	Logiciel de gestion et de programmation des centrales et des récepteurs BFT. Version pour PC Windows	P111560	2611354	BFTALL
	U-BASE 2 MOBILE	Application et licence de programmation pour mobile et tablettes Android	P111523	2611268	BFTALL
	U-BASE CLOUD	Licence d'accès au serveur de stockage	P111718	2611346	BFTALL
	B EBA BLUE GATEWAY	Carte d'extension pour la gestion de la connexion BLUETOOTH	P111469	2611272	BFTALL
	U-PROG	Programmeur pour radiocommandes et récepteurs, avec possibilité de connexion filaire ou via Bluetooth	P111529	2600993	BFTALL
	PROXIMA BLUE	Programmeur universel pour les armoires de commande, récepteurs et télécommandes	P111465	2611260	BFTALL





## Dispositifs de déverrouillage

			Réf.	C.I.	Code
	SCP	Dispositif de déblocage pour les opérateurs ELI 250 et SUB BT avec clé personnalisé.	N733502	2610959	BFTALL
	SCC	Déverrouillages pour les opérateurs ELI250 avec clé à levier SCC	N733392	2600478	BFTALL
	ELI	Clé de déverrouillage mâle pour SCC	I100292-10001	2600691	BFTALL
	BOX	Coffre-fort mural pour déverrouillage par câble en acier et commande électrique. Prévoir câble I100263-10005 et gaine I100166-10005.	N574039	2610798	BFTALL
	CLS	Clé triangulaire de déblocage l=52 mm	D610180	2600598	BFTALL
	SPARE KEY	Clé à personnaliser pour Deimos AC, Ares et Kustos	I100097-10010	2609963	BFTALL
		Trousseau de clés pour déverrouillage	N999676	2611146	BFTALL
	ST	Déblocage automatique des verrous pour portes sectionnelles	P115003	2611376	BFTALL
	SET/S	Déblocage extérieur pour portes sectionnelles et basculantes jusqu'à 50 mm d'épaisseur. SET/S	N733069	2600786	BFTALL

## Dispositifs de signalisation

			Réf.	C.I.	Code
	RADIUS LED AC A R1	Feu clignotant orange LED 230V avec antenne	D114093-00002	2607538	BFTALL
	RADIUS LED BT A R1	Feu clignotant orange LED 24V avec antenne	D114093-00003	2607539	BFTALL
	RADIUS LED AC A R0	Feu clignotant orange LED 230V sans antenne	D114094-00002	2607540	BFTALL
	RADIUS LED BT A R0	Feu clignotant orange LED 24V sans antenne	D114094-00003	2607541	BFTALL
	B 00 R02	Support mural pour feu clignotant série B LTA	P123025	2600837	BFTALL

## Dispositifs de commande







			Réf.	C.I.	Code
	Q.BO KEY WM AV	Sélecteur à clé d'extérieur antivandalisme avec double contact. Boîtier métallique.	P121023	2600833	BFTALL
	Q.BO KEY WM	Sélecteur à clé d'extérieur avec double contact.	P121022	2601396	BFTALL
	Q.BO TOUCH A.	Clavier numérique sans fil à effleurement 433 MHz à code tournant	P121024	2600834	BFTALL
	MIME PAD	Radiocommande murale 4 canaux à code tournant (rolling code).	P121029	2614969	BFTALL
	KIT Q.BO TOUCH + CLONIX 2E	Kit compatibilité nouvelles électroniques THALIA BT A	N998665	2618867	BFTALL

**NOUVEAU**

## Émetteurs

			Réf.	C.I.	Code
	MITTO STYLE	Télécommande 4 touches 8 canaux. Stylisé noir et métal. Portée 50/100 m. Alim. pile 3V.	D112307	2614117	BFTALL
	MITTO COOL C2	Télécommande 2 canaux. Portée 50/100 m. Alim. pile 3V.	D112306	2614118	BFTALL
	MITTO COOL C4	Télécommande 4 touches 8 canaux. Portée 50/100 m. Alim. pile 3V.	D112318	2614120	BFTALL
	1 Pack MITTO COOL C4 Colorés	Jeu de 4 émetteurs MITTO 4 en coloris BFT : rouge "vineyard", jaune "sunrise", blanc "clear ice" et bleu "deep sea"	N999802	2614316	BFTALL





## Récepteurs

			Réf.	C.I.	Code
	CLONIX 2E	Récepteur bicanal dans boîtier extérieur, 433 MHz à code tournant, jusqu'à 128 émetteurs mémorisables CLONIX 2E	D113674-00001	2600578	BFTALL
	RTD 2048	Récepteur 4 canaux à code tournant 2048 codes écran de programmation intégré. Alimentation 230 Vca, programmation par bloc (autrement dit "en bloc") de radiocommandes	D113670-00002	2600155	BFTALL
	MIME AC	Mime récepteur bicanal 433mhz 230v multifonctions 2 relais 5a	D113824	2600588	BFTALL
	AEL 433	Antenne pour radiocommande 433 MHz avec câble de 4 m	D113632	2600151	BFTALL
	CLONIX 2E U-LINK 230V	CLONIX 2E AC U-LINK récepteur 230V externe 2 canaux 2048 émetteur	D113807-00002	2600587	BFTALL
	KIT CLONIX +RAU embrochable		P111828	2616292	BFTALL
	REM2028	Carte mémoire pour centrale Thalia BT A : capacité de mémoire supplémentaire et maintien des paramètres d'installation en cas de SAV	P111826	261658	BFTALL

## Serrures électriques

			Réf.	C.I.	Code
	ECB DX	Serrure électrique horizontale droite, 12-24 V	D121016	2600590	BFTALL
	ECB SX	Serrure électrique horizontale gauche, 12-24 V	D121017	2600591	BFTALL
	ECB VERTICALE	Serrure électrique verticale, 12-24 V	D121018	2600301	BFTALL
	EBP A 24V	Serrure verticale motorisée EBP BT A24V 50-60Hz	P123032 00003	2613522	BFTALL
	EBP A 230V	Serrure verticale motorisée EBP AC A230V 50-60Hz	P123032 00001	2613520	BFTALL
	CSE 52	Cylindre intérieur de 52 mm	P123033	2613523	BFTALL
	CSE 75	Cylindre extérieur de 75 mm	P123034	2613525	BFTALL





## Dispositif de sécurité cellules photoélectriques & accessoires

			Réf.	C.I.	Code
	THEA A15 O.PF	Paire de cellules photo-électriques orientables avec feu clignotant intégré Possibilité d'orienter le faisceau de 40° horizontalement et 10° verticalement. Signal infrarouge synchronisé pour éviter toute possibilité d'éblouissement accidentel. Portée 30 m. Alimentation 24 Vca/Vcc Pour application extérieure.	P111528	2601272	BFTALL
	DESME A15	Paire de cellules photo-électriques à alignement automatique (à système d'auto-alignement intégré). Portée 30 m. Alimentation 24 Vca/Vcc.	P111526	2600547	BFTALL
	ERIS A30	Paire de cellules photo-électriques sans fils, avec possibilité de gestion d'une bord sensible actif à infrarouge ou résistance. Possibilité d'orienter le faisceau de 180 ° horizontalement et 20 ° verticalement. Portée 30 m. Alimentation 24 V Vca/Vcc.	P111537	2600814	BFTALL
	COMPACTA	COMPACTA A20-180 Jeu de cellules orientable 180° portée 20m	P111782	2601411	BFTALL
	PHPA	Paire de colonnettes en aluminium pour photocellules de la série THEA/DESME/COMPACTA. Hauteur 522 mm	P903028	2600992	BFTALL
	ACV20	Protection anti-vandalisme pour photocellules de la série DESME	P903024	2600847	BFTALL
	THEA UNI	Paire de cellules photoélectriques universelles avec feu clignotant intégré portée 30m. Alimentation 24 Vca/Vcc pour application extérieure	P111714	2600815	BFTALL

# Dispositif de sécurité

## Bords sensibles

### Profilé caoutchouc

			Réf.	C.I.	Code
	BIR C	Bord de sécurité en caoutchouc (H 30 mm), prix au mètre	N190104	2600775	BFTALL
	CSP 20	Profil de sécurité passif longueur 2000 mm CSP 20	N190040	2600774	BFTALL
	CM2000	Barre palpeuse mécanique grise 2m	P111053	2600803	BFTALL
	EXPERTLINE -EL99	kit profil sensible Bircher 45x99mm Long.2m	EXPERTLINE- EL99	2602093	CATANDIV
	Kit Radio	Émetteur et récepteur pour profil palpeur embarqué EXPERTLINE	XRF-1	2603357	CATANDIV
	Kit radioband	Émetteur et récepteur pour profil palpeur embarqué	RADIOBAN/ KIT	2603009	CATANDIV

# MITTO COOL/STYLE

Nouvelles générations de télécommandes  
à code tournant crypté



LED rouge

Ligne LED blanche

Grandes touches avec  
boutons en relief

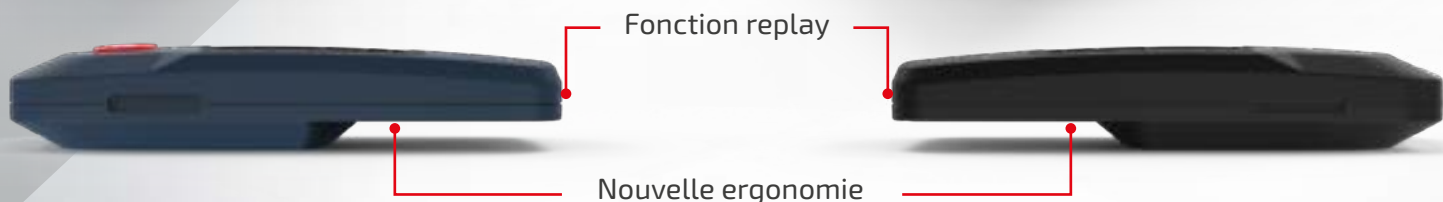

Fonction replay

Nouvelle ergonomie



Protocole radio  
haute sécurité



Personnalisation



Télécommandes  
programmables  
via l'application



Gamme colorée  
à canaux multiples

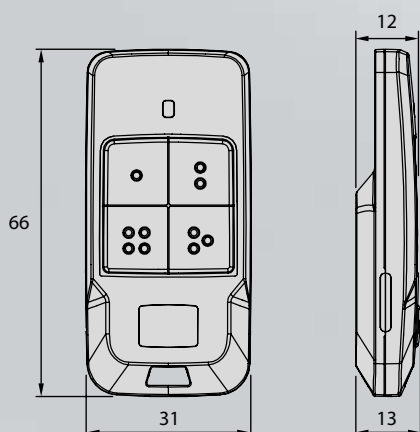

## Des télécommandes ergonomiques et polyvalentes

Modernes, multicanaux, petites, légères, solides, faciles d'utilisation, et déclinées sous plusieurs coloris afin de satisfaire toute la famille, ces nouvelles télécommandes répondent à tous les choix des utilisateurs.

Programmées depuis l'application EasyAXSn, et équipées de la fonction replay intégrée, la gestion des télécommandes n'a jamais été aussi facile pour l'installateur qui peut réaliser cette opération rapidement, et sans connexion directe à l'électronique.

Flashez ce code  
pour visionner la  
vidéo produit



Une gamme spécialisée dans le contrôle et la protection des accès pour des structures publiques et privées : des systèmes testés et certifiés.

Adaptés à la sensibilité du site et de ses bâtiments, nos contrôles d'accès sont configurés pour offrir une fonctionnalité pérenne et assurer un dimensionnement testé et éprouvé en fonction des besoins et des environnements.



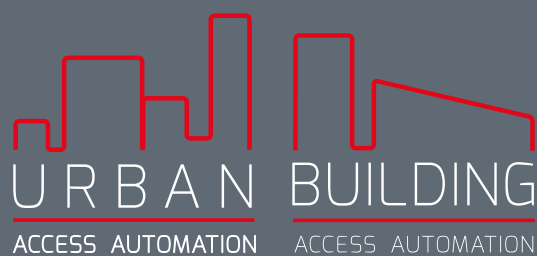

# Les solutions URBAN & BUILDING

## RÉSIDENTIEL COLLECTIF INDUSTRIEL & TERTIAIRE

Les motorisations de portails coulissants ..	83
Les motorisations de portails battants.....	93
Les motorisations pour les portes de garage .....	103
Les bornes dissuasives.....	109
Les barrières levantes .....	119
Les motorisations pour portes battantes..	129
Accessoires .....	135



# Les motorisations de portails coulissants

## Guide de sélection



	ARES ULTRA	ARES VELOCE	ICARO	ICARO VELOCE	SP3500
<b>Application</b>	Résidentiel Collectif / Tertiaire et Industrie	Résidentiel Collectif / Tertiaire et Industrie	Résidentiel Collectif / Tertiaire et Industrie	Résidentiel Collectif / Tertiaire et Industrie	Tertiaire et Industrie
<b>Type de portail</b>	Coulissant	Coulissant	Coulissant	Coulissant	Coulissant
<b>Alimentation du moteur</b>	24V	24V	230V	230V	400V
<b>Compatible Ecosol</b>	✓	✓	-	-	-
<b>Poids du vantail (portail)</b>	1000 ou 1500 kg	500kg	2000kg	1000kg	Jusqu'à 3500kg
<b>Nombre de cycles / jours</b>	350	350	500	500	500
<b>Fonctionnement en face à face</b>	✓	✓	✓	✓	✓
<b>Vitesse d'ouverture</b>	12m/mn	25m/mn	9m/mn	25m/mn	10m/mn
<b>Fonctionnement en cas de coupure courant</b>	Manuel à clé	Manuel à clé	Manuel à clé	Manuel à clé	Manuel à clé
<b>Interconnectivité</b>	✓	✓	✓	✓	✓
<b>Compatibilité EasyAXS</b>	✓		-	-	-
<b>Compatibilité TaHoma</b>	✓	✓	-	-	-



PORTAILS  
COULISSANTS

# FAMILLE ARES Code : BFTALL

## Opérateur électromécanique 24V pour portail coulissant



### ARES ULTRA BT B1000 & B1500

**NOUVEAU**



Jusqu'à 1000 ou 1500 kg selon modèle

ARES ULTRA BT B1000  
Réf. : P926203-00002 / C.I. : 2618284

ARES ULTRA BT B1500  
Réf. : P926204-00002 / C.I. : 2618287



Caractéristiques techniques

	ARES ULTRA BT B1000	ARES ULTRA BT B1500
Centrale de commande	MERAK	MERAK
Alimentation carte	230 V	230 V
Tension alimentation	24 V	24 V
Puissance absorbée	240 W	400 W
Poids max. du portail	1000 kg	1500 kg
Vitesse du portail	12 m/min	12 m/min
Type de fin de course	Magnétique	Magnétique
Module pignon	4	4
Ralentissement	Oui	Oui
Blocage	Mécanique	Mécanique
Déblocage	À levier avec clé perso	À levier avec clé perso
Réaction au choc	D-Track	D-Track
Utilisation	Intensif	Intensif
Degré de protection	IP44	IP44
Conditions environnementales	-20 ÷ 55 °C	-20 ÷ 55 °C

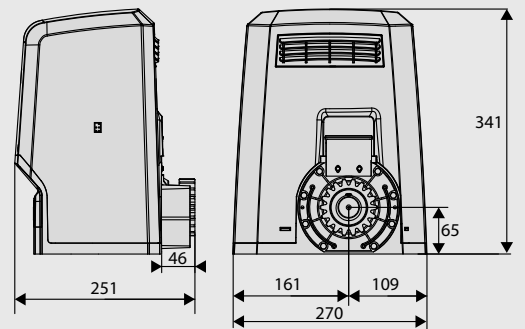

### Composition du kit (Réf. R925399-00002 / 2618286) :

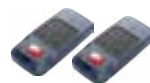

	Moteur ARES Ultra BT A1000	Centrale Merak	Télécommandes Mitto Cool 4C	Feu à leds Radius	Cellules compacta
Réf.	P926203-00002	I700147-10001	D112318	D114093-00003	P111782
C.I.	2618284	2618567	2614120	2607539	2601411



# ARES VELOCE SMART B500 **NOUVEAU**



Réf. : P926205-00002  
C.I. : 2618289



Jusqu'à 500 kg

- Opérateur rapide 24 V pour portails coulissants à usage intensif et ultra rapide jusqu'à 500 kg.
- Vitesse de manœuvre sans charge de 25 m/min. Contrôle intelligent du couple par le biais de la technologie D-Track.
- Centrale de commande pré-équipée pour utiliser le protocole de communication U-Link.
- Opérateur avec fin de course électromécaniques.
- Solution idéale pour les environnements nécessitant des vitesses de manœuvre élevées, des temps d'attente réduits et des hauts niveaux de sécurité.



### Caractéristiques techniques

Armoire de commande	Merak SV 24V
Puissance consommée	400w
Type de fin de course	Electromécanique
Vitesse max	25m/min
Ralentissement	Oui
Blocage	Mécanique
Débloccage	Levier avec clé personnalisée
Temp. d'utilisation	-20/+55°C
Poids max du portail	500KG



**VELOCE**

### Configuration type pour un portail de 8 m :

	Qté	Réf.	C.I.
Moteur ARES VELOCE SMART B500	1	P926205-00002	2618289
Crémaillère en plastique noir	8	CRNY68N	2603372
Paire de photocellules électriques AKTA A30	2	P111536	2600813
Feu clignotant 24V Radius à Leds	1	D114093-00003	2607539
Kit profil sensible Bircher 45 x 99mm	1	EXPERTLINE-EL99	2602093
Kit radio pour palpeur	1	XRF-1	2603357
Émetteur 2 touches 433 Mhz MITTO COOL 2C	1	D112306	2614118

**TOTAL**



#### Astuce :

Clé identique pour les serrures moteur et ouverture du passage par le sélecteur.

**EXPERTLINE-EL99 /2602093 et XRF-1 / 2603357 sont obligatoires selon les normes en vigueur**



PORTAILS  
COULISSANTS

# FAMILLE ICARO Code : BFTALL

## Opérateur électromécanique 230V pour portail coulissant



### ICARO SMART & ULTRA AC A2000 pour portail collectif industriel



Jusqu'à 2000 kg

ICARO SMART AC A2000  
Réf. : P925236-00002 / C.I. : 2600853

ICARO SMART AC A2000 SQ  
Réf. : P925236-00003 / C.I. : 2611614

ICARO ULTRA AC A2000  
Réf. : P925238-00002 / C.I. : 2600854



- ICARO SMART AC A2000**  
1 moteur pour portail 2000 kg avec CENTRALE LEO B CBB
- ICARO SMART AC A2000 SQ**  
1 moteur pour portail 2000 kg sans CENTRALE LEO B CBB
- ICARO ULTRA AC A2000**  
1 moteur pour portail 2000 kg fin de course magnétique



Caractéristiques techniques	Armoire de commande	LEOBCBBL02
	Alimentation	230V
	Puissance absorbée	750W
	Type de fin de course	Électromécanique
	Module pignon	4
	Ralentissement	Oui
	Blocage	Mécanique
	Déblocage	À levier avec clé personnalisée
	Fréquence d'utilisation	Très intensif
	Température d'utilisation	de -15° à +60°C
	Degré de protection	IP24
	Poids de l'opérateur	25 Kg
Réaction à l'impact	D-Track	

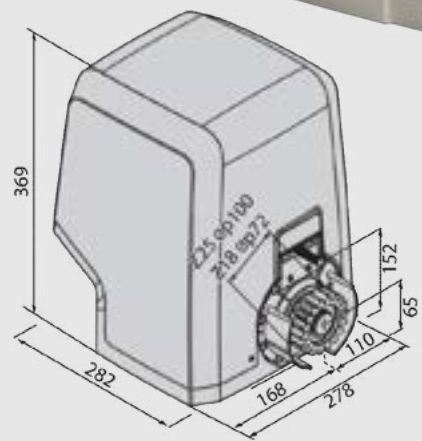

### Configuration type pour un portail de 8 m :

	Qté	Réf.	C.I.
Moteur ICARO SMART AC2000 pour portail 2000 kg	1	P925236-00002	2600853
Crémaillères CVZ acier avec entretoises 30x12	8	D571053	9011069
Paires de photocellules électriques AKTA A30	2	P111536	2600813
Feu clignotant 230V Radius à leds	1	D114093-00002	2607538
Profil palpeur CM2000	1	P111053	2600803
Transmetteur pour barre palpeuse	1	RADIOBAN/KIT	2603009
Émetteur 2 touches 433 Mhz MITTO COOL 2C	1	D112306	2614118
<b>TOTAL</b>			



## ICARO VELOCE SMART AC A1000



Réf. : P925256-00002  
C.I. : 2601413



- Opérateurs 230 V pour portails coulissants à usage très intensif, extrêmement solides et performants, grâce à la transmission à bain d'huile.
- Vitesse de manœuvre sans charge de 25 m/min. Contrôle intelligent du couple par le biais de la technologie D-Track et d'un co-deur absolu, pour maximiser la précision du mouvement.
- Centrale de commande pré-équipée pour utiliser le protocole de communication U-Link et la fonction anti-effraction.
- Opérateur avec fin de course électromécanique. La centrale de commande gère l'optimisation de la sécurité, grâce au système exclusif de limitation du couple équipant les opérateurs pour assurer leur conformité aux spécifications de la norme européenne NF EN 13-241-1 (qui remplace la norme française NF P 25362).

### Caractéristiques techniques

Armoire de commande	LEO B CBB L02
Puissance consommée	750W
Type de fin de course	Electromécanique
Module pignon	25 dents module 4
Ralentiement	Oui
Blocage	Mécanique
Déblocage	Levier avec clé personnalisée
Temp. d'utilisation	-20/+55°C
Poids max du portail	1000 KG
Vitesse de déplacement	25m/min



VELOCE

### Configuration type pour un portail de 8 m :

	Qté	Réf.	C.I.
Moteur ICARO VELOCE SMART AC A1000 pour portail 1000 kg	1	P925256-00002	2601413
Crémaillères en plastique noir	8	CRNY68N	2603372
Paires de photocellules électriques AKTA A30	2	P111536	2600813
Feu clignotant 230V Radius à leds	1	D114093-00002	2607538
Kit profil sensible Bircher 45x99mm ⚠	1	EXPERTLINE-EL99	2602093
Kit radio pour palpeur ⚠	1	XRF-1	2603357
Émetteur 2 touches 433 Mhz MITTO COOL 2C	1	D112306	2614118

TOTAL



#### Astuce :

Clé identique pour les serrures moteur et ouverture du passage par le sélecteur.

⚠ **EXPERTLINE-EL99 /2602093 et XRF-1 / 2603357 sont obligatoires selon les normes en vigueur**



# SP 3500 Code : BFTALL

Opérateur électromécanique  
pour portail coulissant collectif industriel 400V



Réf. : P925207-00001  
C.I. : 2600514



Opérateur puissant et robuste, alimenté à 400V triphasé spécifiquement étudié pour des portails au poids et aux dimensions importants.

La robustesse du moto-réducteur, le carter en acier zingué et peint et la centrale de commande embarquée font de cet opérateur la solution idéale pour tous les usages industriels nécessitant impérativement puissance et fiabilité.



Caractéristiques techniques

Armoire de commande	SIRIO CBB 400
Puissance consommée	550 W
Type de fin de course	Électromécanique
Vitesse de déplacement	10m/min
Réaction à l'impact	Embrayage mécanique
Blocage	Mécanique
Déblocage	Clé hexagonale
Temp. d'utilisation	-15° +50° C
Poids du vantail	3500 kg

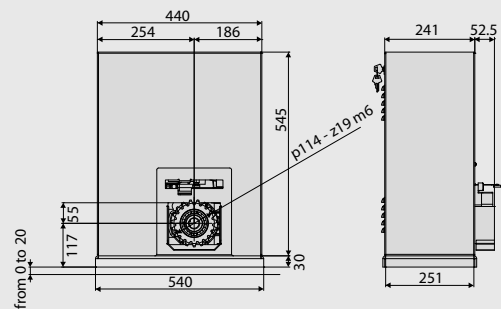

### Configuration type pour un portail de 8 m :

	Qté	Réf.	C.I.
Moteur triphasé SP 3500 pour portail coulissant jusqu'à 3500 kg	1	P925207-00001	2600514
Crémaillères CFZ6 acier	4	D571491	2600074
Paires de photocellules électriques AKTA A30	2	P111536	2600813
Feu clignotant 230V Radius à leds	1	D114093-00002	2607538
Kit profil sensible Bircher 45x99mm	1	EXPERTLINE-EL99	2602093 *
Kit radio pour palpeur	1	XRF-1	2603357
Émetteur 2 touches 433 Mhz MITTO COOL 2C	1	D112306	2614118

**TOTAL**



# OBERON CE Code : BFTALL

Opérateur électromécanique pour portail coulissant collectif industriel 400V usage très intensif



Réf. : P925218 00002  
C.I. : 2611579



Opérateur puissant et solide avec alimentation triphasée 400 V, conçu spécialement pour des portails lourds et de grande dimension.

La robustesse du moto-réducteur, le carter en acier zingué et peint et la centrale de commande embarquée font de ces opérateurs la solution idéale pour tous les usages industriels nécessitant impérativement puissance et fiabilité.



Caractéristiques techniques

Armoire de commande	SIRIO C BA 230 INV
Puissance consommée	550 W
Type de fin de course	Électromécanique
Vitesse de déplacement	jusqu'à 39 m/min
Réaction à l'impact	Embrayage mécanique
Blocage	Mécanique
Déblocage	Bouton + clé personnalisée
Temp. d'utilisation	-15° +50° C
Poids du vantail	jusqu'à 2000 kg

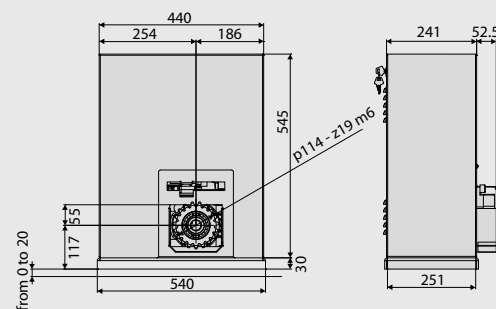

## Configuration type pour un portail de 8 m :

	Qté	Réf.	C.I.
Moteur OBERON CE pour portail coulissant jusqu'à 2000 kg	1	P925218-00002	2611579
Crémaillère avec entretoise CVZ	4	D571053	9011069
Paire de cellules photo-électriques orientables COMPACT A	2	P111782	2601411
Feu clignotant RADIUS LED AC A RI	1	D114093 00002	2607538
Récepteur bicanal CLONIX 2	1	D111662	2600152
Kit profil sensible Bircher 45x99mm	1	EXPERTLINE-EL99	2602093 *
Kit radio pour palpeur	1	XRF-1	2603357
Émetteur 2 touches 433 Mhz MITTO COOL 2C	1	D112306	2614118

**TOTAL**

## Les accessoires de motorisations pour les coulissants





		Réf.	C.I.	Code
<b>CRÉMAILLÈRES</b>				
	CVZ crémaillère acier avec entretoise longueur 1 m module 4	D571053	9011069	BFTALL
	CFZ6 crémaillère acier à souder longueur 2 m Prix au mètre module 6	D571491	2600074	BFTALL
	CP SIROPLASTIN crémaillère en plastique noir Longueur 1 m module 4 jusqu'à 800 kg	CRNY68N *	2603372	Catannexe
<b>CARTES ÉLECTRONIQUES</b>				
	MERAK centrale de commande pour ARES ULTRA BTA 1000/1500 sans transfo	I700032-10001	2600762	BFTPDET
	Carte de commande MERAK pour ARES VELOCE SMART BT A500	I700096-10001	2601476	BFTPDET
	MERAK BT Apour Ares Ultra BT B1000	I700147 10001	2618567	BFTPDET
	MERAK BT A pour Ares Ultra BT B1500	I700148 10001	2618568	BFTPDET
	MERAK BT A pour Ares Veloce BT B500	I700149 10001	2618569	BFTPDET
	LEO B CBB L02 sans coffret pour ERGO/ICARO MA/NF/SMART/ULTRA	I700073-10001	2600768	BFTPDET
	SIRIO CBB centrale commande pour Opérateur SP3500	I100412	2600697	BFTPDET
<b>KIT BATTERIE</b>				
	Kit batteries et chargeur SL BAT2 DEIMOS BTA/ULTRA/ARES BT/ULTRA	P125035	2600845	BFTALL





# Les motorisations de portails battants

## Guide de sélection

	 <b>FAMILLE SUB</b>	 <b>FAMILLE GIUNO</b>	 <b>FAMILLE LUX</b>	 <b>P4,5</b>	 <b>P7</b>
<b>Application</b>	Résidentiel Collectif	Résidentiel Collectif / Tertiaire et Industrie	Résidentiel Collectif / Tertiaire et Industrie	Tertiaire et Industrie	Tertiaire et Industrie
<b>Type de portail</b>	Battant	Battant	Battant	Battant	Battant
<b>Poids et largeur max du vantail</b>	800Kg/ 1,8 à 3,5m	A20 : 300Kg/2m A50 : 800Kg/5m	300Kg/2m L : 500Kg/4m G : 800Kg/5m	500Kg/4,5m	500Kg/7m
<b>Angle d'ouverture max</b>	180°	110°	130°	123°	123°
<b>Nombre de cycles / jour</b>	500	350	500	500	500
<b>Protection thermique jusqu'à 160°</b>	✓	✓	✓	✓	✓
<b>Alimentation du moteur</b>	230V	24V	230V	230V	230V
<b>Compatible Ecosol</b>	-	✓	-	-	-
<b>Technologie du moteur</b>	Hydraulique	Hydraulique	Hydraulique	Hydraulique	Hydraulique
<b>Vitesse d'ouverture à 90°</b>	20s	Réglable (20s max)	De 17 à 48s	30s	45s
<b>Fonctionnement en cas de coupure de courant</b>	Moteur réversible et irréversible selon version. (non réglable)	Moteur réversible et irréversible selon version. (réglable selon installateur)	Moteur réversible	Moteur réversible	Moteur réversible
<b>Interconnectivité</b>	✓	✓	✓	✓	✓

### LE SAVIEZ-VOUS ?

Pour un portail battant, la norme 13241-1 impose de protéger la zone de fin de fermeture de tous risques d'écrasement par un jeu de cellules si la distance est inférieure à 500 mm du mur.





# FAMILLE SUB Code : BFTALL

Opérateur hydraulique enterré pour portail battant jusqu'à 800kg



## SUB BT – 24V



Réf. : P930123-00001  
C.I. : 2601016



- Gamme complète d'opérateurs hydrauliques enterrés pour usage très intensif.
- S'intègrent parfaitement à n'importe quelle installation à usage résidentiel, industriel ou collectif.
- Compacts et robustes, ils sont destinés à motoriser des vantaux de portails battants jusqu'à 3,5 m de largeur et d'un poids maximum de 800 kg.
- Disponibles en versions réversibles ou irréversibles, avec ou sans ralentissement en ouverture et en fermeture et avec angles d'ouverture jusqu'à 180°.



Caractéristiques techniques

Armoire de commande	THALIA BT A160
Alimentation moteur	24 V
temps de manœuvre (ouverture ou fermeture)	13 sec
Ralentissement	Oui
Réaction à l'impact	D-Track
Blocage	Hydraulique en ouv./ferm.
Déblocage	Levier ou levier avec clé personnalisée
Fréquence d'utilisation	Très intensif
Temp. d'utilisation	de -20° à +60° C
Degré de protection	IP07
Angle d'ouverture maximum	120 °

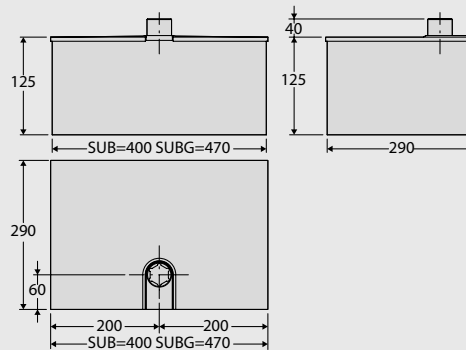

### Configuration type pour un portail de 4 m en 2 vantaux :

	Qté	Réf.	C.I.
SUB BT 2B enterré bloquant 24V	1	P930123-00001	2601016
Caisson autoporteur FCS B	1	N733480-00001	2601015
Centrale de commande Thalia BT A160	1	D114238-00002	2618163
Paires de photocellules électriques AKTA A30	2	P111536	2600813
Feu clignotant 24v Radius à leds	1	D114093-00003	2607539
Profil palpeur CM2000	1	P111053	2600803
Transmetteur pour barre palpeuse	1	RADIOBAN/KIT	2603009 *
Émetteur 2 touches 433 Mhz MITTO COOL 2C	1	D112306	2614118
SCC dispositif deverrouillage des vantaux	1	N733392-SCC	2600478

**TOTAL**



## SUB – 230V



### Les versions de moteurs SUB

#### OUVERTURE 130°

SUB ER SC enterré gauche SX  
Réf. : P930013-00008 / C.I. : 2600974

SUB ER SC enterré droite DX  
Réf. : P930013-00007 / C.I. : 2600975

SUB EL SC enterré gauche V1 SX  
Réf. : P930014-00006 / C.I. : 2604046

SUB EL SC enterré droite V1 DX  
Réf. : P930014-00015 / C.I. : 2604045

SUB SC enterré droite DX  
Réf. : P930026-00001 / C.I. : 2600858

SUB SC enterré gauche SX  
Réf. : P930026-00002 / C.I. : 2600859

SUB E SC enterré droite DX  
Réf. : P930009-00004 / C.I. : 2601325

SUB E SC enterré gauche SX  
Réf. : P930009-00005 / C.I. : 2611668

#### OUVERTURE 180°

SUB G SC enterré droite DX  
Réf. : P930010-00005 / C.I. : 2601300

SUB G SC enterré gauche SX  
Réf. : P930010-00006 / C.I. : 2600026

SUB EG SC enterré droite DX  
Réf. : P930011-00005 / C.I. : 2601256

SUB EG SC enterré gauche SX  
Réf. : P930011-00006 / C.I. : 2601257

#### Caractéristiques techniques

Armoire de commande	RIGEL 6
Puissance consommée	250W
Angle ouv. maximale	130°
temps de manoeuvre	24 s
Réaction à l'impact	Embrayage hydraulique
Blocage	Hydraulique en ouv./ferm.
Déblocage	Irréversible
Temp. d'utilisation	-10° +60° C
Largeur du vantail	1.8m

#### Astuce :

SUB : bloquant , ouv/ferm.  
 SUB E : réversible  
 R : ralentissement, ouv/ferm.  
 G : ouverture grand angle  
 SX : gauche vue de l'intérieur  
 DX : droite vue de l'intérieur  
 SC : sans caisson



### Configuration type portail de 5 m en 2 vantaux :

	Qté	Réf.	C.I.
SUB ER SC enterré gauche SX	1	P930013-00008	2600974
SUB ER SC enterré droite DX	1	P930013-00007	2600975
Caisson autoporteurs FCS DX	1	N733066-00003	2600784
Caisson autoporteurs FCS SX	1	N733066-00004	2600785
Centrale de commande RIGEL 6	1	D113833-00002	2600589
Paires de photocellules électriques AKTA A30	2	P111536	2600813
Feu clignotant 230V Radius à leds	1	D114093-00002	2607538
Profil palpeur CM2000	1	P111053	2600803
Transmetteur pour barre palpeuse	1	RADIOBAN/KIT	2603009 *
Émetteur 2 touches 433 Mhz MITTO COOL 2C	1	D112306	2614118
Serrure de verrouillage des vantaux 230V EBP	1	P123032-00001	2613520

**TOTAL**



PORTAILS  
COULISSANTS

# FAMILLE GIUNO Code : BFTALL

Opérateur hydraulique pour portail battant

## KIT PRO GIUNO ULTRA BT A20



Réf. : R935393-00001  
C.I. : 2618844



Jusqu'à 300 kg

Jusqu'à 2 m

- Gamme complète de verrins hydrauliques BT à usage très intensif. S'intègre parfaitement aux installations résidentielles, industrielles ou collectives.
- Compacts et robustes ils peuvent automatiser des vantaux jusqu'à 2 m de largeur et un poids de 300 kg.
- Ils garantissent une sécurité anti-écrasement totale grâce au système intelligent D-track de contrôle du couple.



Caractéristiques techniques

Armoire de commande	THALIA BT A160
Puissance consommée	300W
Type de fin de course	Magnétique
Course utile de la tige	270 Mm
Angle ouv. maximale	Utiliser application easysset
Vitesse déplacement	14s
Réaction à l'impact	D-track
Blocage	Oui
Déblocage	Oui
Temp. d'utilisation	-20°À +60°
Largeur du vantail max.	2m

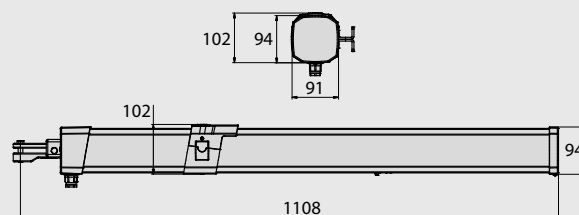

Cotes et implantations à définir avec l'application bfteasysset

### Composition du kit :

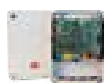

	Moteurs Giuno Ultra BT A20 x 2	Thalia BT A160	Télécommandes Mitto Cool 4C x 2	Jeu de cellules THEA
Réf.	P935105-00001	D114238-00002	D112318	P111528
C.I.	2600869	2618163	2614120	2601272



**Pattes SFR B obligatoires x 2 unités**  
Réf. : N735002-00001 / C.I. : 2601273)

### Pour compléter votre kit :

	Réf.	C.I.
SFR B patte de fixation pillier court	N735002-00001	2601273
SFR BL patte de fixation arrière réglable long	N735003-00001	2601392
KIT batteries de secours	P125053	2614987
Kit Q.BO Touch + CLONIX 2E	N998665	2618867
MIME PAD	P121029	2614969
BEBA IO Kit Homecontrol avec 2 télécommandes Somfy	R400011	2601481
KIT EasyAXS B-EBA Mobile + Antenne + SIM	P111820	2614966
KIT EasyAXS B-EBA Wifi EVO + Antenne	P111814	2613419



#### Astuce :

Câbler en fils souples

#### Avantages :

- Fin de courses magnétiques, réglage simplifié par led.
- Possibilité bloquant ou non bloquant
- Ralentissement réglable en ouv./ferm.
- Système de panthographe jusqu'à 500mm de déport sur consultation



# KIT PRO GIUNO ULTRA BT A50



Réf. : R935394-00001  
C.I. : 2618845



Jusqu'à 800 kg

Jusqu'à 5 m

- Motorisation hydraulique 24V à usage très intensif
- Disponible en version réversible et irréversible
- Précision de mouvement
- Ralentissement réglable en ouverture/fermeture
- Rapidité d'ajustement des fins de courses magnétiques



Caractéristiques techniques

Armoire de commande	THALIA P
Puissance consommée	300W
Type de fin de course	magnétique
Course utile de la tige	390 mm
Angle ouv. maximale	utiliser application Easyset
Vitesse déplacement	20s
Réaction à l'impact	D-Track
Blocage	oui
Déblocage	oui
Temp. d'utilisation	-20° à +60°
Largeur du vantail max.	2,5m sans serrure 5 m avec serrure

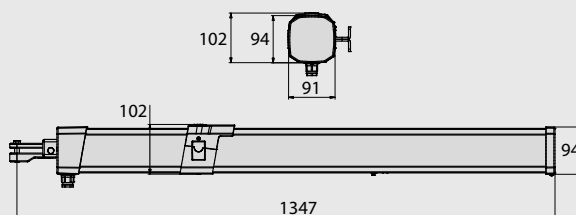

Cotes et implantations à définir avec l'application bfteasysset

## Composition du kit :



	Moteurs Giuno Ultra BT A50 x 2	Thalia BT A160	SFR B Kit fixation pilier complet court x 2	Télécommandes Mitto Cool 4C x 2	Jeu de cellules THEA
Réf.	P935106-00001	D114238-00002	N735002-00001	D112318	P111528
C.I.	2600551	2618163	2601273	2614120	2601272

## Pour compléter votre kit :

	Réf.	C.I.
SFR BL patte de fixation arrière réglable long	N735003-00001	2601392
KIT batteries de secours	P125053	2614987
Kit Q.BO Touch + CLONIX 2E	N998665	2618867
MIME PAD	P121029	2614969
BEBA IO Kit Homecontrol avec 2 télécommandes Somfy	R400011	2601481
KIT EasyAXS B-EBA Mobile + Antenne + SIM	P111820	2614966
KIT EasyAXS B-EBA Wifi EVO + Antenne	P111814	2613419



### Astuce :

⚠ Câbler en fils souples

### Avantages :

- Fin de courses magnétiques, réglage simplifié par led.
- Possibilité bloquant ou non bloquant
- Ralentissement réglable en ouv./ferm.



# FAMILLE LUX Code : BFTALL

Opérateur hydraulique pour portail battant collectif industriel 230V



### Astuce :

- LUX : réversible
- LUX B : bloquant fermeture
- LUX 2B : bloquant ouverture/fermeture
- LUX Rx: ralentissement en fermeture
- LUX L : Lent
- LUX G : grande course 390mm
- LUX SA : réversibilité améliorée
- LUX FC : fin de course ouverture/fermeture intégrée
- LUX SN2 : rotule intégrée

### Caractéristiques techniques

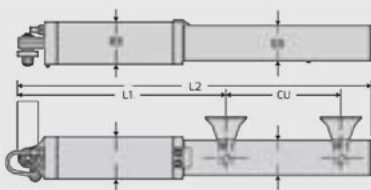

	Lux B-2B	Lux G-GV
L1	715	850
L2	1025	1300
CU	270	390

- Gamme complète de vérins hydrauliques pour usage très intensif. S'intègrent à n'importe quelle installation à usage résidentiel, industriel ou collectif.
- Compacts et robustes, ils sont destinés à automatiser des vantaux de portails battants jusqu'à 5 m de largeur et d'un poids maximum de 800 kg.
- Disponibles en versions réversibles ou irréversibles, ils garantissent une très grande précision de réglage du couple, grâce aux clapets ou soupapes by-pass



### Les versions de moteurs LUX

LUX GVR 230V ouv ferm 3.5m Réf. : P935050-00001 / C.I. : 2611731	
LUX GV 2 B 230V ouv ferm 3.5m Réf. : P935014-00005 / C.I. : 2600515	
LUX GV 230V LONG RAPIDE 3.5m Réf. : P935014-00001 / C.I. : 2611702	
LUX GV SA 230V DEBLOCAGE AUTOMATIQUE REVERSIBLE 4m Réf. : P935014-00004 / C.I. : 2611704	
LUX L 230V LENT REVERSIBLE 4m Réf. : P935012-00001 / C.I. : 2600555	
LUX G 230V LONG REVERSIBLE 5m Réf. : P935013-00001 / C.I. : 2611699	
LUX 2 B 230V ouv ferm 2m Réf. : P935011-00001 / C.I. : 2600017	
LUX R SN 2 230V ouv ferm 2m Réf. : P935044-00002 / C.I. : 2611719	
LUX R2B SN2 230V RALENTI Rotule 2m Réf. : P935046-00002 / C.I. : 2611723	
LUX 230V REVERSIBLE 2m Réf. : P935009-00001 / C.I. : 2611693	
LUX B 230V BLOQUANT 2m Réf. : P935010-00001 / C.I. : 2600937	
LUX SA 230V DEBLOCAGE AUTOMATIQUE 2m Réf. : P935025-00001 / C.I. : 2611712	
LUX FC2B 230V BLOQUANT ouv ferm 2m Réf. : P935039-00001 / C.I. : 2600861	

### Configuration type portail barreaudé de 5 m en 2 vantaux :

	Qté	Réf.	C.I.
LUX GV 2 B 230V ouv ferm 3.5	2	P935014-00005	2600515
Centrale de commande RIGEL 6	1	D113833-00002	2600589
Paires de photocellules électriques AKTA A30	2	P111536	2600813
Feu clignotant 230V Radius à leds	1	D114093-00002	2607538
Profil palpeur CM2000	1	P111053	2600803
Transmetteur pour barre palpeuse	1	RADIOBAN/KIT	2603009
Émetteur 2 touches 433 Mhz MITTO COOL 2C	1	D112306	2614118
SFR B attaches	2	N735002	2601324
<b>TOTAL</b>			



**P4.5** Code : BFTALL

Opérateur hydraulique pour portail battant

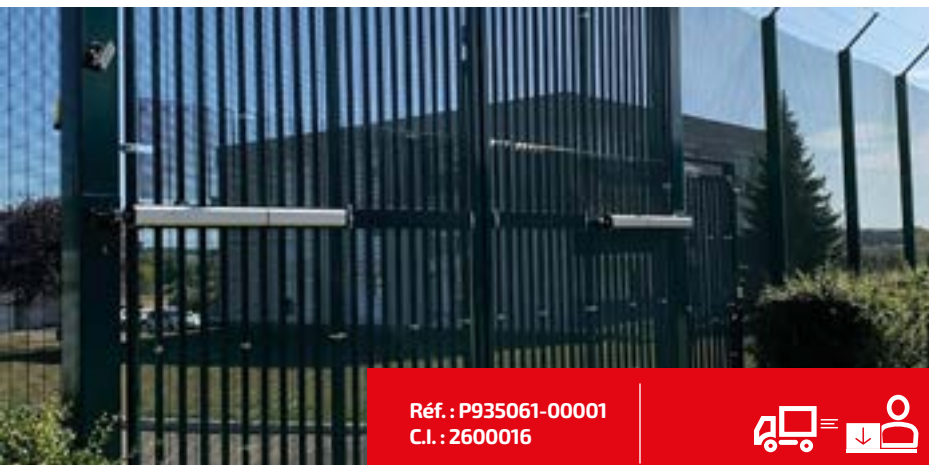

Réf. : P935061-00001  
C.I. : 2600016



4.5 M

500 KG

230 V

- Opérateurs hydrauliques extrêmement compacts et robustes, parfaitement adaptés à l'usage résidentiel et petit collectif.
- Opérateurs destinés à motoriser des vantaux de portails battants jusqu'à 4.5 m de largeur et d'un poids maximum de 500 kg.
- Hydraulique performante et ralentissement en fermeture pour un mouvement silencieux et fluide des vantaux.
- Le réglage de la force de traction et de la force de poussée s'effectue avec précision grâce aux clapets ou soupapes by-pass.
- Ouverture en 28 sec (+ralentissement)



Caractéristiques techniques

Armoire de commande	RIGEL 6
Puissance consommée	250 W
Type de fin de course	Temps de travail
Course utile de la tige	390 mm
Angle ouv. maximale	123°
Vitesse de déplacement	30 s
Réaction à l'impact	Embrayage hydraulique
Ralentissement	Hydraulique fermeture
Blocage	Serrure électrique
Déblocage	Molette
Temp. d'utilisation	-10° +60° C
Largeur du vantail	4.5m

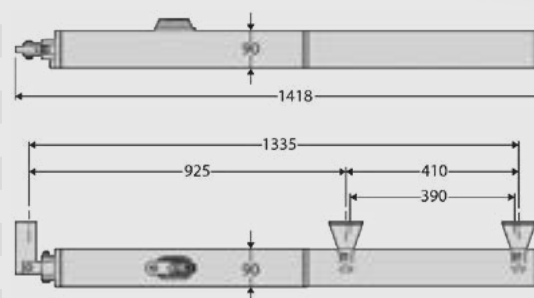

Côte R (mm)	Côte D (mm)	Côte x (mm)	Ouverture max a°	Surface pleine
175	4500	200	123	6 m <sup>2</sup>

### Configuration type pour un portail barreaudé de 9 m en 2 vantaux :

	Qté	Réf.	C.I.
Vérins hydrauliques P 4.5	2	P935061-00001	2600016
Centrale de commande RIGEL 6	1	D113833-00002	2600589
Paires de photocellules électriques AKTA A30	2	P111536	2600813
Feu clignotant 230V Radius à leds	1	D114093-00002	2607538
Profil palpeur CM2000	1	P111053	2600803
Transmetteur pour barre palpeuse	1	RADIOBAN/KIT	2603009 *
Émetteur 2 touches 433 Mhz MITTO COOL 2C	1	D112306	2614118
Serrure de verrouillage des vantaux 230V EBP	1	P123032-00001	2613520
Plaques de fixation à souder pour attaches LUX/P4/P7	2	D730178	2600090

**TOTAL**



**P7** Code : BFTALL

## Opérateur hydraulique pour portail battant

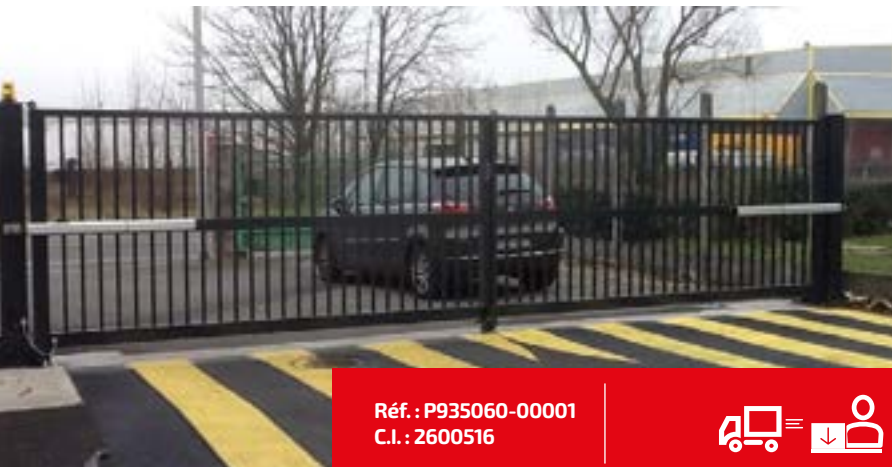

Réf. : P935060-00001  
C.I. : 2600516



7 M

500 KG

230 V

- Opérateurs hydrauliques extrêmement compacts et robustes, parfaitement adaptés à l'usage résidentiel et petit collectif. Opérateurs destinés à motoriser des vantaux de portails battants jusqu'à 7 m de largeur et d'un poids maximum de 500 kg.
- Hydraulique performante et ralentissement en fermeture pour un mouvement silencieux et fluide des vantaux.
- Le réglage de la force de traction et de la force de poussée s'effectue avec précision grâce aux clapets ou soupapes by-pass.
- Ouverture en 42 sec (+ralentissement)



Caractéristiques techniques

Armoire de commande	RIGEL 6
Puissance consommée	250 W
Type de fin de course	Temps de travail
Course utile de la tige	390 mm
Angle ouv. maximale	123°
Vitesse de déplacement	42 s
Réaction à l'impact	Embrayage hydraulique
Ralentissement	Hydraulique fermeture
Blocage	Serrure électrique
Déblocage	Molette
Temp. d'utilisation	-10° +60° C
Largeur du vantail	7m

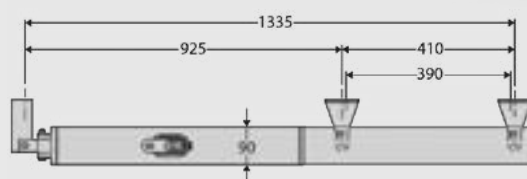

Côte R (mm)	Côte D (mm)	Côte x (mm)	Ouverture max a°	Surface pleine
175	7000	200	123	6 m <sup>2</sup>

### Configuration type pour un portail barreaudé de 14m en 2 vantaux :

	Qté	Réf.	C.I.
Vérins hydrauliques P7	2	P935060-00001	2600516
Centrale de commande RIGEL 6	1	D113833-00002	2600589
Paires de photocellules électriques AKTA A30	2	P111536	2600813
Feu clignotant 230V Radius à leds	1	D114093-00002	2607538
Profil palpeur CM2000	1	P111053	2600803
Transmetteur pour barre palpeuse	1	RADIOBAN/KIT	2603009 *
Émetteur 2 touches 433 Mhz MITTO COOL 2C	1	D112306	2614118
Serrure de verrouillage des vantaux 230V EBP A	1	P123032-00001	2613520
Plaques de fixation à souder pour attaches LUX/P4/P7	2	D730178	2600090

**TOTAL**

# Les accessoires de motorisations pour **portails battants**

		Réf.	C.I.	Code
<b>SERRURES ELECTRIQUES</b>				
	SERRURE EBP AC A230V 50-60HZ	P123032-00001	2613520	BFTALL
	SERRURE EBP BT A24V 50-60HZ	P123032-00003	2613522	BFTALL
	ECB DX SERRURE 12 V droite	D121016	2600590	BFTALL
	ECB SX SERRURE 12 V gauche	D121017	2600591	BFTALL
	ECB SERRURE 12 DV verticale	D121018	2600301	BFTALL
<b>DISPOSITIFS DE DEVERROUILLAGE</b>				
	SCP dispositif de déverrouillage à clé personnalisé pour ELI et SUB	N733502	2610959	BFTALL
	SCC dispositif de déverrouillage pour ELI et SUB BT	N733392	2600478	BFTALL
<b>ACCESSOIRES</b>				
	SFR B support pilier pour LUX-KUSTOS-PHOBOS-GIUNO (cote x <50mm)	N735002	2601324	BFTALL
	SFR B L support pilier pour LUX-KUSTOS-PHOBOS-GIUNO (cote x > 50mm)	N735003	2601367	BFTALL
	PLE plaque de fixation pour souder attaches KUSTOS/OROLUX/P4.5/7	D730178	2600090	BFTALL
	RIGEL 6 sonde température pour LUX/P4.5/P7	P111774	2611369	BFTALL
<b>CARTES ELECTRONIQUES</b>				
	RIGEL 6 centrale 1 ou 2 moteur 230V AV coffret+ ulink	D113833-00002	2600589	BFTALL
	Carte électronique seule THALIA P	I700030-10001	2610712	BFTALL
	THALIA BT A160 : Centrale U-Link 2.0 pour 2 moteurs 24V à usage intensif, coffret CBOX DUO	D114238-00002	2618163	BFTALL
<b>KIT BATTERIE</b>				
	Kit batteries FLAT CBOX pour THALIA BT A160	P125053	2614987	BFTALL



# Les motorisations pour les portes de garage

## Guide de sélection



**FAMILLE  
BERMA**



**FAMILLE  
ARGO**



**FAMILLE  
PEGASO**

<b>Application</b>	Résidentiel & Collectif	Tertiaire & Industrie	Tertiaire & Industrie
<b>Utilisation</b>	Très intensif	Très intensif Intensif	Semi intensif/Intensif
<b>Type de porte</b>	Porte de garage résidentielle & collective	Porte sectionnelle industrielle	Porte sectionnelle industrielle
<b>Surface de la porte</b>	9m <sup>2</sup>	De 20 m <sup>2</sup> à 35 m <sup>2</sup>	De 20 m <sup>2</sup> à 45 m <sup>2</sup>
<b>Tension Nominale</b>	230V	24V	230V 400V
<b>Avantages produits</b>	Ralentissement hydraulique et solutions de déblocages automatiques par levier ou par bouton	Eclairage intérieur incorporé	Solutions de déverrouillage rapide ou à chaîne
<b>Fonctionnement</b>			Fonctionnement automatique ou homme mort



# FAMILLE BERMA Code : BFTALL

Opérateurs Hydrauliques  
pour porte de garage basculante 230V



## BERMA SEB R et BERMA SA R



BERMA SEB R  
Réf. : P915105-00001 / C.I. : 2611520

BERMA SA R  
Réf. : P915009-00001 / C.I. : 2600849



### BERMA SEB R

- Opérateur hydraulique à usage très intensif pour portes de garage basculantes.
- Réalisé pour les utilisations les plus intensives, il allie la force à la fiabilité éprouvée des opérateurs hydrauliques
- Opérateur hydraulique 230 V pour portes de garage basculantes d'une surface max de 9 m<sup>2</sup> usage très intensif.
- Déblocage par levier pour câble en acier et ralentissement hydraulique

- Opérateur hydraulique 230V pour portes de garage basculantes d'une surface max de 9m<sup>2</sup> usage très intensif.
- Déblocage automatique et ralentissement hydraulique

Caractéristiques techniques

	BERMA SEB R	BERMA SA R
Couple maxi	320 Nm	320 Nm
Armoire de commande	RIGEL 6	RIGEL 6
Alimentation moteur	230 V	230 V
Puissance absorbée	250 W	250 W
Ralentissement	oui	oui
Réaction à l'impact	Embrayage hydraulique	Embrayage hydraulique
Blocage	hydraulique	serrure
Température d'utilisation	de -15 °C à 60 °C	de -15 °C à 60 °C





# FAMILLE ARGO BTA Code : BFTALL

Opérateurs pour porte sectionnelle industrielle 24V



## ARGO BT A20 et ARGO BT A35



OPÉRATEUR ARGO BT A35  
Réf. : P925260-00002 / C.I. : 2611642

OPÉRATEUR ARGO BT A20  
Réf. : P925258-00002 / C.I. : 2611637



- Opérateur électromécanique 24 V pour portes de garage sectionnelles pour un usage résidentiel, industriel et commercial.
- La structure mécanique robuste allée à la logique de commande à microprocesseur de la centrale de commande permettent un usage intensif de l'opérateur tout en garantissant sa fiabilité durable et à toute épreuve.
- Le système de contrôle intelligent du couple "D-Track" et le codeur virtuel garantissent un maximum de précision non seulement dans le contrôle du mouvement du vantail, mais aussi dans la détection des obstacles

**Opérateur ARGO BT A35, 24V**  
avec centrale pour porte maxi 35 m<sup>2</sup>

**Opérateur ARGO BT A20, 24V**  
avec centrale pour porte maxi 20 m<sup>2</sup>



Caractéristiques techniques

	ARGO BT A20	ARGO BT A35
Armoire de commande	VENERE BTA	VENERE BTA
Puissance consommée	240 W	240 W
Couple	55 Nm	80Nm
Type de fin de course	Codeur absolu	codeur absolu
Vitesse max	30 tr/min	18tr/min
Réaction à l'impact	D-Track	D-Track
Blocage	Mécanique	mécanique
Déblocage	Corde	en option acier
Temp. d'utilisation	-15° +55° C	
Surface porte	20 m <sup>2</sup>	35m <sup>2</sup>

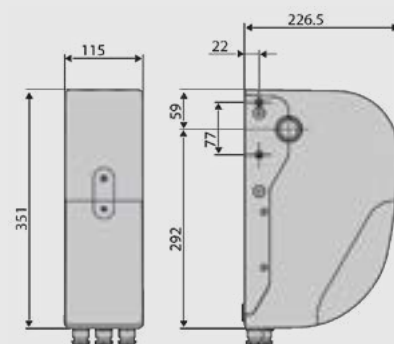

### Configuration type pour porte de 16 m<sup>2</sup> :

	Qté	Réf.	C.I.
Opérateur Argo BT A20	1	P925258-00002	2611637
Boite à boutons NO-NF	1	KDT-3	2602426
<b>TOTAL</b>			



# PEGASO B CJA UP & AUTO Code : BFTALL

Opérateur électromécanique  
pour portes sectionnelles industrielles  
230V ou 400V



PEGASO B CJA UP



PEGASO B CJA AUTO

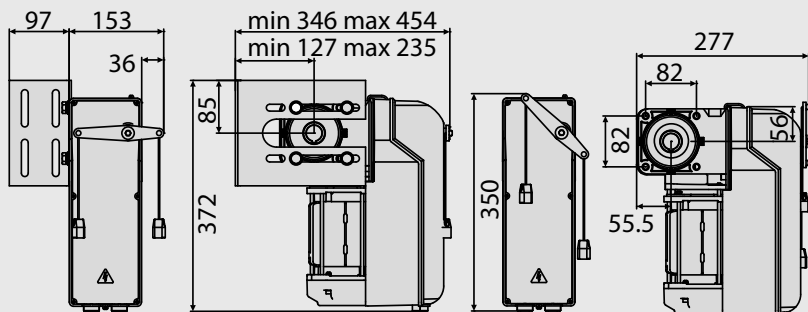

ac



tri



er ready



U-Link

## Caractéristiques techniques

### PEGASO B CJA

Diamètre de l'arbre	25.4 mm
Course	18 tours/min
Type de fin de course	codeur
Blocage	mécanique
Température d'utilisation	de -10 °C à 50 °C



Opérateur électromécanique 230 V ou 400 V à usage semi-intensif pour la motorisation de portes sectionnelles industrielles jusqu'à 25 m<sup>2</sup> (Pegaso B Cja 625) ou jusqu'à 45 m<sup>2</sup>.

Fin de course à codeur absolu, avec possibilité de réglage au sol avec une boîte à boutons.

Vitesse d'ouverture maximale 24 rpm et couple maximum 70 Nm (Pegaso B Cja625) ; Vitesse d'ouverture maximale 24 rpm et couple maximum 100 Nm (Pegaso B Cja 645).

### PEGASO B CJA EN 400V

Réf. : P925204-00007 / C.I. : 2611573  
PEGASO BCJA645W12 SEZ IND 400V SB UP

Réf. : P925204-00005 / C.I. : 2600851  
PEGASO BCJA645W02 SEZ IND 400V SB AU

Réf. : P925203-00007 / C.I. : 2611568  
PEGASO BCJA645W11 SEZ IND 400V C UP

### PEGASO B CJA EN 230V

Réf. : P925204-00004 / C.I. : 2611571  
PEGASO BCJA625L02 SEZ IND 230V SB AU

Réf. : P925203-00004 / C.I. : 2611565  
PEGASO BCJA625L01 SEZ IND 230V C AU

### Configuration type PEGASO B CJA en 400V - Mode Homme Mort :

	Réf.	C.I.
Moteur PEGASO BCJA645W11 SEZ IND 400V C UP	P925203-00007	2611568
PEGASO UP CONTROL 5 Boite à 3 boutons, précablé 5M fonction homme mort, boîte à boutons NO-NF	D121624	2607573
<b>TOTAL</b>		











### Configuration Type PEGASO B CJA en 400V - Mode automatique :

	Réf.	C.I.
Moteur PEGASO BCJA645W02 SEZ IND 400V SB AUTO	P925204-00005	260851
Armoire de commande LEO B CBB W01 pour PEGASO N 400V triphasé	D113768-00002	2600248
<b>TOTAL</b>		

### Configuration Type PEGASO B CJA en 230V - Mode automatique :

	Réf.	C.I.
Moteur PEGASO BCJA625L02 SEZ IND 230V SB AUTO	P925204-00004	2611571
Armoire de commande LEO B CBB L01 pour PEGASO N 230V	D113767-00002	2607497
<b>TOTAL</b>		

## Les accessoires de motorisations pour portes de garage

		Réf.	C.I.	Code
<b>BERMA</b>				
	CA1 : accessoires bras droits pour la pose d'un opérateur de la série BERMA sur porte basculante de 4 m maximum de large	N733038	2601334	BFTALL
	CA2 : accessoires bras droits pour la pose de deux opérateurs de la série BERMA sur porte basculante	N733040	2610890	BFTALL
	CA2C : accessoires pour l'installation de deux opérateurs de la série BERMA sur porte basculante (bras courbes)	N733041	2610891	BFTALL
	CAS1 : accessoires bras droits pour la pose d'un opérateur Berma L = 1000 mm version Espagne	N733042	2610892	BFTALL
	CAS1L : accessoires bras droits pour la pose d'un opérateur Berma L = 1500 mm version Espagne	N733074	2610896	BFTALL
	CAS2 : accessoires bras droits pour la pose de deux opérateurs Berma L = 1000 mm version Espagne	N733048	2610893	BFTALL
	CAS2L : accessoires bras droits pour la pose de deux opérateurs Berma L = 1500 mm version Espagne	N733075	2600787	BFTALL
	SEB : déverrouillage extérieur par clé pour les opérateurs BERMA, FORB, IGÉA LB et IGÉA LB BT	N733020	2601471	BFTALL
<b>ARGO BTA</b>				
	RCA : déverrouillage à levier par câble en acier, longueur 3.5 m, pouvant être couplé aux modèles BOX.	N733421	2600967	BFTALL
	RCAL : déverrouillage à levier par câble en acier, longueur 7 m, pouvant être couplé aux modèles BOX.	N733422	2600457	BFTALL
	SAFM déverrouillage d'urgence pour argo 3.5m-7m	N733955	2604014	BFTALL



# Les bornes dissuasives

## Guide de sélection



	STOPPY B	STOPPY MBB	PILLAR	XPASS
<b>Application</b>	Tertiaire & Industrie	Tertiaire & Industrie	Urban, Tertiaire & Industrie	Urban, Tertiaire & Industrie
<b>Intensivité</b>	Semi Intensive	Intensive	Intensive	Haute sécurité
<b>Type borne</b>	Elecromécanique	Elecromécanique à bain d'huile	Hydraulique	Hydraulique de dissuasion
<b>Nb Manœuvre</b>	500	1500	3000	2000
<b>Centrale de commande Perseo</b>	oui	oui	oui	Oui
<b>Hauteur cylindre</b>	490mm ou 700	490mm ou 700 mm	600 mm ou 800 mm	800mm ou 1200mm
<b>Diamètre</b>	115mm ou 200mm	219 mm	275 mm	275mm et 330mm
<b>Résistance</b>	7 000 J	10 500 J	20 000 J	250 000J installation double
<b>Résistance</b>	60 000 j	150 000 J	250 000 J	De 800 000 J à 2 100 000 J
<b>Vitesse de descente</b>	10s /700mm	9,8s /700mm	5s /800mm	5,5 s /800mm
<b>Vitesse de montée</b>	10,5/700mm	10,2/700mm	6ss /800mm	6,5 s/800mm
<b>Relevage rapide</b>	-	-	-	✓
<b>SD – Option permettant à la borne de rester en position haute par manque de courant</b>	-	-	✓	✓
<b>Certification PAS68</b>	-	-	-	✓
<b>Acier inox</b>	✓	✓	✓	✓
<b>Ral</b>	✓	✓	✓	✓
<b>Avantage produit</b>	Faible diamètre, ralentissement et signalisation lumineuse	Fréquence d'ouverture, ralentissement et signalisation lumineuse	Temps d'ouverture, personnalisation et robustesse / la bestsalers	Résistance certifiée et homologation



Tous les modèles de bornes existent aussi en version fixe afin d'uniformiser vos accès.  
Nom de famille produit : Ranch



# FAMILLE STOPPY Code : BFTALL

## Borne électromécanique à usage intensif



### BORNE STOPPY B 230V



La borne idéale pour la régulation et la gestion des accès sécurisés !

Borne de dissuasion automatique, électromécanique et escamotable, pour la protection et la sécurité de tout espace nécessitant un contrôle d'accès.

Parfaitement adaptée à un usage collectif semi-intensif.

#### Les versions de Stoppy B

STOPPY B 200/700  
Réf. : P970089-00001 / C.I. : 2601350

STOPPY B 115/500  
Réf. : P970088-00001 / C.I. : 2450128

Caractéristiques techniques	Armoire de commande	PERSEO CBE	
	Diamètre du cylindre	200 mm	
	Hauteur du cylindre	700 mm	
	Vitesse de déplacement	7 s	
	Rés. au défoncement	70 000 j	
	Blocage	Électro-frein	
	Type de fin de course	Capteur magnétique Reed	
	Manoeuvre manuelle	Révers. en cas de coupure	
	Temp. d'utilisation	-40° +60° C	
	Indice de protection	IP67	
	RAL	7015	
	Temp. d'utilisation	-10° +60° C	

#### Configuration type

	Qté	Réf.	C.I.
Borne Stoppy B électromécanique 230v	1	P970089-00001	2601350
Centrale de commande PERSEO CBE	1	D113812-00002	2600139
Détecteurs de masse magnétique 230V	2	RMM230B	2603087 *
Boucles magnétiques à encastrer 6m	2	BCL-6N	2601896 *
Modules pour Totem	2	P800116	2601356
Couvercle lumineux LED TLight	1	P800117	2601354
Base d'ancrage TPF	1	P800040	2607207
<b>Options :</b>			
Panneau Totem PAN2 pour feu vert/rouge	1	00394381	2602685
Led traffic light	1	00385251	2604460
TCAP Covercle Standard Totem	1	P800108	2601355
Kit batterie et chargeur STOPPY Bat	1	P975005	2601390
<b>TOTAL avec options</b>			



# BORNE STOPPY MBB



## Les versions de Stoppy MBB

STOPPY MBB 219/700.C 230 L C  
Réf. : R950009-00003 / C.I. : 2601352

STOPPY MBB KIT 219/500.C 230 L C  
Réf. : R950008-00003 / C.I. : 2600971

STOPPY MBB KIT 219/500.C 230 LI C  
Réf. : R950008-00004 / C.I. : 2600970

STOPPY MBB KIT 219/700.C 230 LI C  
Réf. : R950009-00004 / C.I. : 2601353



**Astuce :** version RAL sur demande

### Caractéristiques techniques

Armoire de commande	PERSEO CBE
Diamètre du cylindre	220 mm
Hauteur du cylindre	700 mm
Temps de manœuvre	9 s
Rés. au défoncement	150 000 j
Blocage	Électro-frein
Type de fin de course	Capteur magnétique Reed
Manoeuvre manuelle	Révers. en cas de coupure
Temp. d'utilisation	-40° +60° C
Indice de protection	IP67
RAL	7015

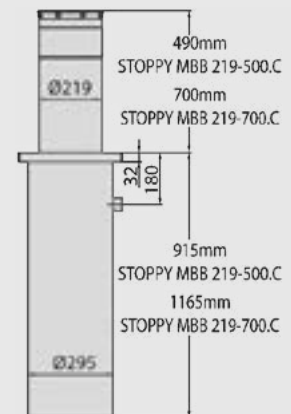

## Configuration type

	Qté	Réf.	C.I.
Borne Stoppy MBB électromécanique	1	R950009-00003	2601352
Centrale de commande PERSEO CBE	1	D113812-00002	2600139
Détecteurs de masse magnétique 230V	2	RMM230B	2603087 *
Boucles magnétiques à encastrer 6m	2	BCL-6N	2601896 *
Modules pour Totem	2	P800116	2601356
Couvercle lumineux LED TLight	1	P800117	2601354
Base d'ancrage TPF	1	P800040	2607207
<b>Options :</b>			
Panneau Totem PAN2 pour feu vert/rouge	1	00394381	2602685
Led traffic light	1	00385251	2604460
TCAP Covercle Standard Totem	1	P800108	2601355
Kit batterie et chargeur STOPPY Bat	1	P975005	2601390
<b>TOTAL avec options</b>			<b>13 567 €</b>



# FAMILLE XPASS Code : BFTALL

## Borne hydraulique anti-terroriste



### BORNE XPASS B 275/800 C L SD



Parce que votre sécurité est notre priorité !

- Une gamme de bornes hydrauliques de dissuasion et anti-terroristes à usage intensif et très intensif.
- X-Pass est dédié à la protection des sites sensibles et testé et certifié (par crash-test) conformément à la norme IWA14-1:2013 de niveau V/7200 [NZA]/48 – Arrêt d'un véhicule de 7.5 tonnes se déplaçant à 80km/h. (version B 330/1200)

#### Les versions de XPASS B 275/800 C L SD

XPASS B 275/800  
Réf. : P970094-00003 / C.I. : 2605589

XPASS B 275/800C L  
Réf. : P970094-00001 / C.I. : 2605587

XPASS B 275/800C LI  
Réf. : P970094-00002 / C.I. : 2605588

XPASS B 275/800C LI SD  
Réf. : P970094-00004 / C.I. : 2605590

#### Caractéristiques techniques

Armoire de commande	PERSEO CBE
Diamètre du cylindre	275 mm
Hauteur du cylindre	800 mm
Temps de manœuvre	4 s
Rés. au défoncement	730 000 j
Type de fin de course	Capteur magnétique Reed
Manoeuvre manuelle	Révers. par clé en cas de coupure
Temp. d'utilisation	-40° +60° C
Indice de protection	IP67
RAL	7015

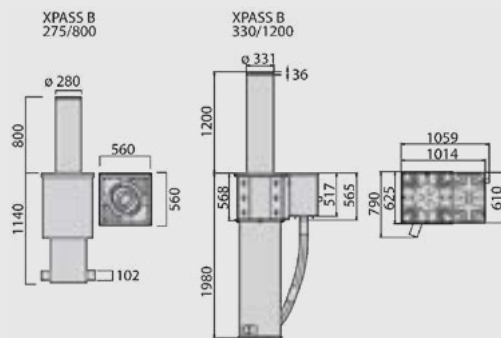

#### Configuration type

	Qté	Réf.	C.I.
Borne XPASS 800 avec maintien si coupure	1	P970094-00003	2605589
Centrale de commande PERSEO CBE	1	D113812-00002	2600139
Détecteurs de masse magnétique 230V	2	RMM230B	2603087 *
Boucles magnétiques à encastrer 6m	2	BCL-6N	2601896 *
Modules pour Totem	2	P800116	2601356
Couvercle lumineux LED TLight	1	P800117	2601354
Base d'ancrage TPF	1	P800040	2607207
<b>Options :</b>			
Panneau Totem PAN2 pour feu vert/rouge	1	00394381	2602685
Led traffic light	1	00385251	2604460
TCAP Covercle Standard Totem	1	P800108	2601355

**TOTAL avec options**



#### Astuces

- Existe en acier inoxydable AISI 316
- Espacement recommandé entre 2 bornes : 1.4 m

# BORNE XPASS C 330/1200

**NOUVEAU**

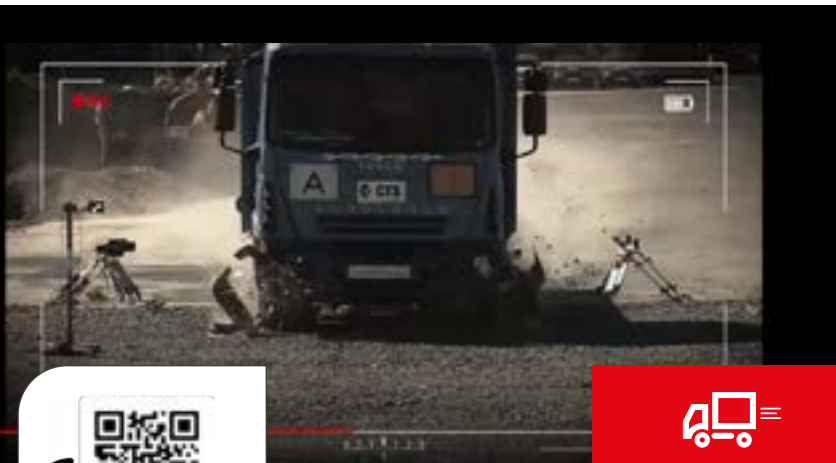

SCAN ME

Voir la vidéo crash test



Le MIRA Ltd, également connu sous la dénomination Motor Industry Research Association est une *Limited company*, basée près de Nuneaton à Hinckley and Bosworth dans le Leicestershire au Royaume-Uni, qui fait commerce de services dans l'ingénierie, la recherche, les essais, l'information et la certification dans le secteur automobile.

- Bornes de protection antiterrorisme testées et certifiées (par crash tests) par une entreprise indépendante selon les normes IWA14-1:2013 V/7200[N3C]/80/90 (équivalentes à la norme américaine « K12 »).
- Unité de commande hydraulique latérale indépendante pour chaque borne de protection : en cas de défaillance d'une unité de commande, les autres bornes restent fonctionnelles.

## Les versions de XPASS C 330/1200

XPASS C 330/1200 L  
Réf. : 2617830 / C.I. : P970318-00002

XPASS C 330/1200 L RAL  
Réf. : 2617831 / C.I. : P970318 00102

XPASS C 330/1200 LI 316  
Réf. : 2617832 / C.I. : P970318 00302

CENTRALE HYDR. SD XPASS C 330/1200  
Réf. : 2617833 / C.I. : D114227

CENTRALE HYDR. SD EFO XPASS C 330/1200  
Réf. : 2617834 / C.I. : D114228

À noter : L pour led intégré à la borne, I pour inox, SD pour bloquant.

Caractéristiques techniques

Opérateur	Borne hydraulique
Tension	230 V
Hauteur du fût	1200 mm
Épaisseur	25 mm
Diamètre du fût	330 mm
Temps de montée	5,3 s maxi (1,5 s en cas d'urgence EFO)
Traitement du fût *	Acier peint RAL 7015 et film réflecteur h : 100 mm
Temps d'abaissement	4 s
Unité de commande	PERSEO CBE 230.P SD
Résistance à la rupture	2 100 000 J
Fréquence d'utilisation	2 000 Op/jour
Norme de référence antiterrorisme	IWA14-1:2013 V/7200[N3C]/80/90
Type de contacteur de fin de course	Capteur magnétique à lames
Opération manuelle	Réversible avec clé mécanique sans alimentation électrique
Conditions ambiantes	-40 °C +60 °C



## Configuration type

	Qté	Réf.	C.I.
Centrale de commande PERSEO CBE	1	D113812-00002	2600139
CENTRALE HYDR. SD XPASS C 330/1200	1	D114227	2617833
XPASS C 330/1200 L (Borne hydraulique H 1200 mm)	1	P970318 00002	2617830



# PILLAR B Code : BFTALL

## Borne hydraulique à usage intensif



PILLAR B 275/600



PILLAR B 275/800.6C



- Borne hydraulique pour usage intensif.
- Sa taille et ses caractéristiques techniques en font un équipement particulièrement adapté à tout environnement, grâce à la version spéciale SD (sécurité) qui maintient le fût levé en cas de coupure de l'alimentation, pour les installations de protection des lieux sensibles (ministères, casernes, aéroports, accès à des bâtiments sensibles, etc.).
- Version standard adaptée aux installations publiques où le fût doit descendre immédiatement afin de libérer le passage en cas de panne de l'alimentation.
- Conçue et construite dans le but de simplifier l'entretien grâce à une pompe hydraulique située sous son flanc.
- Existe en hauteur 600 avec les mêmes déclinaisons de modèles.
- Deux modèles hauteur 800 existent en épaisseur de fût 10 mm.

### Les versions de PILLAR B

PILLAR B 275/800.6C L SD - Réf. : P970093-00003 / C.I. : 2601347

PILAR B 275/800.6C L - Réf. : P970093-00001 / CI : 2601346

PILAR B 275/800.6C LI - Réf. : P970093-00002 / CI : 2605581

PILAR B 275/600.6C L - Réf. : P970092-00001 / CI : 2600877

PILAR B 275/600.6C LI - Réf. : P970092-00002 / CI : 2605576

PILAR B 275/600.6C L SD - Réf. : P970092-00003 / CI : 2601339

PILAR B 275/600.6C LI SD - Réf. : P970092-00004 / CI : 2605577

#### Caractéristiques techniques

Armoire de commande	PERSEO CBE
Diamètre du cylindre	275 mm
Hauteur du cylindre	800 mm
Temps de manœuvre	6.5 s
Rés. au défoncement	250 000 j
Type de fin de course	Capteur magnétique Reed
Manoeuvre manuelle	Trappe + clé
Temp. d'utilisation	-40° +60° C
Indice de protection	IP67
RAL	7015

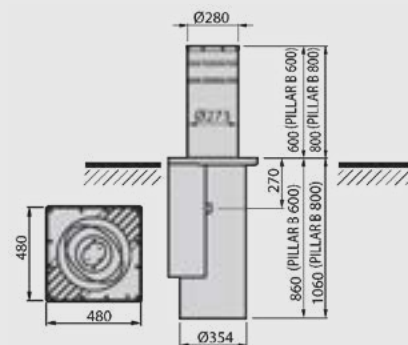

### Configuration type

	Qté	Réf.	C.I.
Borne Pillar B SD hydraulique bloquant	1	P970093-00003	2601347
Centrale de commande PERSEO CBE	1	D113812-00002	2600139
Détecteurs de masse magnétique 230V	2	RMM230B	2603087 *
Boucles magnétiques à encastrer 6m	2	BCL-6N	2601896 *
Modules pour Totem	2	P800116	2601356
Couvercle lumineux LED TLight	1	P800117	2601354
Base d'ancrage TPF	1	P800040	2607207

#### Options :

Panneau Totem PAN2 pour feu vert/rouge	1	00394381	2602685
Led traffic light	1	00385251	2604460
TCAP Covercle Standard Totem	1	P800108	2601355

#### TOTAL avec options



**Astuce :** existe en acier inoxydable AISI 316



TOTEMS

# TOTEM MODULE *Code : BFTALL*



- Totem approprié pour l'assistance et l'installation des contrôles d'accès (bornes, barrières) en zone urbaine, et accessoires équipés de connecteurs sur rail DIN .
- Conçu en 1 module ou 2 empilés.



Capot avec Lumière LED (optionnel)

Caractéristiques techniques

- Modules empilables
- Modules pouvant être regroupés jusqu'à 2 Totems
- IP55 protection

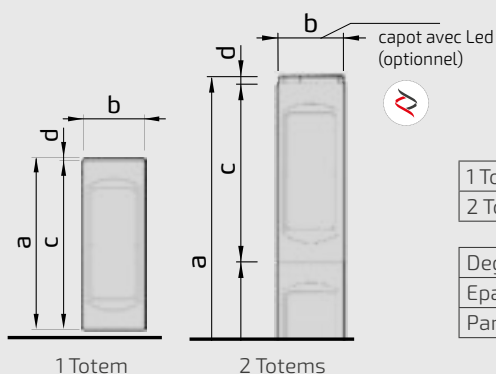





	a	b	c	d
1 Totem	893	Ø320	888	5
2 Totems	1806	Ø320	888	30

Degrés de protection	IP 55
Épaisseur du Totem	2.5 mm
Panneaux	Acier peint

## Configuration type

	Qté	Réf.	C.I.
Modules pour Totem	2	P800116	2601356
Couvercle lumineux LED TLight	1	P800117	2601354
Base d'ancrage TPF	1	P800040	2607207
<b>Options :</b>			
Panneau Totem PAN2 pour feu vert/rouge	1	00394381	2602685
Led traffic light	1	00385251	2604460
TCAP Covercle Standard Totem	1	P800108	2601355
<b>TOTAL avec options</b>			

## Les accessoires de motorisations pour bornes dissuasives

		Réf.	C.I.	Code
	BOLLARD CABLE EXT25 : supplément câble 25 m pour bornes de dissuasion (à ajouter aux 10 fournis avec la borne)	P800114	2605291	BFTALL
	BOLLARD CABLE EXT50 : supplément câble 50 m pour bornes de dissuasion (à ajouter aux 10 fournis avec la borne)	P800115	2605292	BFTALL
	BATT-EB : kit batteries de secours pour maintenir les bornes en position haute en cas de panne de courant (modèle STOPPY)	P975005	2601390	BFTALL
	TPF : plaque de fondation et d'ancrage pour totem	P800040	2607207	BFTALL





# Les barrières levantes

## Guide de sélection



	MOOVI AC A40 & A60	GIOTTO BT B ULTRA 36	MAXIMA ULTRA 36	MAXIMA ULTRA 36 EX4	MAXIMA ULTRA 68
<b>Applications</b>	Résidentiel	Résidentiel Collectif / Tertiaire et Industrie	Tertiaire et Industrie / Urban	Tertiaire et Industrie / Urban	Tertiaire et Industrie / Urban
<b>Alimentation du moteur</b>	230v	24V	230V	230V	230V
<b>Compatible Ecosol</b>	-	✓	-	-	-
<b>Largeur de passage</b>	3 à 6m	3 à 6m	3 à 6m	3 à 4m	4 à 8m
<b>Nombre de cycle / jour</b>	1000 cycles à 3m	5000 cycles à 3m	20000 cycles à 3m	20000 cycles à 3m	3000 cycles à 8m
<b>Vitesse maximum ouverture / fermeture</b>	5s / 3m 8s / 6m	2,2s / 3m 4s / 6m	0,7s / 3m 3,9s / 6m	0,9s / 3m 1,5s / 4m	5s / 6m 6s / 8m
<b>Variateur de fréquence : fluidité d'ouverture et fermeture</b>	-	-	✓	✓	✓
<b>Testé pour</b>	/	3 000 000	5 000 000	7 000 000	2 000 000
<b>Ouverture d'urgence</b>	-	-	-	✓	-
<b>Certification Conformité Européenne</b>	-	✓	✓	✓	✓
<b>Compatibilité U-Link</b>	-	✓	✓	✓	✓

### Je veux... PILOTER pour ouvrir ou fermer facilement la barrière

<b>Pilotage avec une télécommande</b>	✓ 63 Max	✓ 63 Max	✓ 2048 Max	✓ 2048 Max	✓ 2048 Max
<b>Sortie état barrière fermée (pour la gestion de parking)</b>	-	✓	✓	✓	✓
<b>Régler les vitesses d'ouverture ou fermeture</b>	-	✓	✓	✓	✓

### Je veux... AMÉLIORER la gestion du trafic grâce à la visibilité et signalétique de la barrière

<b>Leds intégrés à la lisse</b>	✓ Rouge	✓ Rouge / vert	✓ Rouge / vert	✓ Rouge / vert	✓ Rouge / ver
<b>Chapeau Led sur le coffre</b>	-	✓	✓	oui	-

### Je veux... SÉCURISER et renforcer la barrière contre le vandalisme ou le vent

<b>Système de verrouillage</b>	✓	✓	✓	✓	✓
<b>Renfort de lisse</b>	oui	✓	✓	✓	✓
<b>Résistance au vent (5 m) avec renfort d'1 m</b>	120 Km/h	120 Km/h	120 Km/h	120 Km/h	140 Km/h
<b>Double bras pour lisse</b>	-	-	-	-	✓

### Je veux... MANŒUVRER même en cas de coupure de courant

<b>Déverrouillage manuel extérieur</b>	Manuelle avec une clé	Manuelle avec une clé	Manuelle avec une clé	Ouverture d'urgence intégrée	Manuelle avec une clé
--	-----------------------	-----------------------	-----------------------	------------------------------	-----------------------

#### LE SAVIEZ-VOUS ?

95% des barrières BFT sont homologuées et livrées avec une plaque CE assurant la conformité RPC (Règlement Produit de Construction).



Tous nos modèles de barrière sont disponibles en RAL personnalisé et en INOX





# FAMILLE MOOVI Code : BFTALL

## Barrière électromécanique avec variateur de fréquence



### MOOVI AC A40 & A60

**NOUVEAU**



- Gamme de barrières pour usage très intensif permettant de contrôler des passages utiles jusqu'à 6 mètres.
- Grâce à la large gamme d'accessoires, ces barrières représentent la solution idéale pour tous systèmes de contrôle d'accès en tous contextes.

BARRIÈRE MOOVI AC A40 230V  
**Réf. : P940121-00002 / C.I. : 2617814**

BARRIÈRE MOOVI AC A60 230V  
**Réf. : P940122-00002 / C.I. : 2617815**

BARRIÈRE MOOVI AC A40 230V RAL  
**Réf. : P940121-00102 / C.I. : 2617820**

BARRIÈRE MOOVI AC A60 230V RAL  
**Réf. : P940122-00102 / C.I. : 2617823**

Caractéristiques techniques

	MOOVI AC A40	MOOVI AC A60
Passage utile (maxi)	4 m	6 m
Centrale de commande	SHYRA F	Shyra F
Alimentation moteur	230 V	230 V
Puissance absorbée	300 W	300 W
Type de fin de course	Electromécanique	Electromécanique
Ralentissement	Oui	Oui
Blocage	Mécanique	Mécanique
Débloccage	Clé perso.	Clé perso.
Réaction au choc	Non	Non
Fréquence d'utilisation	Semi-intensif	Semi intensif
Degré de protection	IP54	IP54

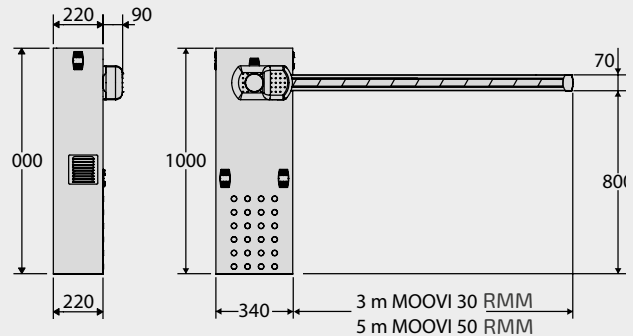

### Configuration type

	Qté	Réf.	C.I.
Barrière MOOVI AC A40 230V	1	P940121-00002	2617814
Base d'ancrage CBO PRO	1	P120128	2617952
Support de fixation OMEGA PS	1	P120100	2605247
Lisse de 3m BAR PS30	1	P120087-00001	2601376
Fourche d'appui réglable FAF 2R	1	P120025	2600825
Paire de photocellules électriques COMPACTA	1	P111782	2601411
Émetteur 2 touches 433 MhzMITTO COOL 2C	1	D112306	2614118
<b>Options :</b>			
Profil de couverture PCA N3 3.25m	1	P120028-00001	2600953
Radius leds feu clignotant orange 230v	1	D114094-00002	2607540
Support clignotant RADIUS B00R02	1	P123025	2600837
Détecteur de masse magnétique 230 V	1	RMM230B	2603087 *
Boucle magnétique à encastrer 6 m	1	BCL-6N	2601896 *



# FAMILLE GIOTTO ULTRA Code : BFTALL

Barrière électromécanique à usage intensif

BARRIÈRES



## GIOTTO BT B ULTRA 36

**NOUVEAU**



GIOTTO BT B ULTRA 36 : 2M À 6M  
Réf. : P940111-00002 / C.I. : 2617937



- La nouvelle Giotto Ultra 36 a été enrichie, avec de nouvelles options et fonctionnalités afin de devenir LA barrière de référence de la gamme BFT pour les usages intensifs et très intensifs.
- Un temps de passage réduit permet un meilleur contrôle de flux des véhicules, la rendant idéale dans un environnement de parking, zones industrielles ou encore de contrôle d'accès routier.



Caractéristiques techniques

Armoire de commande	Merak Giotto Ultra 36
Puissance absorbée	300W
Type de fin de course	Electromécanique
Vitesse d'ouverture/ fermeture	2,2 s
Nb. de cycles/24h	3m - 5000 6m - 2000
Réaction à l'impact	Encodeur
Blocage	Mécanique
Déverrouillage	Par clé personnalisée
Température de fonctionnement	- 20°C + 55°C
Indice de Protection	IP 54
RAL	7015

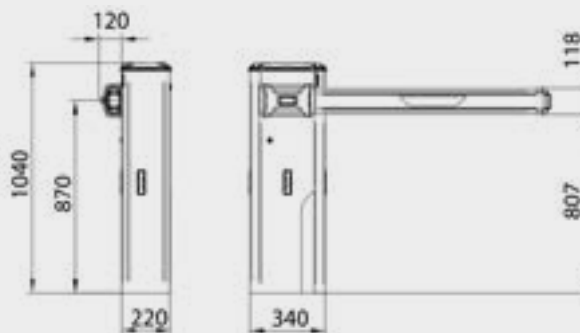

### Configuration type

	Qté	Réf.	C.I.
GIOTTO BT B ULTRA 36 pour passage de 2M à 6M	1	P940111 00002	2617937
Base d'ancrage CBO PRO	1	P120128	2617952
Support de fixation Omega PS	1	P120100	2605247
Lisse de 3m BAR PS 30	1	P120087-00001	2601376
Fourche d'appui réglable FAF 2R	1	P120025	2600825
Paire de photocellules COMPACTA	1	P111782	2601411
Kit Ressort Light pour Lisse de 2M à 4M - Kit ML65-L /	1	P120126	2617949
<b>Options :</b>			
LIGHT PS/ES 60	1	P120089-00004	2605244
Carte GT gestion éclairage	1	P120116	2601492
Détecteur de masse magnétique 230 V	1	RMM230B	2603087 *
Boucle magnétique à encastrer 6 m	1	BCL-6N	2601896 *
TOP LIGHT GU36	1	P120125	2617945

**TOTAL avec options**

#### Kit Ressort Light

pour Lisse de 2M à 4M  
Kit ML65-L  
Réf. P120126  
C.I: 2617949

#### Kit Ressort Heavy

pour Lisse de 4M à 6M  
Kit ML81-H  
Réf. P120127  
C.I: 2617950



BARRIÈRES

# FAMILLE MAXIMA ULTRA Code : BFTALL

## Barrière électromécanique avec variateur de fréquence



### MAXIMA ULTRA 36



#### Les versions de MAXIMAL ULTRA 36

MAXIMAL ULTRA 36  
Réf. : P940093-00002 / C.I. : 2600943

MAXIMA ULTRA 36 RAL  
Réf. : P940093-00102 / C.I. : 2601391

MAXIMA ULTRA 36 INOX  
Réf. : P940093-00202 / C.I. : 2605378

MAXIMA ULTRA 36 XL  
Réf. : P940094-00002 / C.I. : 2451227

MAXIMA ULTRA 36 XL RAL  
Réf. : P940094-00102 / C.I. : 2601575

MAXIMA ULTRA 36 XL INOX  
Réf. : P940094-00202 / C.I. : 2605384

MAXIMA ULTRA 36 EX4  
Réf. : P940093-00012 / C.I. : 2612806

MAXIMA ULTRA 36 XL EX4  
Réf. : P940094-00012 / C.I. : 2613364

Caractéristiques techniques	Armoire de commande	CSB XTREM
	Puissance consommée	370 W
	Type de moteur	Asynchrone triphasé
	Nombre de cycles	20 000
	Ralentissement	ouv. et ferm.
	Temps de manœuvre	0.7 s à 3.9 s
	Réaction à l'impact	Codeur
	Blocage	Mécanique
	Déblocage	Intérieur de la structure
	Temp. d'utilisation	-40° +60° C
	Indice de protection	IP55
	RAL	7015

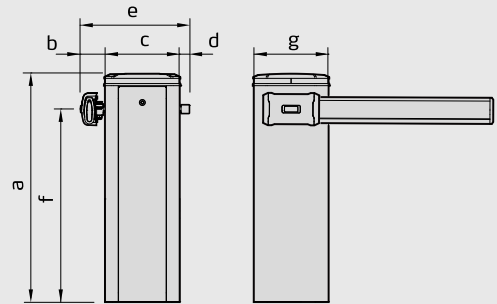

a	b	c	d	e	f	g
1030	110	338	45	493	870	338

#### Configuration type

		Réf.	C.I.
Barrière MAXIMA ULTRA 36 pour passage 6 m	1	P940093-00002	2600943
Capot avec leds	1	P940095-00003	2451249
Base d'encrage DIMA PRO 36	1	P120088	2601264
Carte ALLU MAXIMA ULTRA	1	P120075	2601276
Support de fixation Omega PS	1	P120084-00000	2601263
Lisse de 3m BAR PS 30	1	P120087-00001	2601376
Fourche d'appui réglable FAF 2R	1	P120025	2600825
Kit AKTA ANTIVANDALE	1	P111540	2611276
<b>Options :</b>			
Renfort interne pour lisse bar	1	P120091	2601388
LIGHT PS 30	1	P120089-00001	2601382
Paire de colonette PHP A	1	P903028	2600992
Paire d'adaptateur pour AKTA	1	P903025	2600848
Détecteur de masse magnétique 230 V	1	RMM230B	2603087 *
Boucle magnétique à encastrer 6m	1	BCL-6N	2601896 *
Herse de 2 mètres BTM SKIRT	1	P120085	2601279
Pied pendulaire ADJ FOOT	1	P120093	2451250

**TOTAL avec options**



#### Astuce :

Disponible en version ouverture automatique en cas de coupure de courant, allant jusqu'à 4m de passage libre.

#### MAXIMA ULTRA 36 EX 4:

Réf. : P940093-00012  
C.I. : 2612806  
**4 332 €**



## MAXIMA ULTRA 68 SM



Réf. : P940074-00002  
C.I. : 2600872



- Une gamme de barrières conçue pour une utilisation intensive dans la sécurisation, la régulation et la gestion du trafic et des accès sensibles.
- Passages utiles jusqu'à 6m en fonction des besoins.

### Caractéristiques techniques

Armoire de commande	CSB XTREM
Puissance consommée	370 W
Type de moteur	Asynchrone triphasé
Nombre de cycles	5 600
Ralentissement	ouv. et ferm.
Temps de manœuvre	3.9 s
Réaction à l'impact	Codeur
Blocage	Mécanique
Débloccage	Intérieur de la structure
Temp. d'utilisation	-30° +60° C
RAL	7015
Indice de protection	IP65

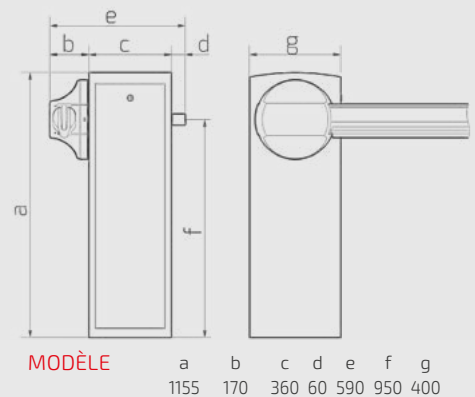

### Configuration type

	Qté	Réf.	C.I.
Barrière MAXIMA ULTRA 68	1	P940074-00002	2600872
Support fixation Omega ATML	1	P120046	2450118
Lisse de 6m ATML 60	1	P120041-00001	2605209
Caoutchouc PCA ATML 8	1	P120053-00003	2601318
Fourche d'appui réglable FAF 2R	1	P120025	2600825
Ressort jaune MLC9	1	P120060	2450120
Ressort blanc MLC7.5	1	P120059	2601309
Kit AKTA ANTIVANDALE	1	P111540	2611276

#### Options :

Carte ALLU MAXIMA ULTRA	1	P120075	2601276
Extension de 2m pour lisse, total 8m ATML EXT 2	1	P120042	2600827
Paire de colonette PHP A	1	P903028	2600992
Paire d'adaptateur pour AKTA	1	P903025	2600848
Détecteur de masse magnétique 230 V	1	RMM230B	2603087 *
Boucle magnétique à encastrer 6 m	1	BCL-6N	2601896 *
Herse de 3m RST ATM	1	P120049	2601321
Pied pendulaire GA ATM	1	P120050	2450144
Renfort pour lisse IS ATML	1	P120078	2605229

#### TOTAL avec options



#### Astuce :

Découvrez les abaques de ressorts de la Maxima Ultra 36 page 164 et de la Maxima Ultra 68 SM page 165

# Norme européenne EN13241-1

Depuis 2021, la norme européenne EN13241-1 s'applique à l'ensemble des applicatifs industriels et collectifs, sans domaine d'exclusion

## LES ÉVOLUTIONS DE LA NORME APPLIQUÉE AUX BARRIÈRES LEVANTES

La mise en service de toute barrière levante doit répondre **aux réglementations en vigueur** en matières d'intégration, de sécurité et de fonctionnement. **L'ensemble doit posséder une plaque CE.**



### Marque normative

BFT a fait certifier par un laboratoire notifié l'ensemble de sa gamme de barrières levantes.

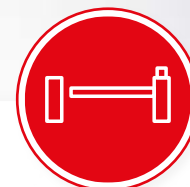

### Gamme personnalisable

4 gammes de barrières déclinées en 8 modèles personnalisables, avec de nombreux accessoires dédiés, qui couvrent des cycles très intensifs afin de répondre à tous les besoins.



### Solution complète

BFT vous accompagne pour prescrire une solution complète

#### CONFORME et NORMÉE :

- la barrière/lisse
- les dispositifs de détection et de sécurité obligatoires
- Une plaque CE assurant la conformité RPC (Réglement Produit de Construction)

### Plus d'infos

#### QU'EST-CE QU'UNE BARRIÈRE CERTIFIÉE ?













Selon la norme EN13241-1, la barrière respecte une **limitation d'effort à la descente**, et se conforme à une **force maximale au levage**.















Notre service technique est à votre disposition.

# Les accessoires de motorisations pour **barrières levantes**

		Réf.	C.I.	Code
<b>ACCESSOIRES COMMUNS : MAXIMA ULTRA 36 ET GIOTTO ULTRA 36 et MOOVI AC A</b>				
	BOOM PS30 : barre d'aluminium, passage utile L = 3 m avec catadioptrés rouges. Caoutchouc et profil optique supérieur fournis. Éclairage exclu.	P120087-00001	2601376	BFTALL
	BOOM PS40 : barre d'aluminium, passage utile L = 4 m avec catadioptrés rouges. Caoutchouc et profil optique supérieur fournis. Éclairage inclus.	P120087-00002	2601377	BFTALL
	BOOM PS50 : barre d'aluminium, passage utile L = 5 m avec catadioptrés rouges. Caoutchouc et profil optique supérieur fournis. Éclairage exclu.	P120087-00003	2601378	BFTALL
	BOOM PS60 : barre d'aluminium, passage utile L = 6 m avec catadioptrés rouges. Caoutchouc et profil optique supérieur fournis. Éclairage inclus.	P120087-00004	2601277	BFTALL
	BTM-SKIRT Herse simple L=2m. pour MAXIMA et GIOTTO ULTRA 36	P120085	2601279	BFTALL
	LIGHT PS 60-B : kit d'éclairage à LED à haute luminosité, coloris rouge-vert, à installer sur des barres BOOM PS jusqu'à 6 mètres. Alimentation exclue.	P120089-00004	2601278	BFTALL
	HYPHEN PS : renfort interne/jonction pour tiges BOOM PS. Déjà inclus dans les barrières Maxima Ultra 36 XL, mais tout de même recommandé L > 5 m.	P120091	2601388	BFTALL
	HYPHEN PRO : renfort 1.75M pour lisse PS	P120108	2605251	BFTALL
	ADJ-FOOT : Pied pendulaire réglable avec amortisseur pour lisse PS	P120093	2451250	BFTALL
	Kit clé porte MAXIMA ULTRA 36/35/68 (UNIT)	I100628-60010	2601477	BFTALL
<b>ACCESSOIRES SPÉCIFIQUES À LA MAXIMA ULTRA 36</b>				
	CSB XT: centrale de commande intégrée pour 1 opérateur en 230 V pour barrières	I271514-60001	2610448	BFTPDET
	Couronne MAXIMA U36 : chapeau sans éclairage pour Maxima Ultra 36 .	P940095-00000	2601327	BFTALL
	Couronne RGB MAXIMA U36 : chapeau avec éclairage RGB pour Maxima Ultra 36 . Fonction : clignotant, feu de circulation, diagnostic.	P940095-00003	2451249	BFTALL
	OMEGA PS MAXIMA U36 : fixation individuelle du carter de protection des mains et vis pour MAXIMA ULTRA 36. Barre BOOM PS exclue.	P120084-00000	2601263	BFTALL
	FULL-SKIRT : Herse de lisse complète (supérieure et inférieure) pour tiges BOOM PS. Module de longueur length L = 2 m. BRACKET SKIRT non fourni, ancrage du premier module au corps de la barrière nécessaire.	P120086	2605234	BFTALL
	BRACKET SKIRT : Support de connexion entre le corps de la barrière et un rack aluminium simple (BTM SKIRT) ou double (FULL SKIRT).	P120095	2601389	BFTALL

## Les accessoires de motorisations pour **barrières levantes** (suite)

		Réf.	C.I.	Code
<b>ACCESSOIRES SPÉCIFIQUES À LA MAXIMA ULTRA 36 (suite)</b>				
	OMEGA FRA PS MAXIMA U36 : support de lisse dégonflable pour barrière Maxima Ultra 36. Barre BOOM PS exclue.	P120094-00000	2601387	BFTALL
	ART90 PS KIT : Articulation 90° pour Maxima Ultra 36	P120092	2601381	BFTALL
<b>ACCESSOIRES SPÉCIFIQUES À LA GIOTTO ULTRA 36</b>				
	OMEGA PS support lisses PS pour GIOTTO ULTRA 36	P120100	2605247	BFTALL
	TOP LIGHT GU36 1 Couronne lumineuse rouge/vert pour giotti U36. Prévoir une carte de gestion éclairage (P120116)	P120125	2617945	BFTALL
	GT CARTE gestion éclairage pour GIOTTO ULTRA 36	P120116	2601492	BFTALL
	Kit batteries et chargeur pour GIOTTO BT A U	P120074	2607202	BFTALL
	CBO PRO - Base d'ancrage pour MOOVI et GIOTTO	P120128	2617952	BFTALL
<b>MAXIMA ULTRA 68</b>				
	CSB XT: centrale de commande intégrée pour 1 opérateur en 230 V pour barrières	I271514-60001	2610448	BFTALL
	KIT ATM LIGHT 3 R/G 2W : Kit feux à LED R/V à monter sur les lisses ATM jusqu'à 3 mètres.	P120052-00001	2451223	BFTALL
	KIT ATM LIGHT 5 R/G 2W : Kit feux à LED rouge et vert à monter sur les lisses ATM jusqu'à 5 mètres.	P120077-00002	2451224	BFTALL
	KIT ATM LIGHT 8 R/G 2W : Kit feu à LED R/V à monter sur les lisses ATML jusqu'à 8 mètres.	P120077-00003	2601314	BFTALL
	MLC7.5 : ressort blanc - MAXIMA Ultra 68.	P120059	2601309	BFTALL

		Réf.	C.I.	Code
<b>MAXIMA ULTRA 68 (suite)</b>				
	MLC9 : Ressort jaune - MAXIMA Ultra 68.	P120060	2450120	BFTALL
	MLC9.5 : Ressort violet - MAXIMA Ultra 68.	P120061	2601311	BFTALL
	MLC11 : Ressort noir - MAXIMA Ultra 68.	P120081	2605231	BFTALL
	ATML60 : Lisse en aluminium L = 6 m Ø92 mm. Feux et profil de protection en caoutchouc non fournis. Entièrement protégée par le nouvel emballage en polystyrène.	P120041-00001	2605209	BFTALL
	ATML EXT2 : Rallonge L=2 mètres pour lisse mod. ATML 60. Feux et profil de protection en caoutchouc non fournis.	P120042	2600827	BFTALL
	IS ATML Renforcement intérieur pour lisses ATML longueur 60 cm	P120078	2605229	BFTALL
	OMEGA FRC ATML U : fixation/support double bras lisse ATML MAXIMA U68	P120047-00001	2605213	BFTALL
	OMEGA ATML : fixation/support lisse ATML MAXIMA ULTRA 68	P120046	2450118	BFTALL
	IS ATML PRO : renfort de lisse ATML L 1,75m pour longueur > 4 m	P120118	2613365	BFTALL
	PCA ATM 8 : Profil de protection en caoutchouc (couleur noire) à monter sur les lisses de L = 6÷8 m.	P120053-00003	2601318	BFTALL
	ALLU 2 MAXIMA ULTRA : Alimentation pour kit ATM LIGHT sur les barrières Maxima Ultra	P120075	2601276	BFTALL
	TP MAXIMA ULTRA : Sonde thermique pour barrières Maxima Ultra	P120076	2605228	BFTALL
	GA ATM : Pied suspendu réglable traité par cataphorèse et peinture poudre.	P120050	2450144	BFTALL
	RST ATM : Râtelier en aluminium. Prix pour 3 mètres. Pied de lisse suspendu non fourni. Compatible avec les lisses mod. ATML et ATM.	P120049	2601321	BFTALL
	SRV DIN : Rail DIN standard pour l'interfaçage de la barrière avec le système de parking, configuré et précâblé avec interrupteur magnéto-thermique, bornes d'alimentation supplémentaires, prise pour détecteur de métaux et bornier input/output standard	P120032	2605197	BFTALL
	FCS MU68 : 2 fins de course supplémentaires pour les barrières mod. Maxima Ultra 6 - 8 m	P120035	2605200	BFTALL



# Les motorisations pour **portes battantes**

## **Des domaines d'utilisation variés :**

- Pharmacies
- Commerces et centres commerciaux
- Hôtels
- Entreprises
- restaurants
- Etablissements de santé

Les opérateurs BFT pour portes piétonnes battantes permettent d'automatiser tous types de portes battantes avec des poids pouvant atteindre jusqu'à 350 kg tout en garantissant une utilisation fréquente et intensive.

Les solutions techniques retenues garantissent un fonctionnement silencieux et fiable, la porte fonctionnera même lors d'une coupure de courant en raison de la batterie de secours intégrée.

La gamme comprend 2 modèles en fonction du poids du vantail battant. Chaque modèle est disponible en gestion motorisée d'ouverture et de fermeture, ou en gestion à ressort de rappel.



# VISTA SW 260 Code : BFTALL

## Automatisme pour porte piétonne automatique battante



PORTES  
AUTOMATIQUES

## VISTA SW 260



Réf. : P960666-00002 / C.I. : 2605539

Réf. : P960667-00002 / C.I. : 2605540



Jusqu'à 1,20 m

Jusqu'à 260 kg

Kit Motorisation spécialement étudié pour portes piétonnes battantes. Son faible encombrement lui permet un montage aisé sur les entrées et portes intérieures existantes.

- cette motorisation permet **une utilisation intensive**, avec des battants qui, suivant le ratio poids/taille, peuvent atteindre un poids maximum de 260 kg.
- Disponible en version MXL ouverture et fermeture motorisée et en version SXL ouverture motorisée et fermeture par ressort permettant une fermeture manuelle sans courant si celui-ci est défaillant.



**Attention :**  
Motorisation réversible prévoir système de verrouillage en plus si souhaité.



**Astuce :**  
- Idéale Norme PMR  
- Sortie gâche intégrée

### Conseil Technique :

- Bras rigide adapté aux portes sans ecoinsson : ASW 260 XL RIG ref P111790 / 2605172
- Bras articulé adapté aux portes à pousser vers l'extérieur : ASW 260 XL ART ref P111791 / 2605173



24 V

Caractéristiques techniques

Armoire de commande	Afficheur numérique
Puissance nominale	85W
Type de fin de course	Codeur
Opération d'urgence	Batterie secours
Angle ouv. maximale	110°
Vitesse ouverture	70 m°/sec
Vitesse fermeture	40 m°/sec
Réaction à l'impact	Limiteur couple électronique
Blocage	Serrure électrique
Passage utile	de 700 à 1400 mm
Manoeuvre manuelle	Réversible
Temp. d'utilisation	-10° +50° C



### Configuration type ouverture intérieure

	Qté	Réf.	C.I.
VISTA SW - 1 opérateur VISTA SW 260 MXL Moteur 24V	1	P960666-00002	2605539
RIG bras à glissière VISTA SW260XL	1	P111790	2605172
Radars sécurité pour porte piétonne	2	SSS-551	2603204
Bague de fixation du bras EXTA ASW 260XL 90	1	P111792	2605174
Q BO TOUCH digicode A	1	P121024	2600834
MIME PAD	1	P121029	2614969
CLONIX 2E	1	D113674-00001	2600578



# VISTA SW 350 Code : BFTALL

## Automatisme pour porte piétonne automatique battante

PORTES AUTOMATIQUES

### VISTA SW 350



Réf. : P960578-00002  
C.I. : 2605487



Jusqu'à 1,25 m

Jusqu'à 350 kg

Kit Motorisation spécialement étudié pour portes piétonnes battantes avec une utilisation extrême. Ce qui lui permet d'être installé sur des sites éprouvant avec un fort trafic piétons.

- Cette motorisation permet **une utilisation en continu**, avec des battants qui, suivant le ratio poids/taille, peuvent atteindre un poids maximum de 350 kg.
- Disponible en version MXL ouverture et fermeture motorisée et en version SXL ouverture motorisée et fermeture par ressort permettant une fermeture manuel sans courant si celui-ci est défaillant.



24 V

Caractéristiques techniques

Largeur vantail	mini 700 mm maxi 1,400mm
Vitesse ouverture	maxi 70°/s - mini 20°/s (3 - 6 sec.)
Vitesse fermeture	maxi 40°/s - mini 10°/s (4 - 15 sec.)
Angle d'ouverture maxi	110°
Poids de l'actionneur	11 kg
Alimentation	220 - 230V
Alimentation des accessoires	15Vcc - maxi 12W
Puissance nominale	85W
Plage de température	de -10°C à + 50°C (intérieur du carter)
Cycle de fonctionnement	Continu à 25°C
Anti-écrasement	Sécurité anti-écrasement en présence d'obstacles
Batterie de secours	(en option) 2 x 12V 1.2Ah
Degré de protection	IP 40

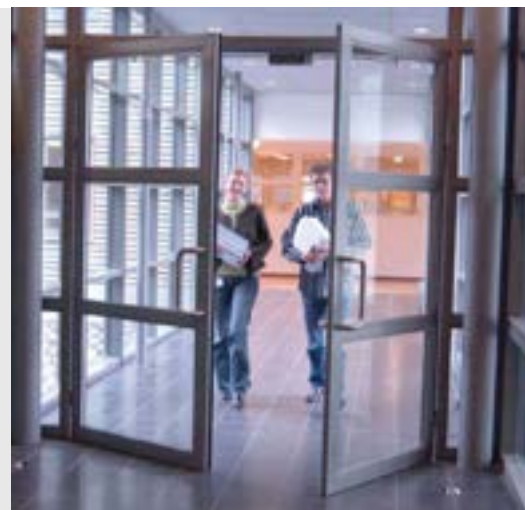

### Configuration type ouverture extérieure

	Qté	Réf.	C.I.
Opérateur VISTA SW 350 MXL moteur 24v	1	P960578-00002	2605487
BRAS articulé	1	P111566	2605143
EXT ASW XL 30- rallonge	1	P111563-00001	2600979
A.I.R. Radar sécurité pour porte piétonne	2	SSS-5S1	2603204 *
Radar hyperfréquence pour activation des portes	2	HR50-UNI	2602217 *









**TOTAL**



# VISTA SW 260

## Accessoires

PORTES AUTOMA-  
TIQUES









	Réf.	C.I.	Code
	D113789	2607504	BFTALL
	P111790	2605172	BFTALL
	P111794	2605176	BFTALL
	P111791	2605173	BFTALL
	P111792	2605174	BFTALL
	P111796	2605178	BFTALL
	P111797	2605179	BFTALL
	P111793	2605175	BFTALL
	P113036	2614981	BFTALL
	P111795	2607191	BFTALL
	P111817	2614084	BFTPDET



# VISTA SW 350

## Accessoires

PORTES AUTOMA-  
TIQUES

		Réf.	C.I.	Code
	VISTA SEL SW : Sélecteur de fonctions pour Vista SW	D113789	2607504	BFTALL
	ASW 350 XL RIG : ouverture tirant D/G Vista SW.	P111565	2605142	BFTALL
	ASW 350 XL ART : Bras articulé ouverture poussant D/G pour linteau standard Vista SW.	P111566	2605143	BFTALL
	ASW 350 XL ARTL : Bras articulé ouverture poussant D/G pour linteau épais Vista SW.	P111567	2605144	BFTALL
	EXT ASW 350 XL 30 : Entretoise fixation bras L= 30mm VISTA SW	P111563-00001	2600979	BFTALL
	EXT ASW 350 XL 50 : Entretoise fixation bras L= 50mm VISTA SW	P111563-00002	2605138	BFTALL
	EXT ASW 350 XL 70 : Entretoise fixation bras L= 70mm VISTA SW	P111563-00003	2605139	BFTALL
	EXT ASW 350 XL 90 : Entretoise fixation bras L= 90mm VISTA SW	P111563-00004	2605140	BFTALL
	TSWP 350 XL : Profilé intermédiaire pour montage maître / esclave double Vista SW, L1.5 m	P111568	2605145	BFTALL
	BBV SW 350 : Kit batterie de secours VISTA SW 350.	P111768	2607186	BFTALL



# Les accessoires

## Building et Urban

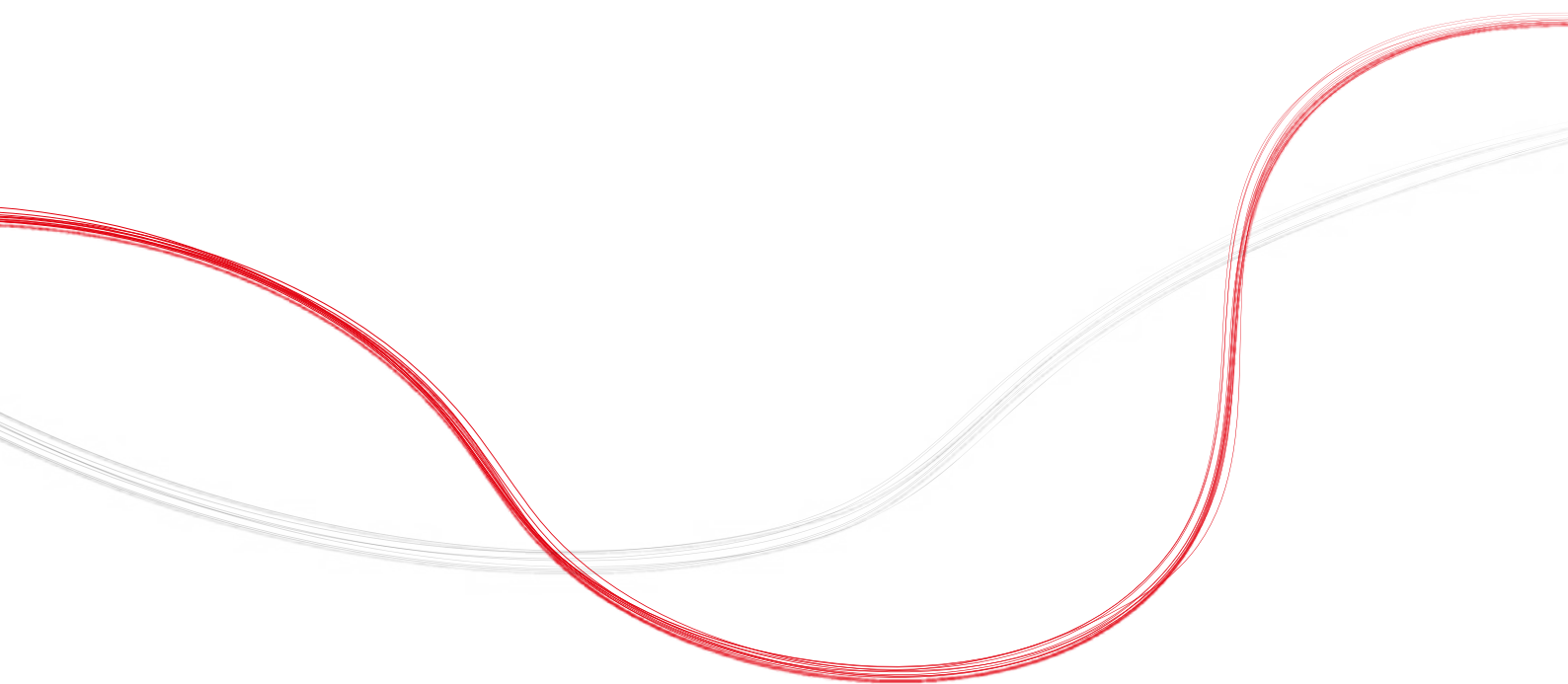

## Les accessoires de sécurité









		Réf.	C.I.	Code	Prix (€HT)
<b>CELLULES PHOTOÉLECTRIQUES ET ACCESSOIRES</b>					
	AKTA A30 jeu de cellule orientable 30m 180° horizontal et 20° vertical	P111536	2600813	BFTALL	
	ACV30 paire de protections métalliques pour série AKTA	P111538	2611353	BFTALL	
	AKTA kit avec jeu de cellule orientable antivandale	P111540	2611276	BFTALL	
	PHP A couple colonnettes pour THEA et DESME	P903028	2600992	BFTALL	
	PHP2 A paire de colonnettes double pour THEA,DESME 1 COMPACTA H1038mm	P903029	2601357	BFTALL	
	PHP ADA couple d'adaptateurs pour montage AKTA sur PHP	P903025	2600848	BFTALL	
	DESME A 15 jeu de cellules 30m auto aligne 24VAC/DC	P111526	2600547	BFTALL	
	THEA : Paire de cellules photo-électriques orientables avec feu clignotant intégré.	P111528	2601272	BFTALL	
<b>TRANSMETTEURS</b>					
	Kit radio pour palpeur (obligatoire avec la gamme Veloce)	XRF-1 *	2603357	CATANDIV	
	Emetteur pour radio palpeur	XRF-T2 *	2603361	CATANDIV	

		Réf.	C.I.	Code
<b>BARRES DE SECURITE ACTIVE MECANIQUES</b>				
	CM2000 barre palpeuse mécanique grise 2 mètres	P111053	2600803	BFTALL
	CM3000 barre palpeuse mécanique grise 3 mètres	P111054	2611216	BFTALL
<b>BARRES DE SECURITE ACTIVE RESISTIVES</b>				
	Kit profil sensible BIRCHER 45 x 49 mm long. 2 m	EXPERTLINE-EL45*	2602091	CATANDIV
	Kit profil sensible BIRCHER 45 x 99 mm long. 2 m dimension spécifique disponible sur mesure	EXPERTLINE-EL99*	2602093	CATANDIV
<b>BARRES DE SECURITE PASSIVE – PROFILES CAOUTCHOUC</b>				
	CSP20 barre palpeuse passive longueur 2 mètres	N190040	2600774	BFTALL
	CSP25 barre palpeuse passive longueur 2,5 mètres	N190041	2610778	BFTALL
<b>DISPOSITIFS DE SIGNALISATIONS</b>				
	RADIUS LED AC A R1 feu clignotant orange led 230v avec antenne	D114093-00002	2607538	BFTALL
	RADIUS LED BT A R1 feu clignotant orange led 24v avec antenne	D114093-00003	2607539	BFTALL
	RADIUS LED AC A R0 feu clignotant orange led 230v sans antenne	D114094-00002	2607540	BFTALL
	RADIUS LED BT A R0 feu clignotant orange led 24v sans antenne	D114094-00003	2607541	BFTALL
	RADIUS B 00 R02 support mural pour clignotant serie B LTA	P123025	2600837	BFTALL
	Interface modulaire a relais 24v DC-2 RT - 8A extracteur plastique	RELMOD 2RT24DC	2603039	CATANDIV
	Projecteur led noir 10w 230v	PROJLED10W*	2602823	CATANDIV
	COLORMARK peinture marquage noir-aerosol 750ml	COLORMARK-NOIR*	2601986	CATANDIV
	COLORMARK peinture marquage jaune -aerosol 750ml	COLORMARK-JAUNE*	2601985	CATANDIV

## Les accessoires de commande

		Réf.	C.I.	Code
	MITTO COOL 2C : Télécommande 2 canaux. Portée 50/100 m. Alim. pile 3V.	D112306	2614118	BFTALL
	MITTO COOL 4C : Télécommande 4 touches 8 canaux. Portée 50/100 m. Alim. pile 3V.	D112318	2614120	BFTALL
	RTD 2048 récepteur 2048 codes	D113670-00002	2600155	BFTALL
	CLONIX 2E Récepteur, boîtier alimentation 24V, 2 canaux, 128 émetteurs mémorisables	D113674-00001	2600578	BFTALL
	CLONIX 4 RTE : Récepteur 4 canaux pour extérieur 433 MHz à code tournant (rolling code). Sortie par relais de puissance (16 A 230 V)	D113718-00002	2600581	BFTALL
	AEL 433/315 MHz antenne ext. complète avec 3.5 m de câble	D113632	2600151	BFTALL
	MIME PAD : Radiocommande murale 4 canaux à code tournant (rolling code)	P121029	2614969	BFTALL
	CLONIX 2E AC U-LINK 230 : Récepteur extérieur 433 MHz doté de 2 sorties à contact NO. 2 Emplacements pour carte B EBA.	D113807-00002	2600587	BFTALL
	CLONIX UNI AC U-LINK 230V : Récepteur extérieur 433 MHz doté de 3 sorties : 2 à contact NO et une configurable NO/NF. 3 Emplacements pour carte B EBA.	D113808- 00003	2607512	BFTALL
	U-Base 2 PC : Logiciel de gestion et de programmation des centrales et des récepteurs BFT.	P111510	2600991	BFTALL
	U-PROG : Programmeur pour radiocommandes et récepteurs, avec possibilité de connexion filaire ou via Bluetooth	P111529	2600993	BFTALL
	Q.BO TOUCH : Clavier numérique à effleurement sans fil 433 MHz à code variable ou tournant ("rolling code").	P121024	2600834	BFTALL
	Kit QBO Touch + Clonix 2E – Kit compatibilité nouvelles électroniques THALIA BT A	<b>NOUVEAU</b> N998665	2618867	BFTALL

## Les accessoires génériques

		Réf.	C.I.	Code
<b>CARTE EXTENSION</b>				
	B EBA 201 R01 carte extension pour fonction groupes et zones	P111468	2600811	BFTALL
	B EBA 201 R04 carte extension bluetooth	P111469	2611272	BFTALL
	EBD : Carte d'extension entrées/sorties pour Thalia BT A.	P111821	2614326	BFTALL
	B EBA MOBILE + Antenne + SIM	P111820	2614966	BFTALL
	B EBA WIFI + Antenne	P111814	2613419	BFTALL
<b>LOGICIELS</b>				
	U-BASE 2 PC - SCRATCH CARD	P111560	2611354	BFTALL
	U-BASE MOBILE ANDROID logiciel de gestion avancée	P111523	2611268	BFTALL
	U-PROG programmeur pour radiocommande	P111529	2600993	BFTALL



# Pages PRATIQUES

---

BESOIN D'AIDE ?  
NE CHERCHEZ PLUS, C'EST ICI !

Mise en service Home .....	143
Mise en service Urban & building.....	157
Informations pratiques .....	169



Be ahead

# Mise en service

## Home

Schémas de câblage.....	144
Guides de démarrage .....	149

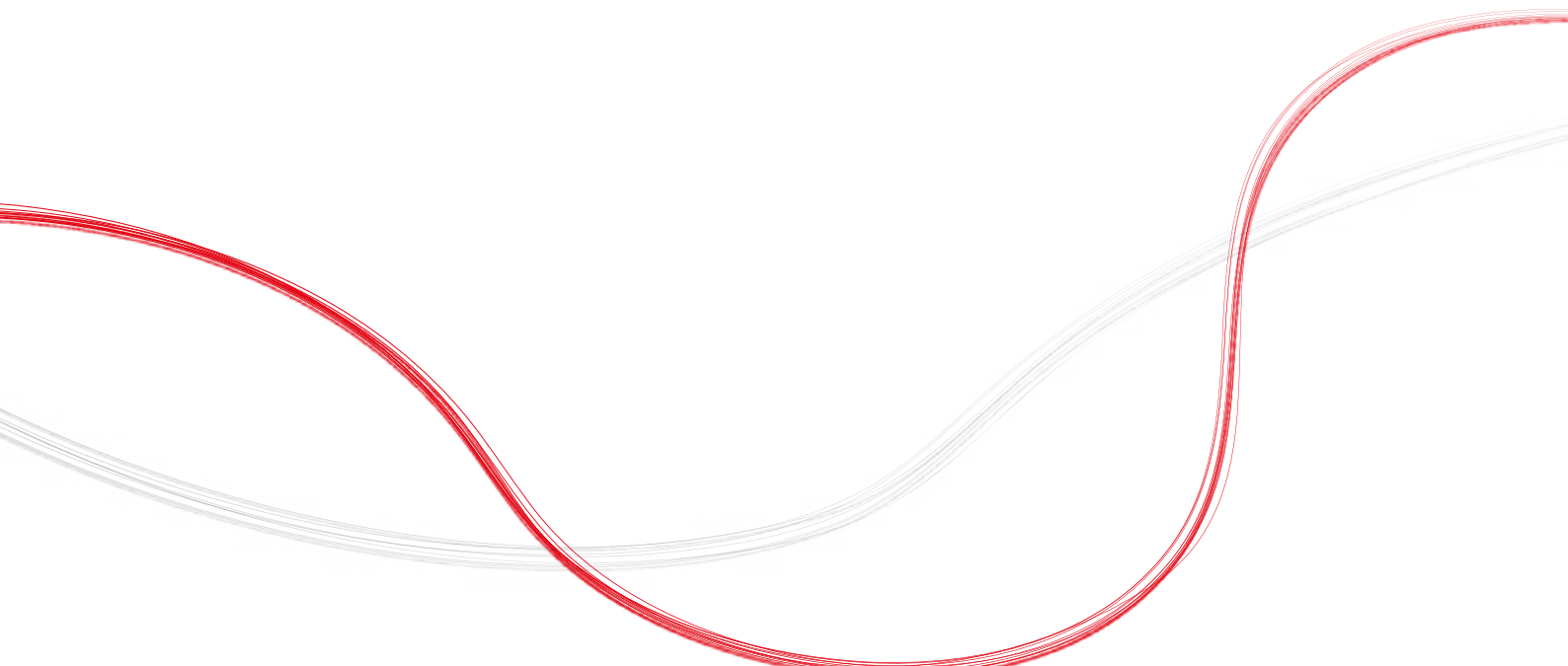

# Schémas de câblage

## HAMAL DEIMOS BT A400/600

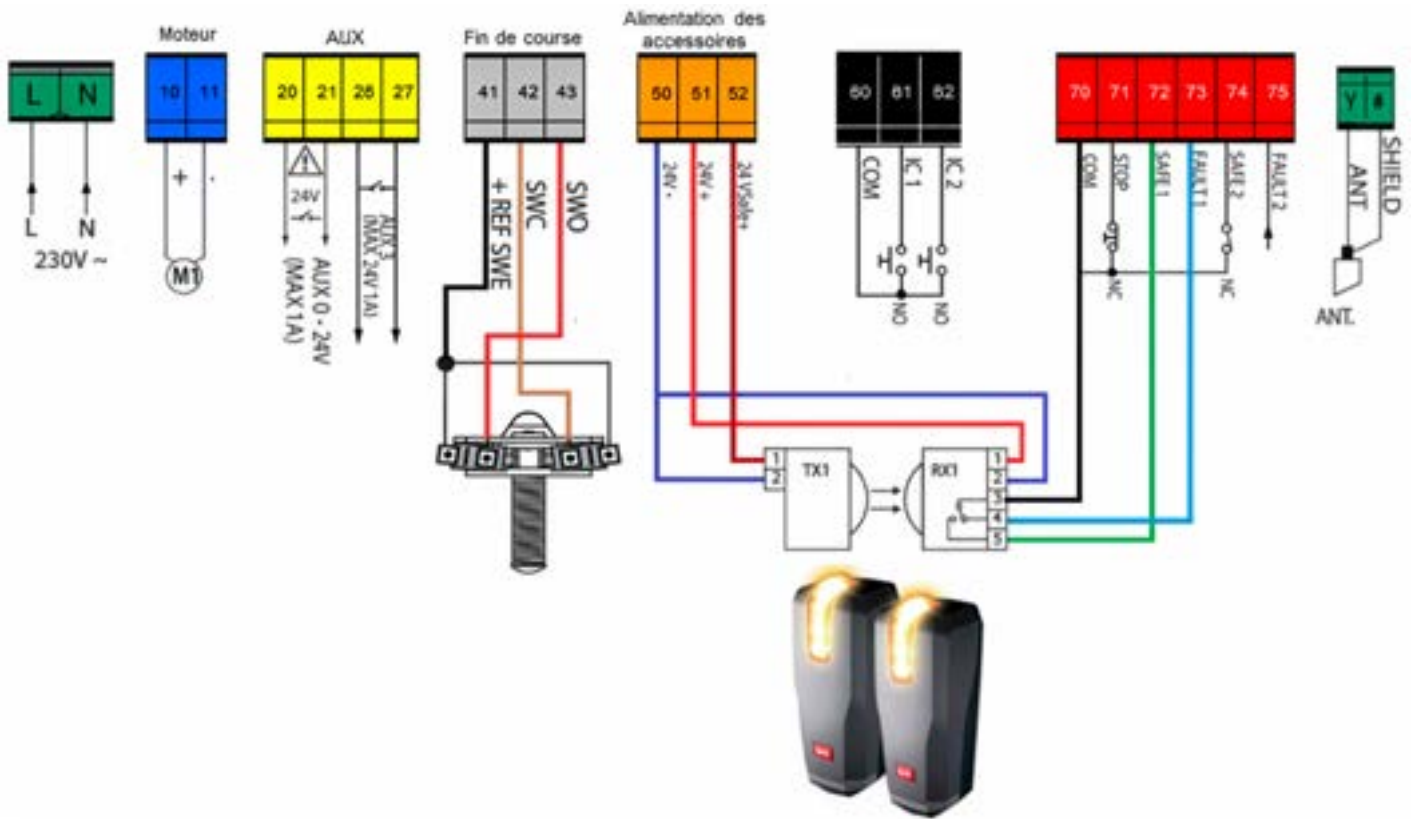

## MERAK BT A ARES & DEIMOS ULTRA BT B400/600

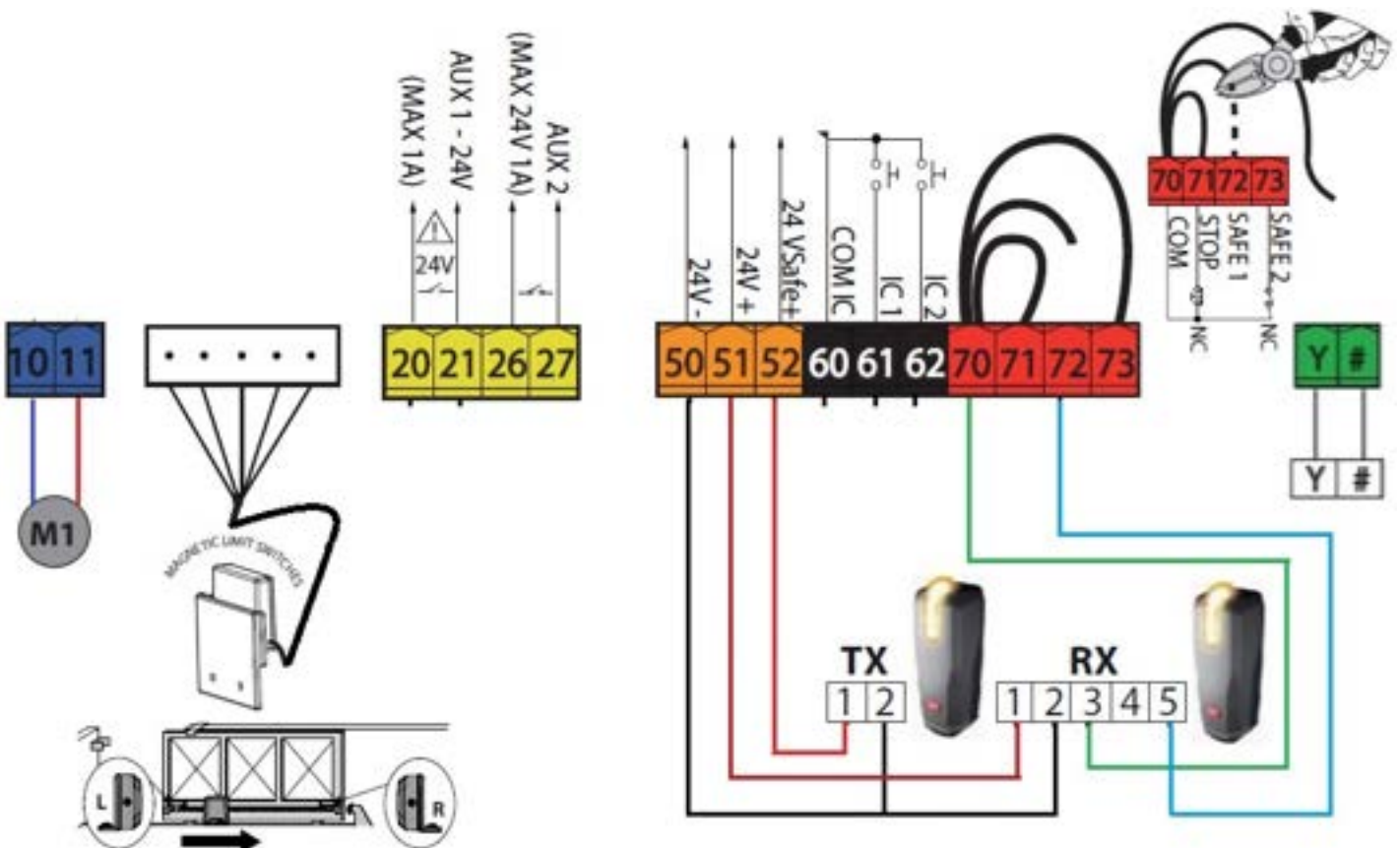

## THALIA BT A80 - E5 BT A12 THEA

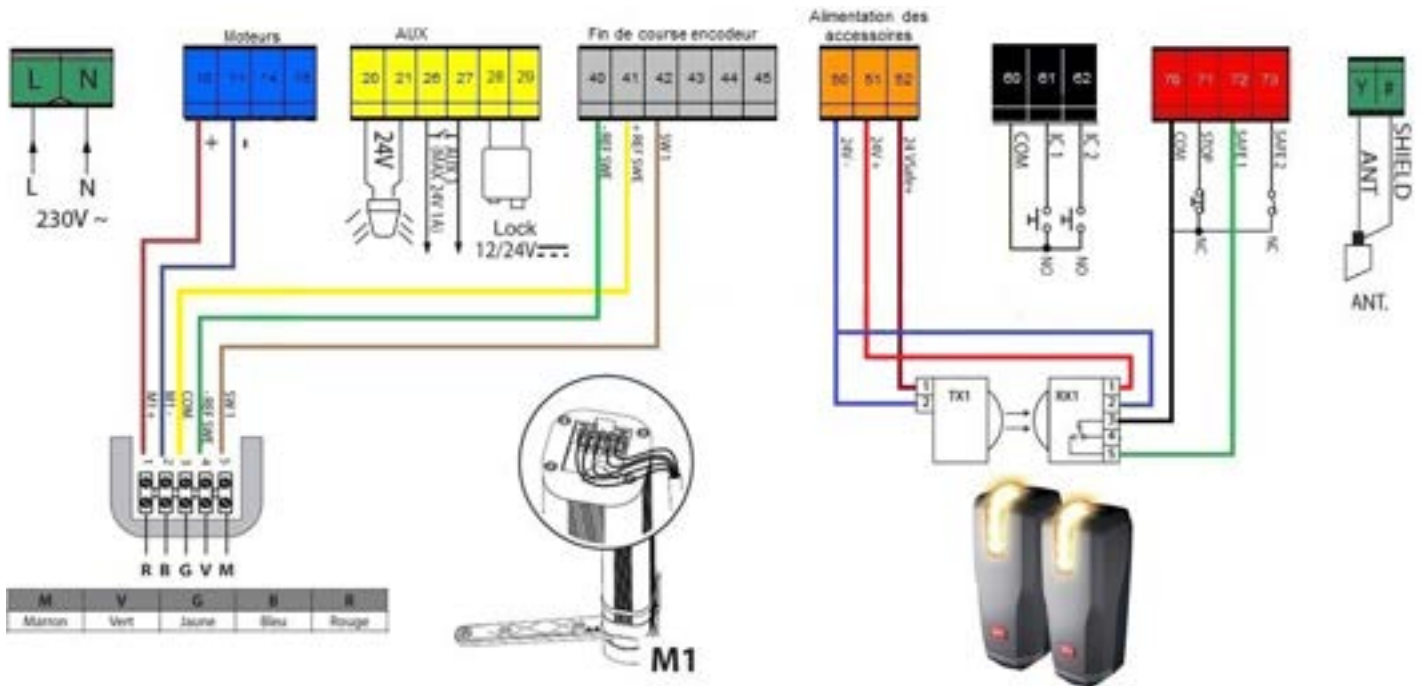

## THALIA BT A80 - E5 BT A18 THEA EBP

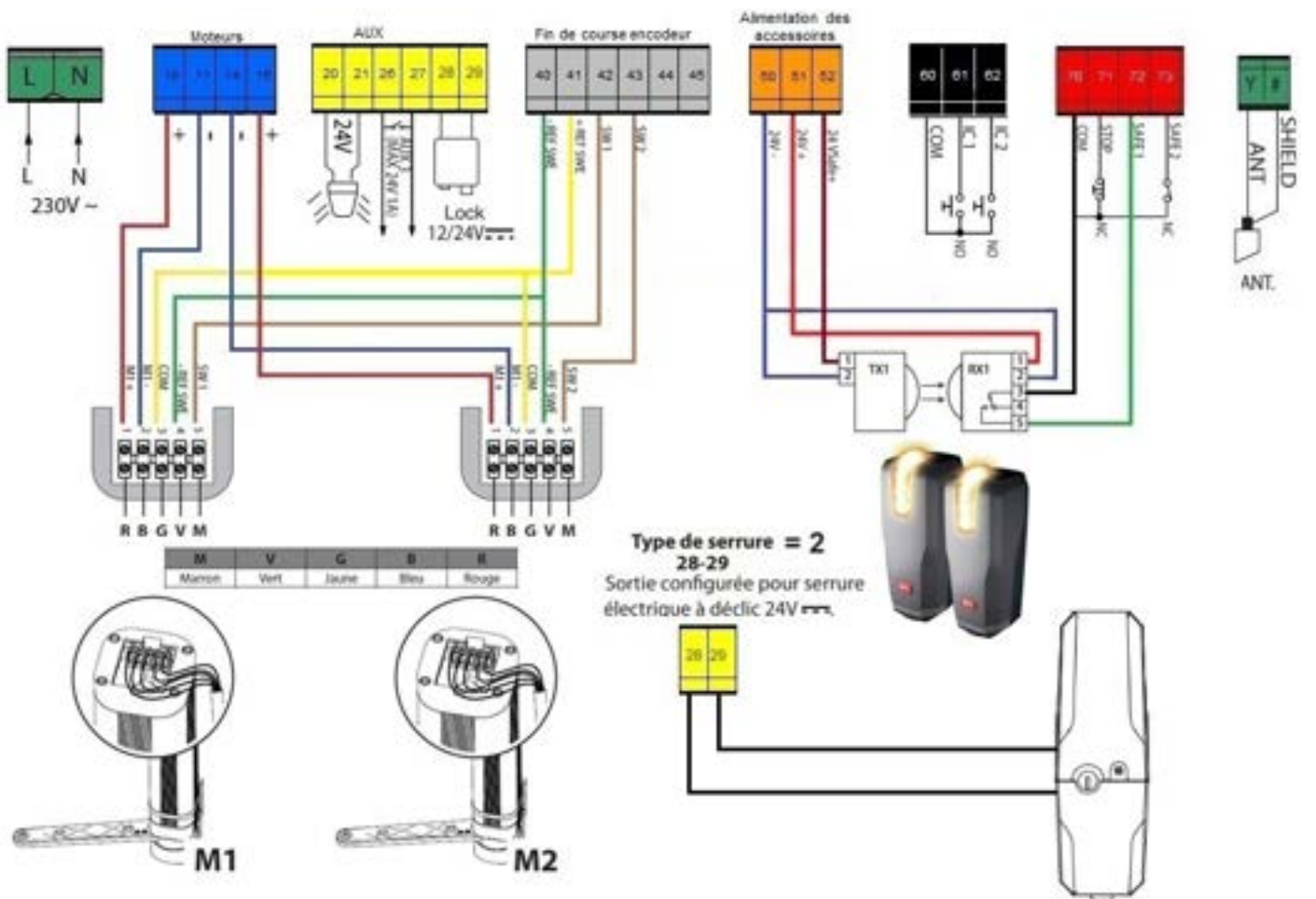

**RIGEL 6 ELI AC A35 & PHOBOS AC A 50**

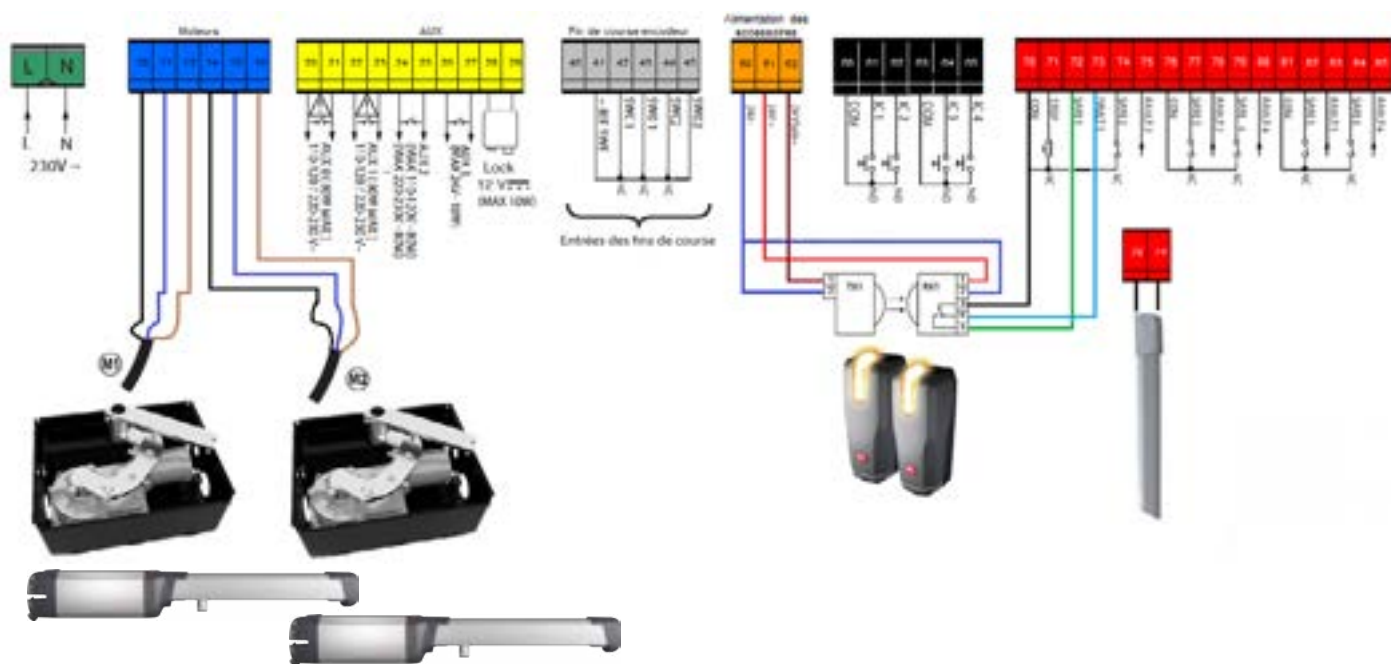

**THALIA BT A80 - KUSTOS ULTRA BT B - PHOBOS ULTRA BT B - IGEA BT**

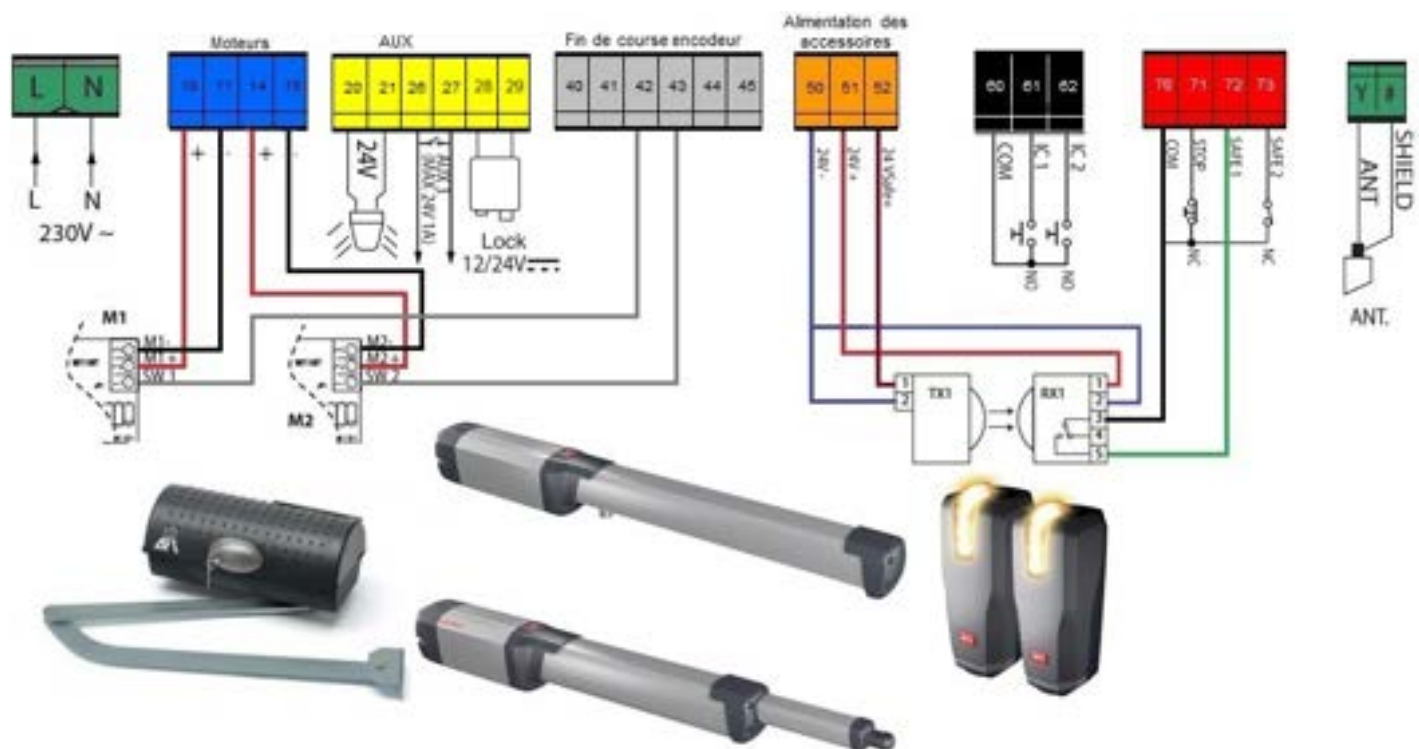

**THALIA BT A160 - GIUNO ULTRA BT A**

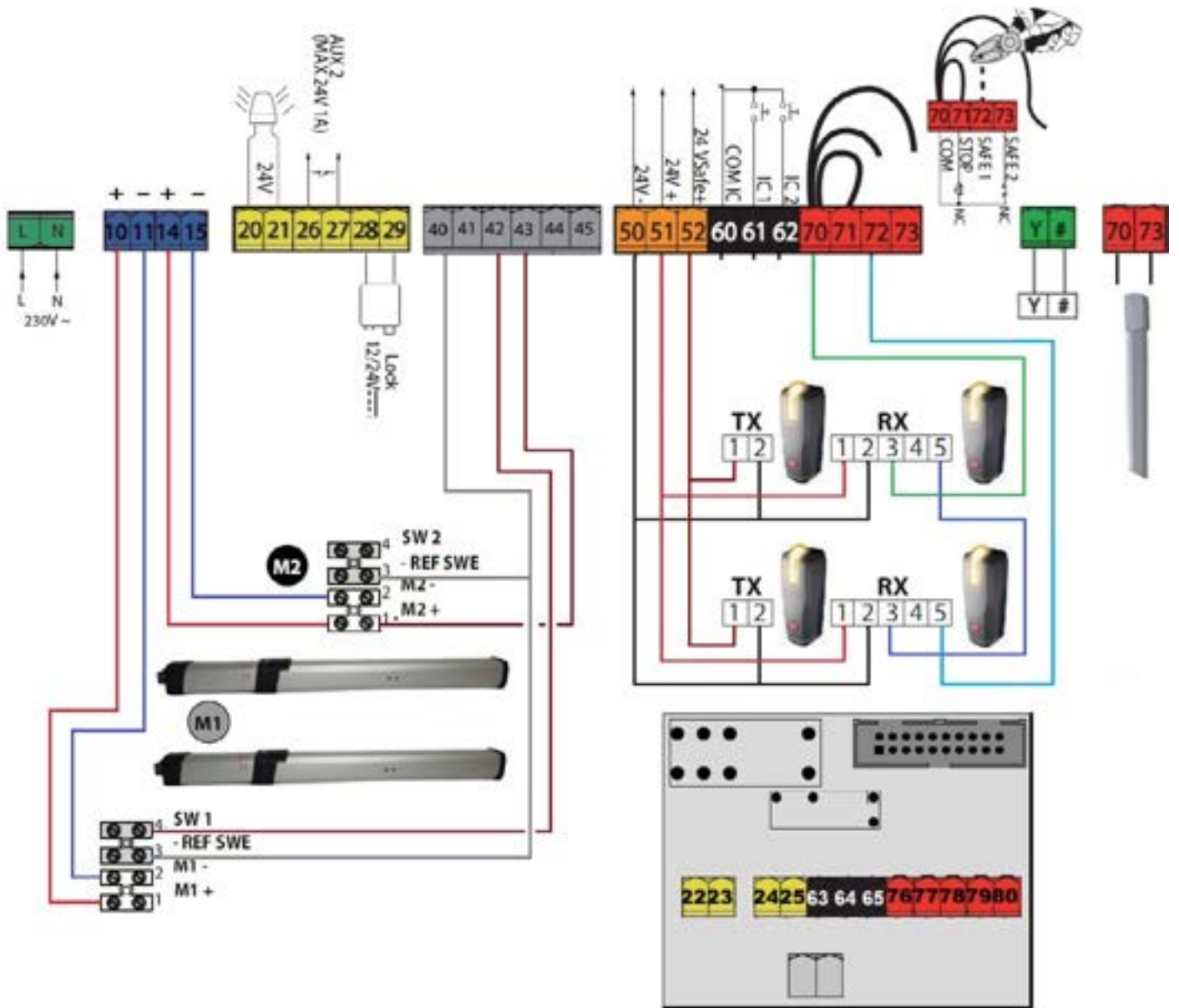

**RIGEL 6 IGEA 230**

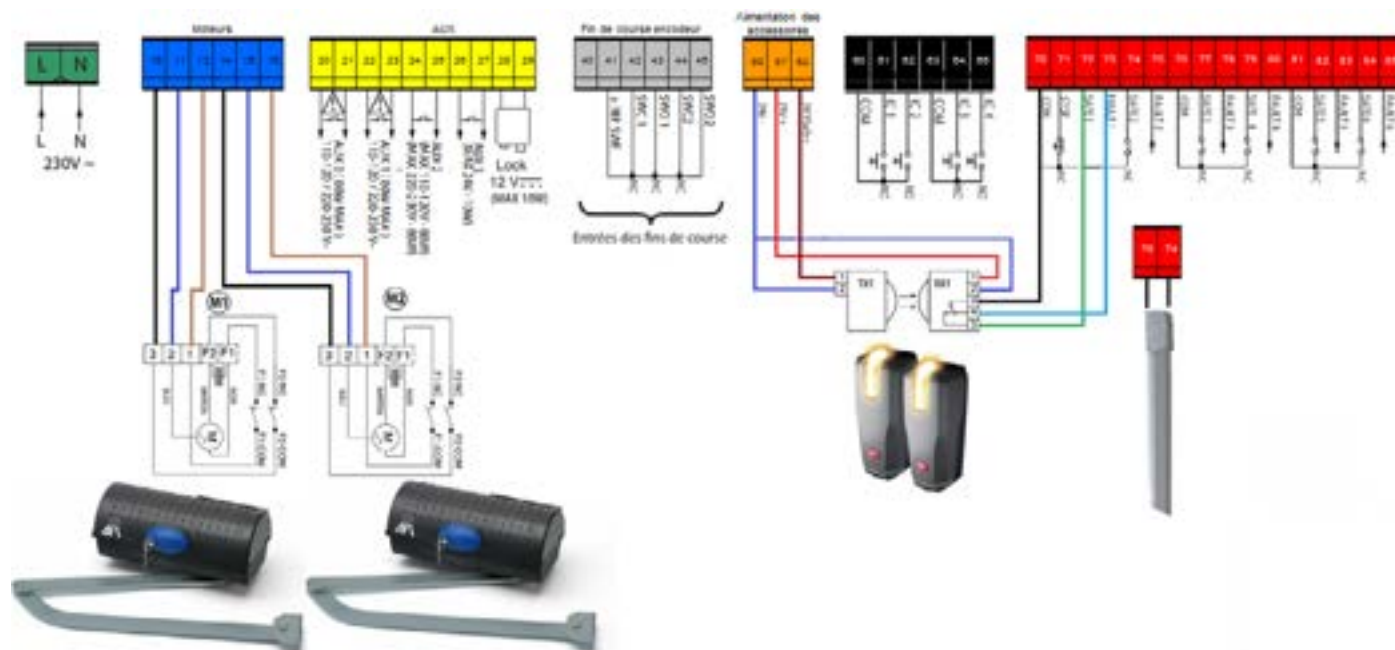

**THALIA BT A80 - ELI 250 BTA**

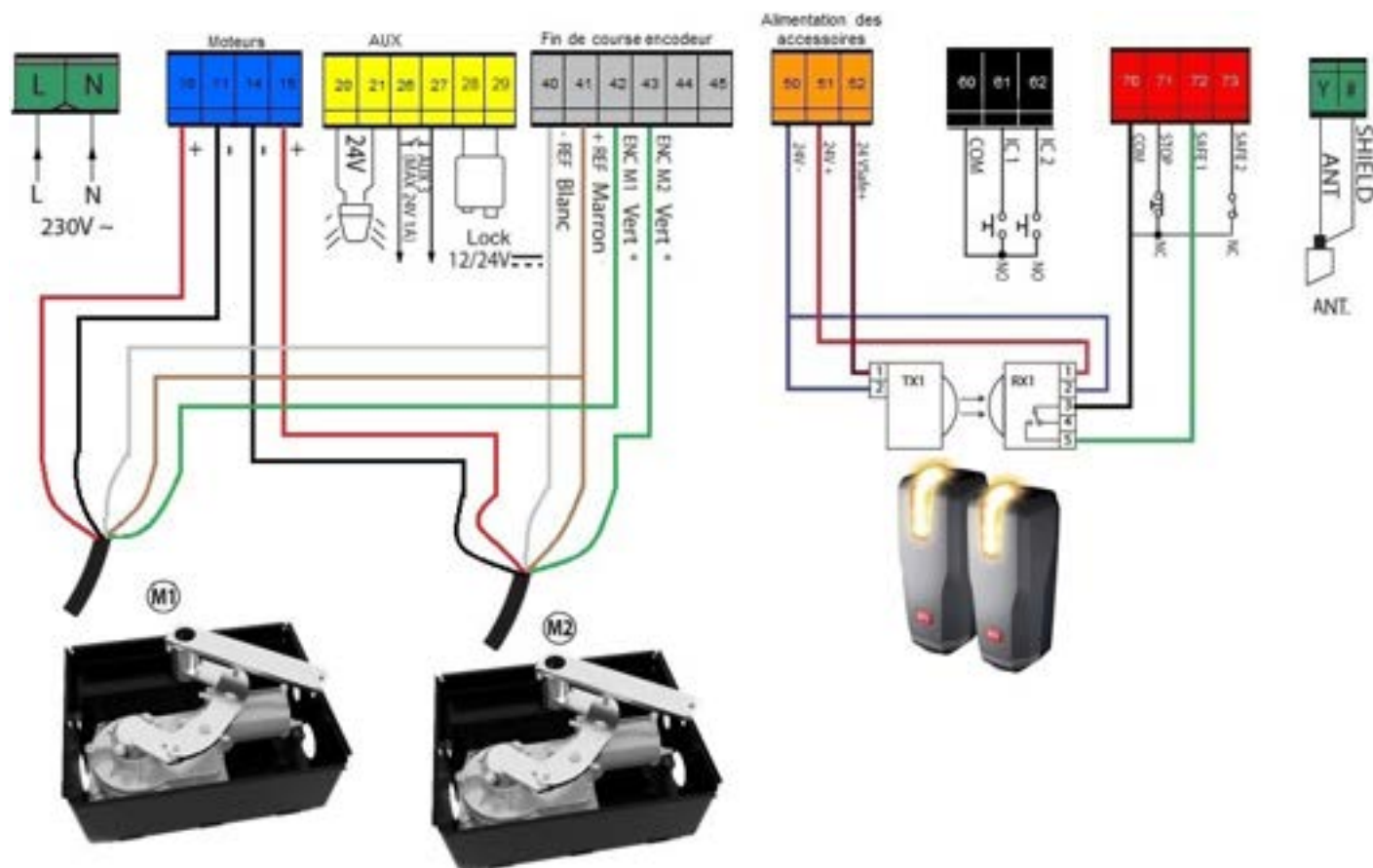

# Guides de démarrage

**PHOBOS BT**  
B25 / B40 /  
VELOCE B35



**KUSTOS BT**  
B25 / B40



**VIRGO BT**  
B20 **NOUVEAU**



**THALIA BT**  
A80 / A160



**DEIMOS**  
**ULTRA BT B**





FULL MANUAL

<https://www.bft-automation.com/groedemanual/0014283>

# THALIA BT A80/A160



DB14375-04CDA0\_06 23-07-24

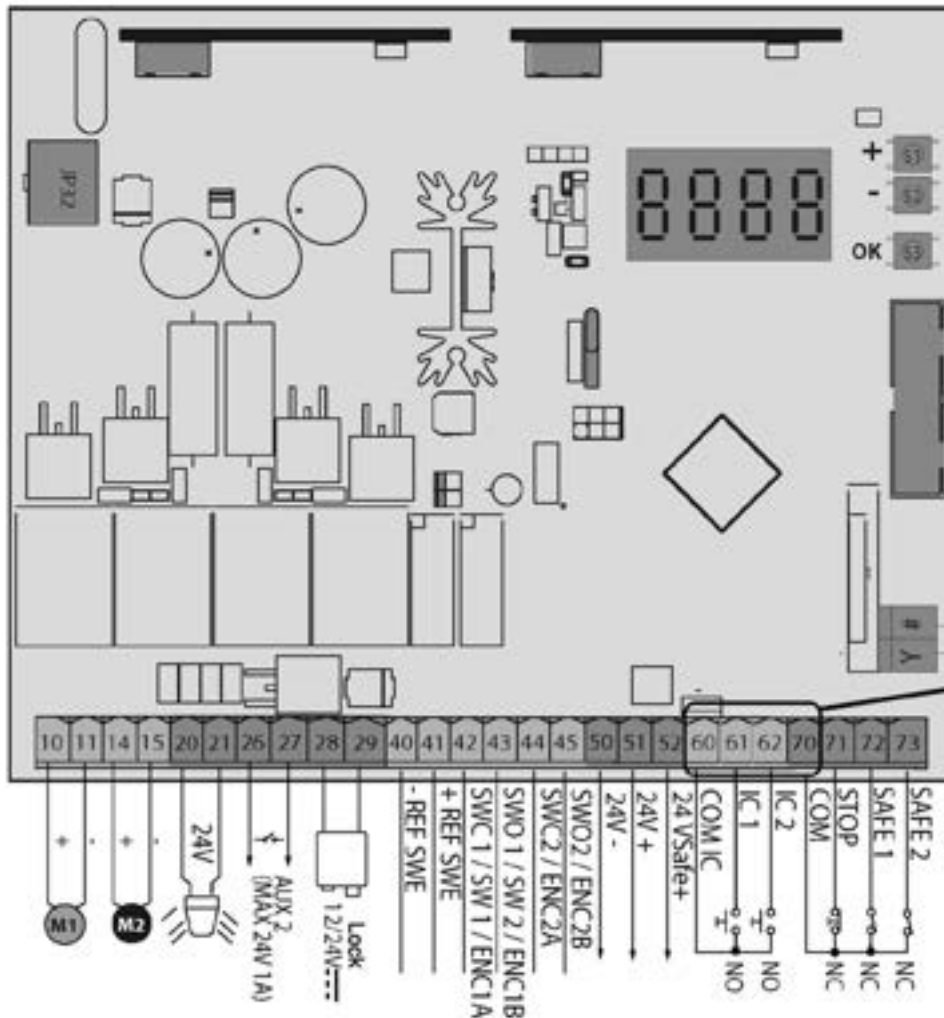
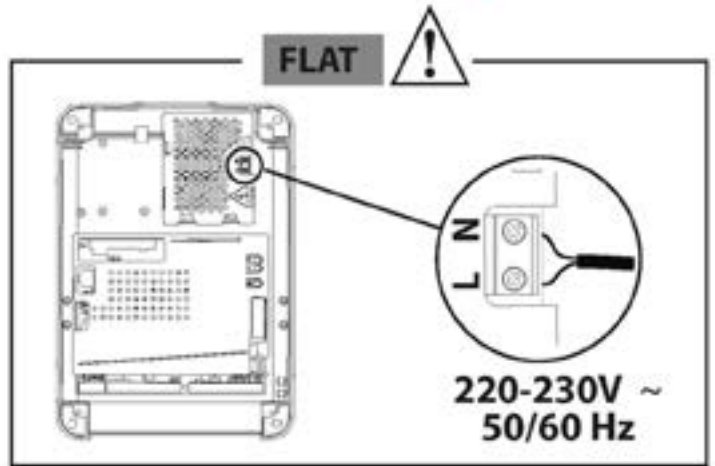
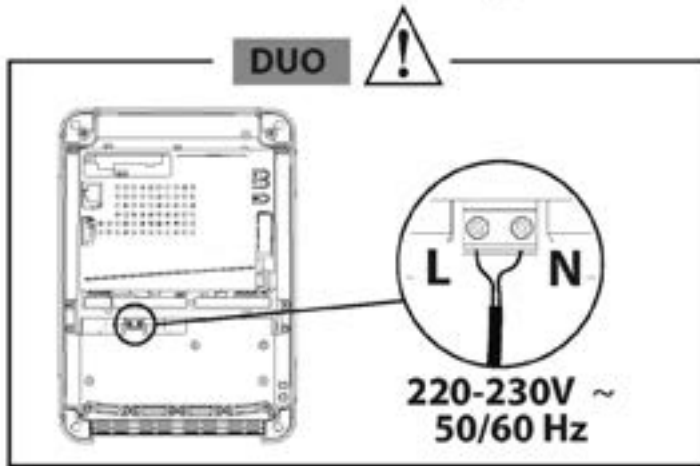
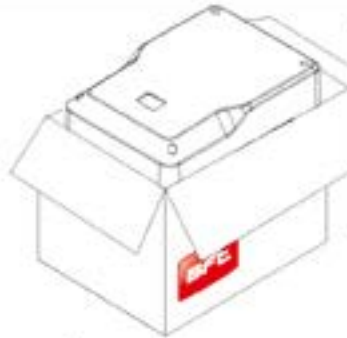

	THALIA BT A80	THALIA BT A160
	220-230 V 50/60 Hz	
P stand-by	0,48 W	
Pmax	200 W	400 W
	433,92 MHz	
IP	DUO	FLAT
	45	55
	-20°C / +60°C	-20°C / +55°C

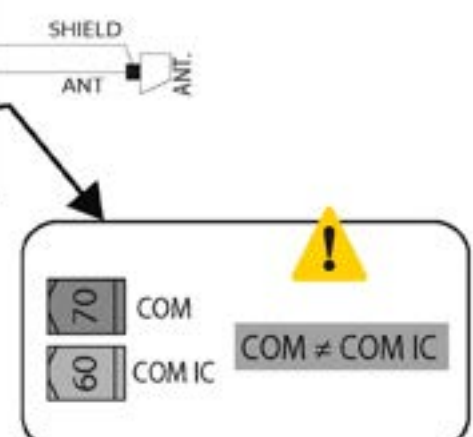

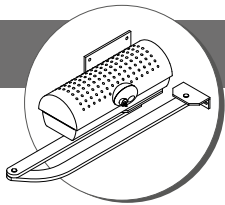

### IGEA BT

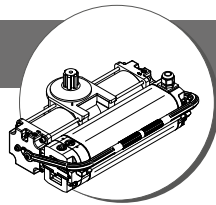
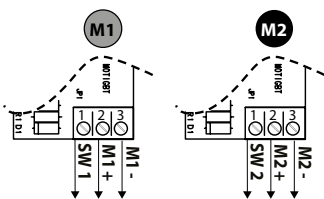
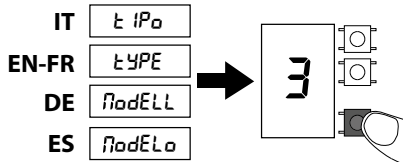

### SUB BT

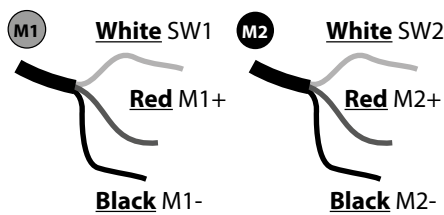
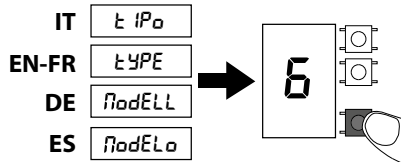

**White** Bianco - Blanc - Weiß - Blanco - Wit - Brancov - Λευκή - biały - белый - bílá - Ak - Bijela - Alb - أبيض  
**Red** Rosso - Roug - Rot - Rojo - Rood - Vermelho - κόκκινο - czerwony - красный - červený - kırmızı - Crvena - Roşu - أحمر  
**Black** Nero - Noir - Nero - Negro - Zwart - Preto - μαύρο - czarny - черный - černý - siyah - Crno - Negro - أسود

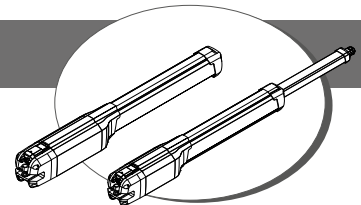
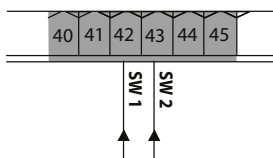
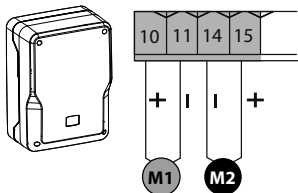

### PHOBOS BT A - PHOBOS BT B KUSTOS BT A - KUSTOS BT B

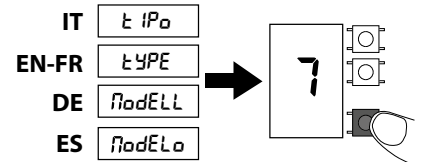

### PHOBOS VELOCE BT B35

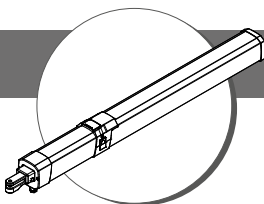
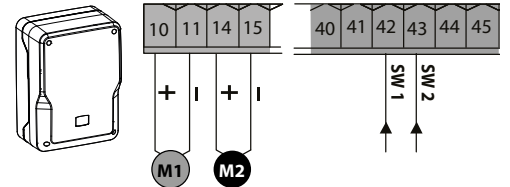
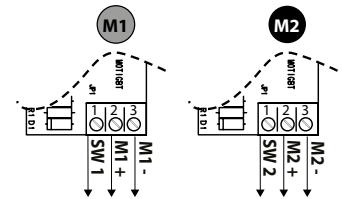
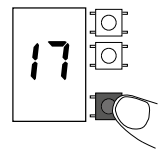

### GIUNO ULTRA

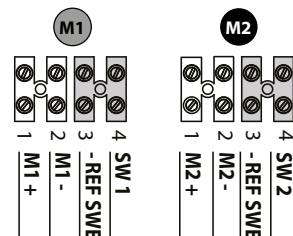
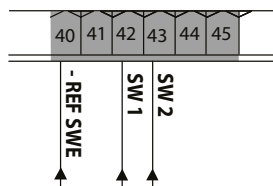
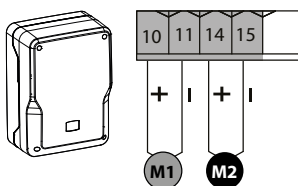
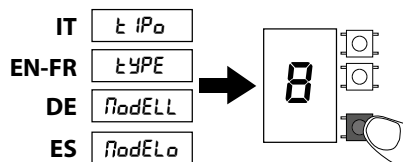

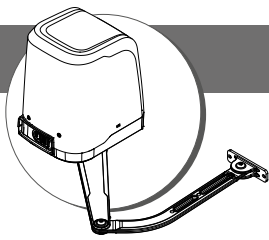

### VIRGO SMART BT A SLAVE

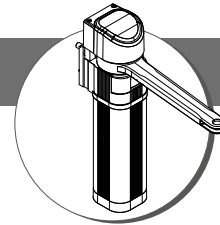
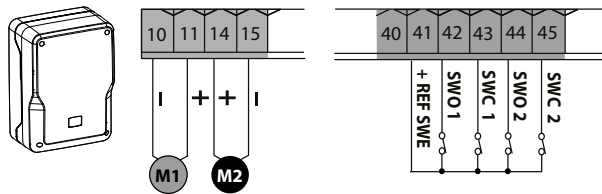
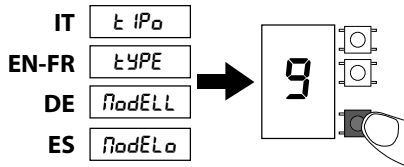

### E5 BT A 18

### E5 BT A 12

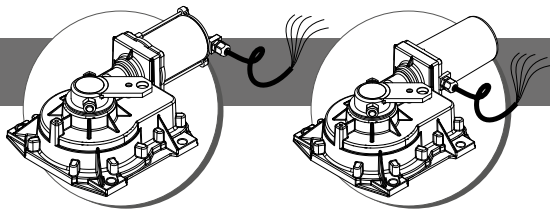
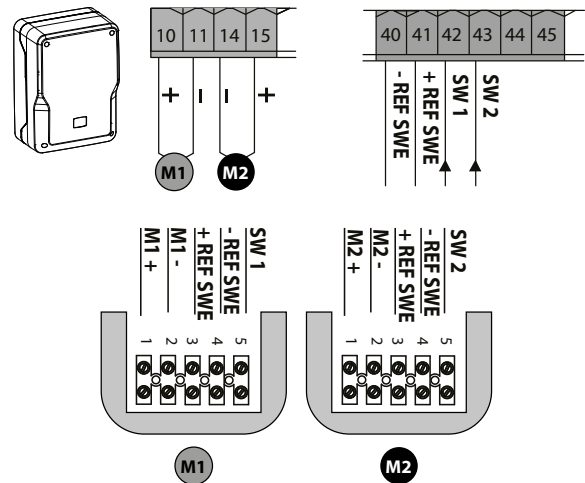
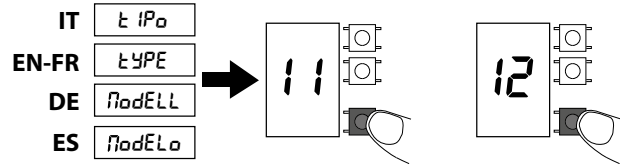

### ELI BT A40

### ELI BT A35V

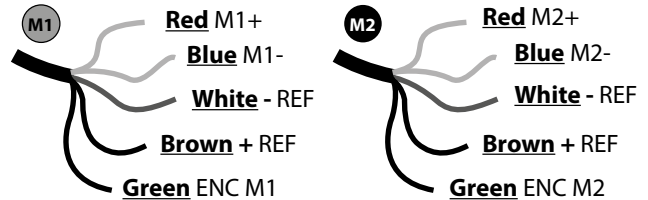
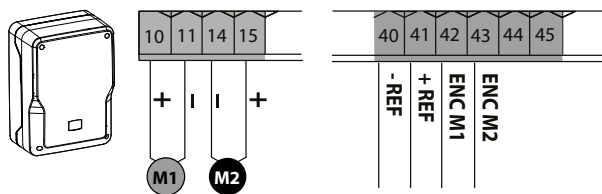
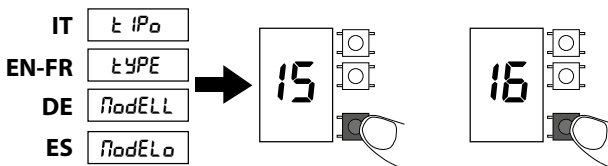

**Red:** Rosso - Roug - Rot - Rojo - Rood - Vermelho - κόκκινο - czerwony - красный - červený - kırmızı - Crvena - Roşu - أحمر

**Bleu:** Blu - Bleu - Blau Azul - Blauw - Azul Μπλε - niebieski - синий - mardo - mavi - Plava - alabastru - أزرق

**White:** Bianco - Blanc - Weiß - Blanco - Wit - Brancov - Λευκή - biały - белый - bílá - Ak - Bijela - Alb - أبيض

**Brown:** Marrone - Marron Braun - Maron - bruin - Castanho - καφέ - brązowy - коричневый - hnědý - kahverengi - Smeda - Marro - بني

**Green:** Verde - Vert - Grün Verde - Groen - Verde Πράσινη - Green - Зеленый - Zelená - Yeşil - Zelena - Verde - أخضر

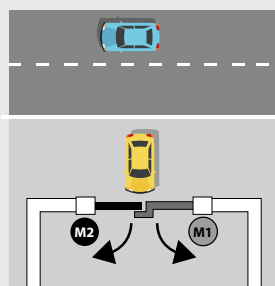

<https://www.bft-automation.com/qrcodemanual/D814283>

# INSTALLATIONS ALTERNATIVES

## MENU SIMPLIFIÉ

E0

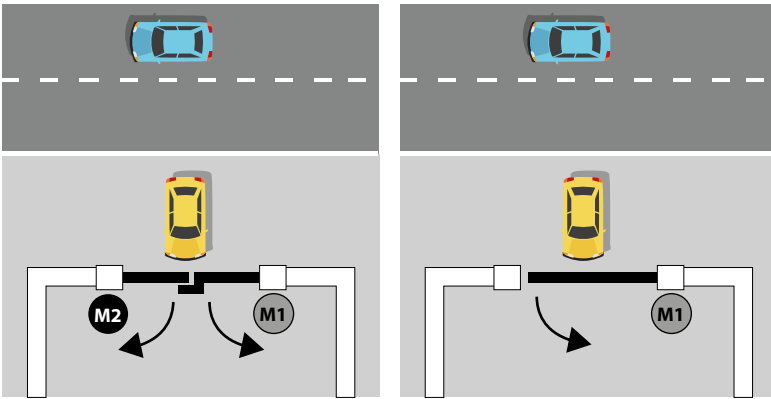

### MENU SIMPLIFIE

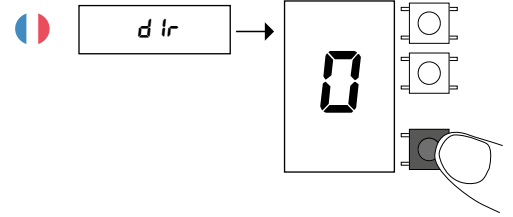

E1

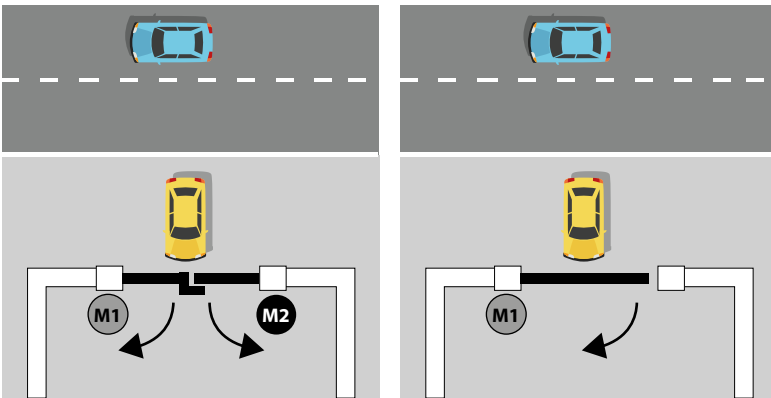

### MENU SIMPLIFIE

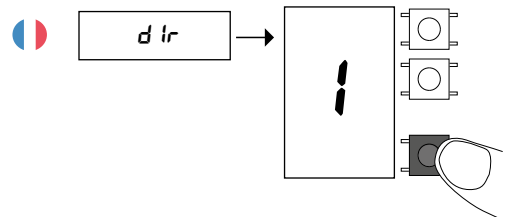

E2

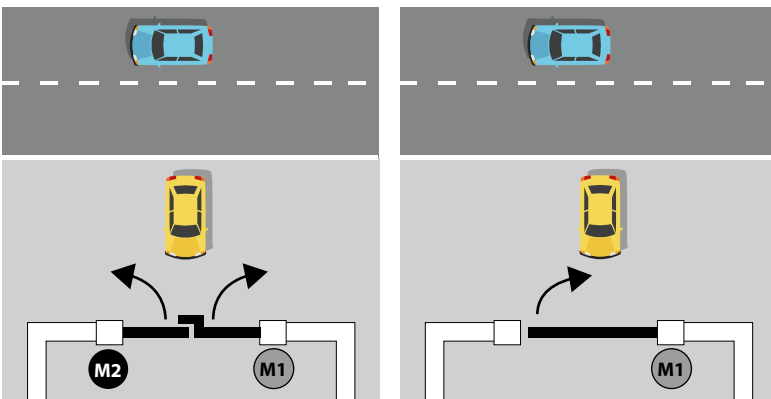

### MENU SIMPLIFIE

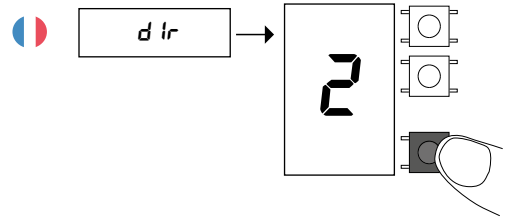

E3

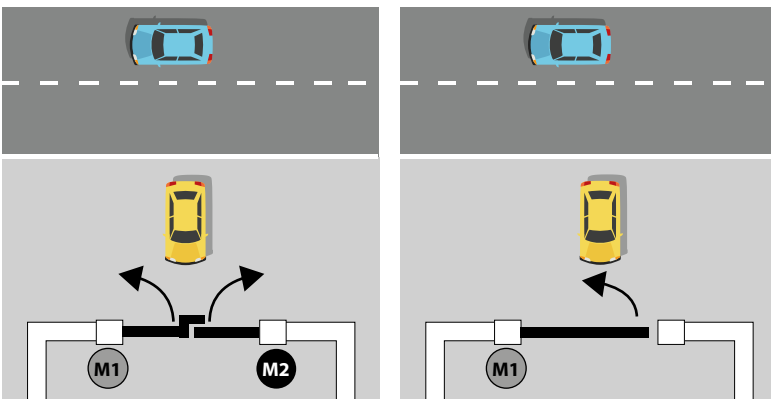

### MENU SIMPLIFIE

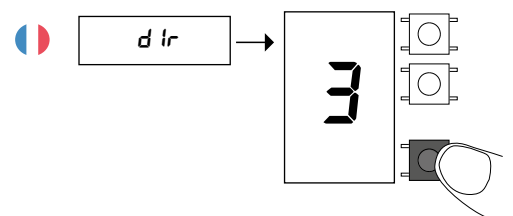

# UNIQUEMENT MOTEURS AVEC PANNEAU INTÉGRÉ

E4

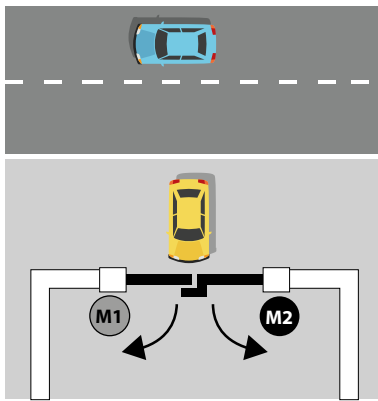

## MENU SIMPLIFIE

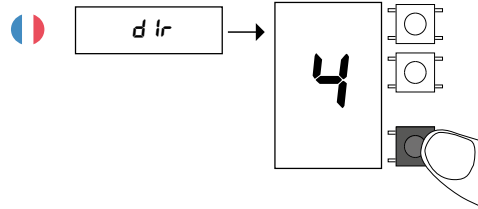

E5

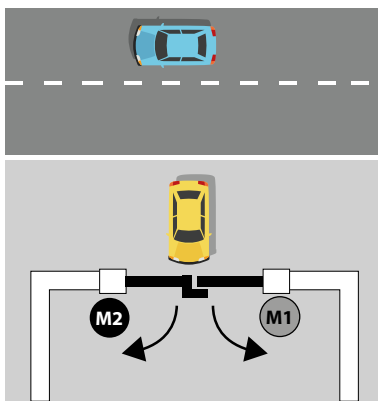

## MENU SIMPLIFIE

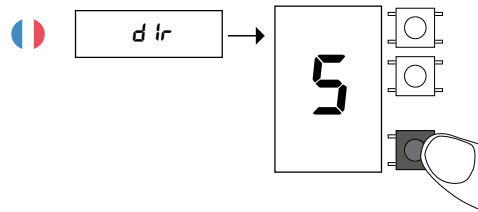

E6

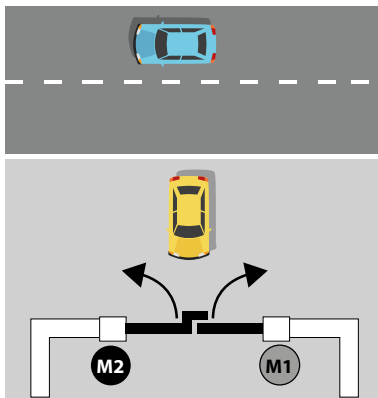

## MENU SIMPLIFIE

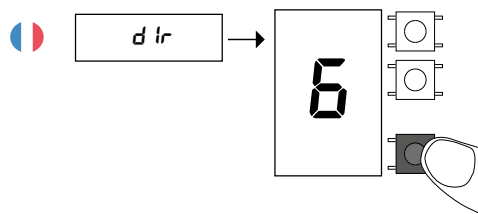

E7

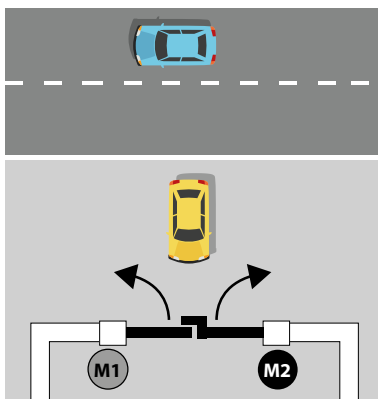

## SIMENU SIMPLIFIE

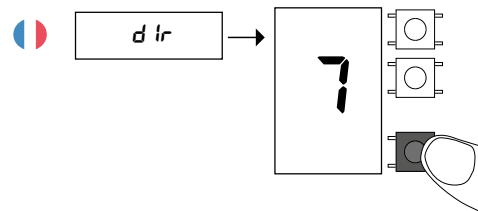





# Mise en service

## Urban et Building

Schémas de câblage.....	158
Abaques.....	164

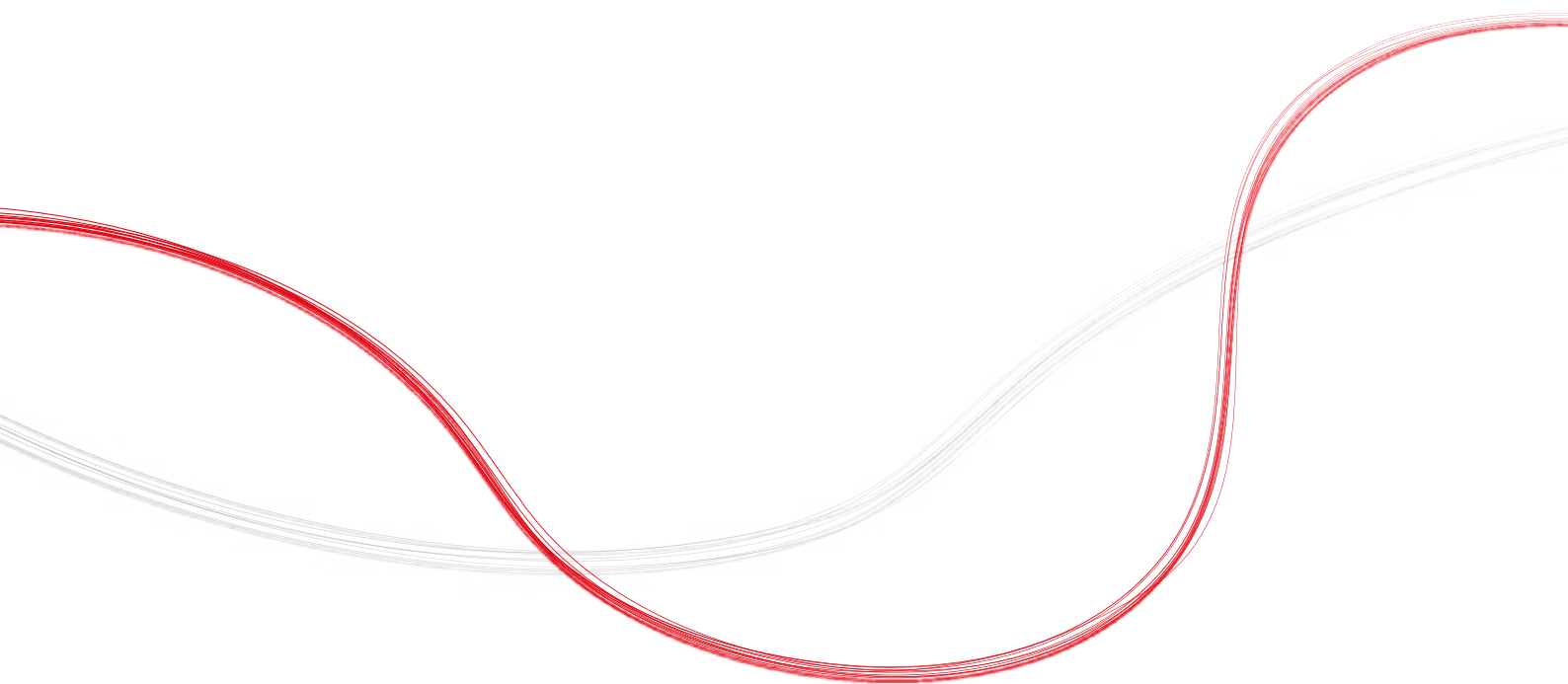

# Schémas de câblage

## MERAK - ARES ULTRA BT A - COMPACTA

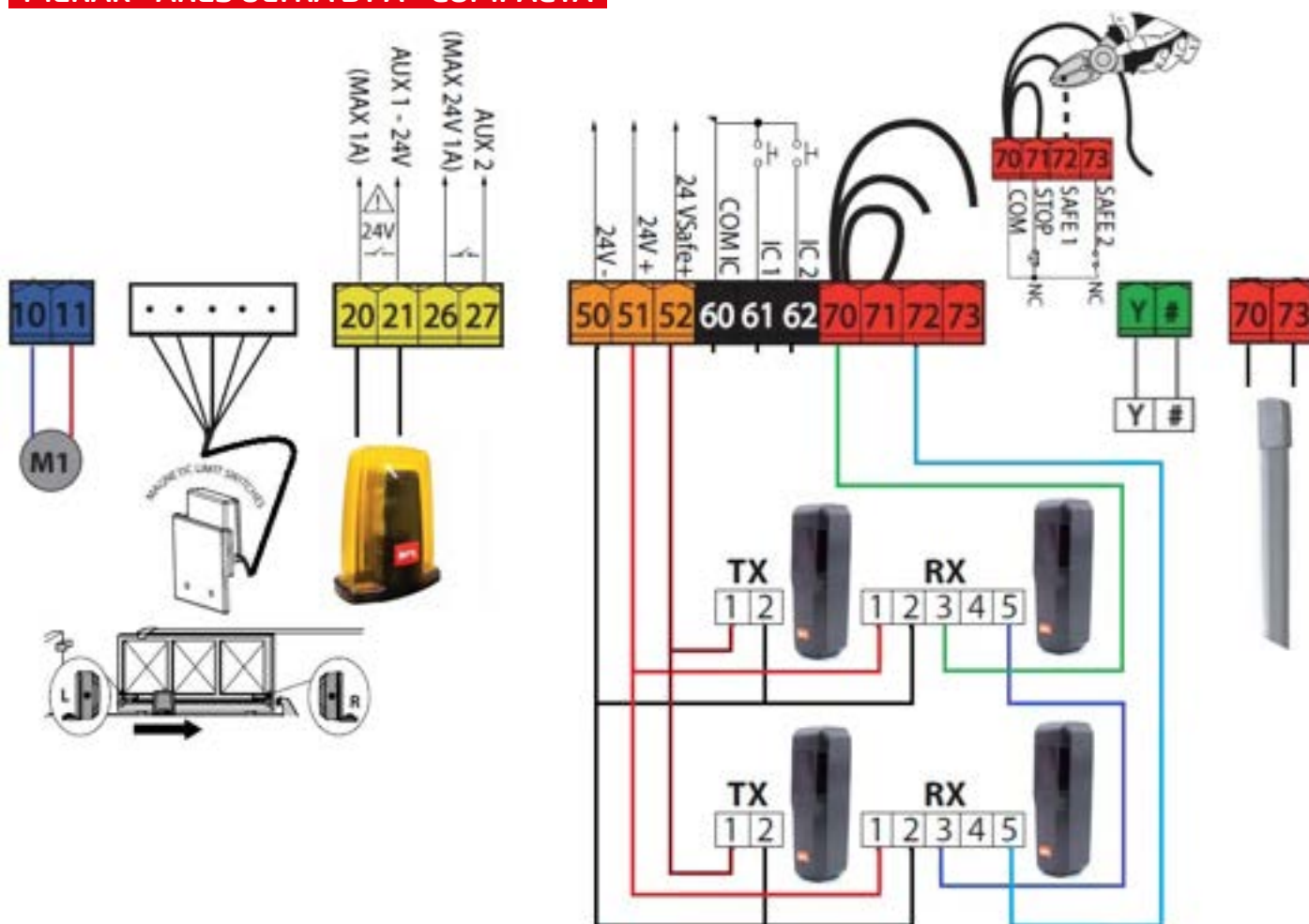

## MERAK ARES VELOCE BTA AKTA A30 EXPERTLINE

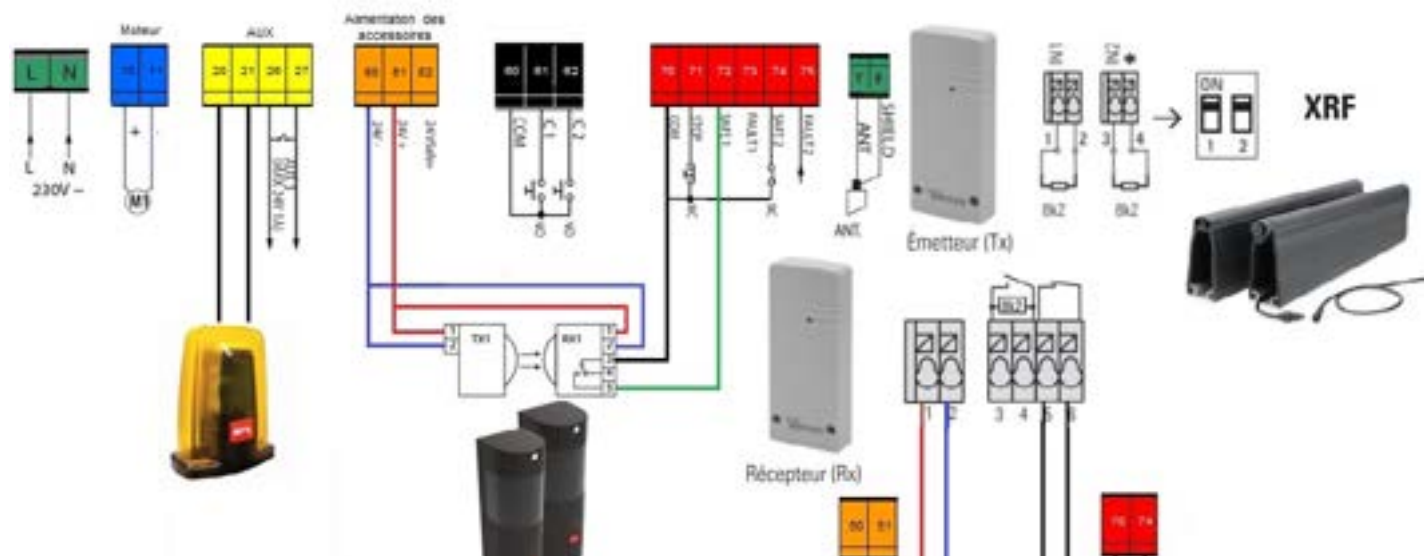

## MERAK BG - GIOTTO ULTRA BT A - THEA

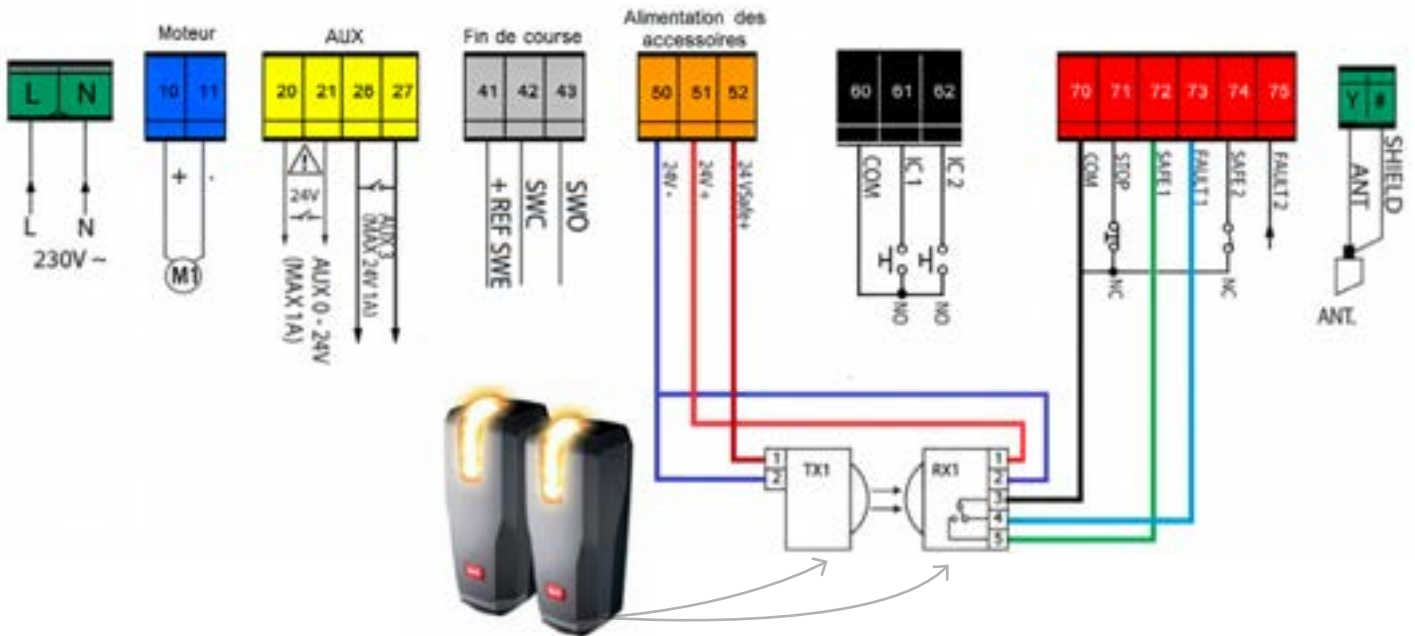

## LEO B CBB - ICARO - AKTA A30 - RADIOBAND

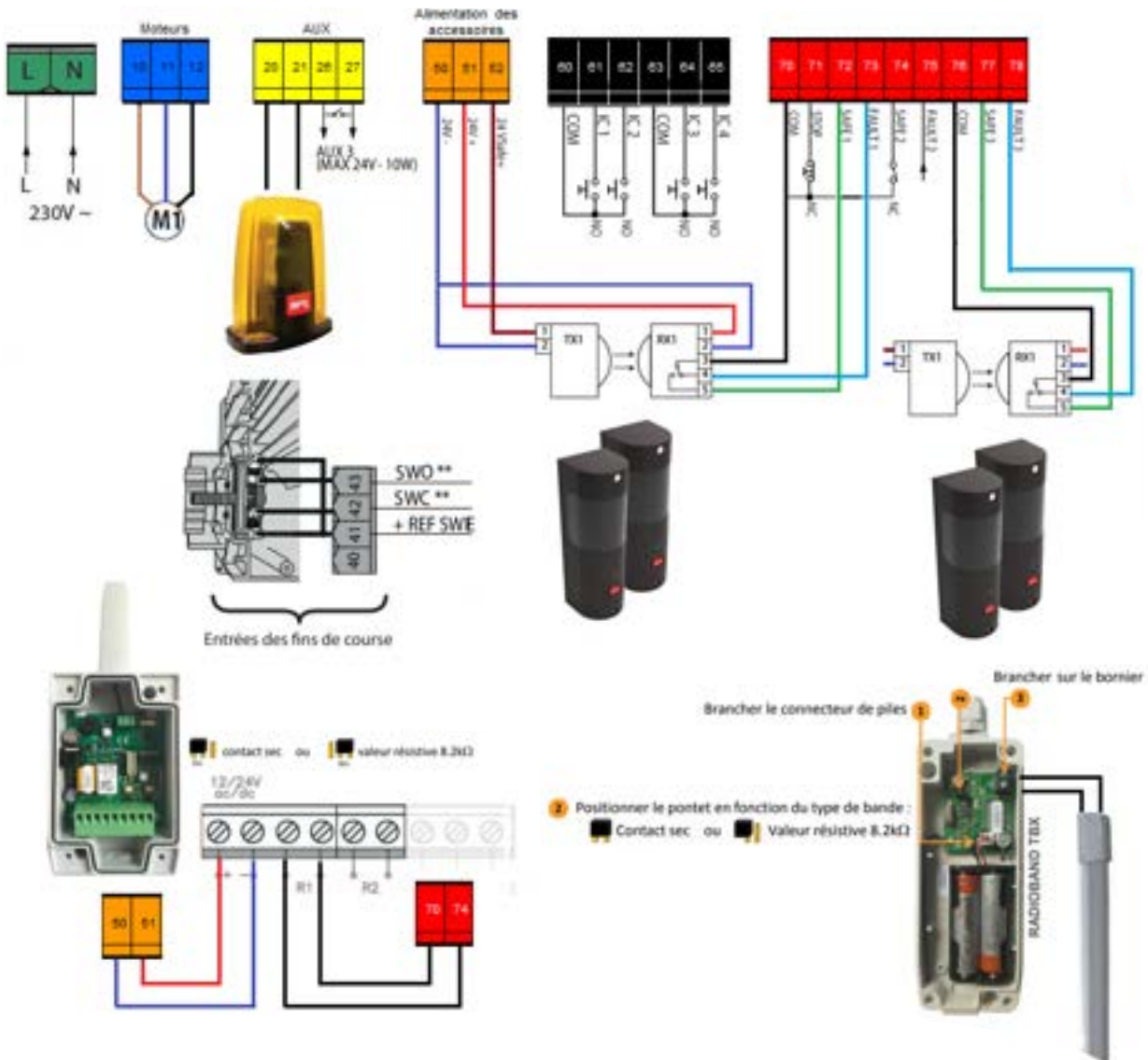

**LEO B CBB ICARO VELOCE AKTA A30 EXPERTLINE**

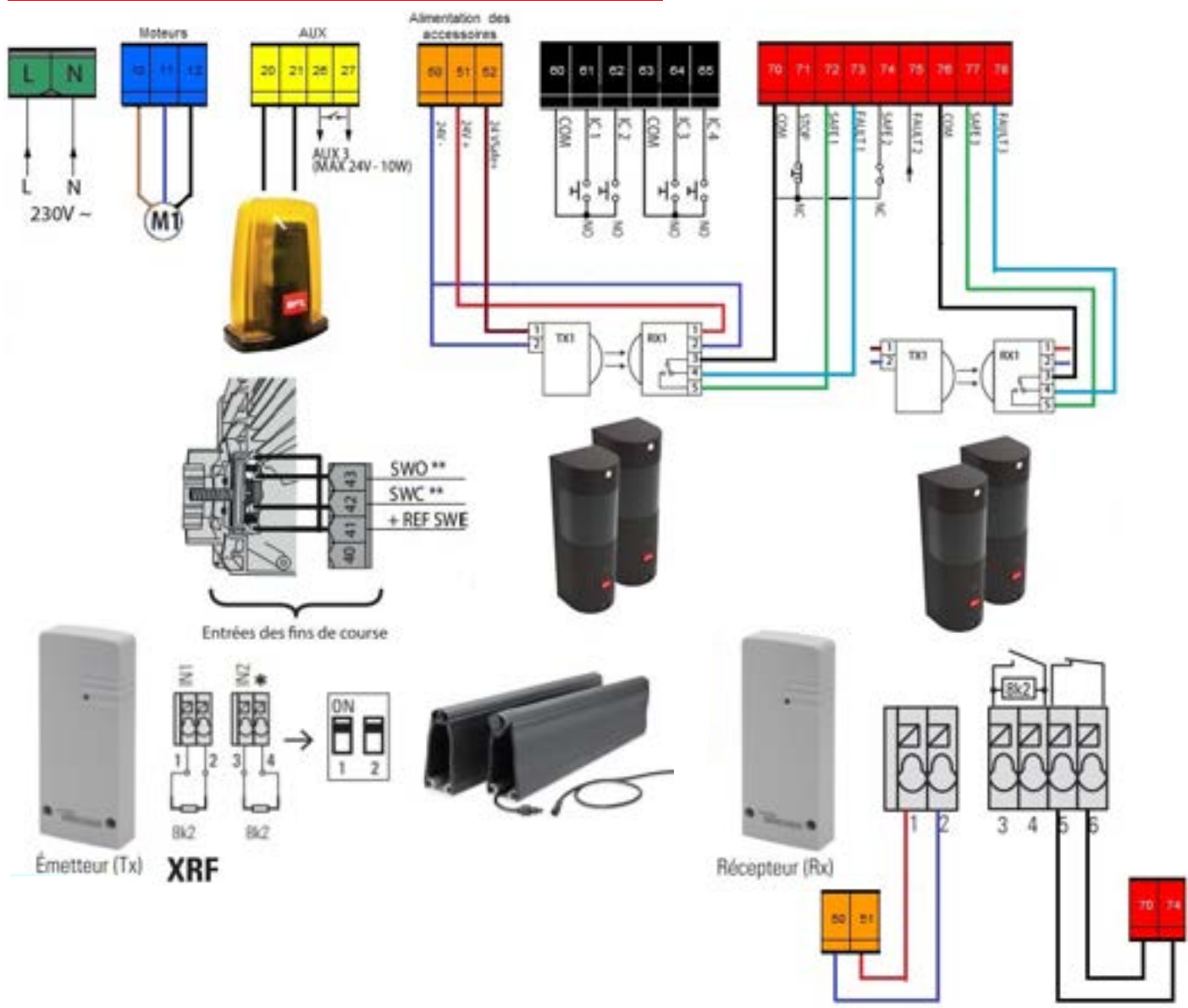

## THALIA P - GIUNO ULTRA BT A

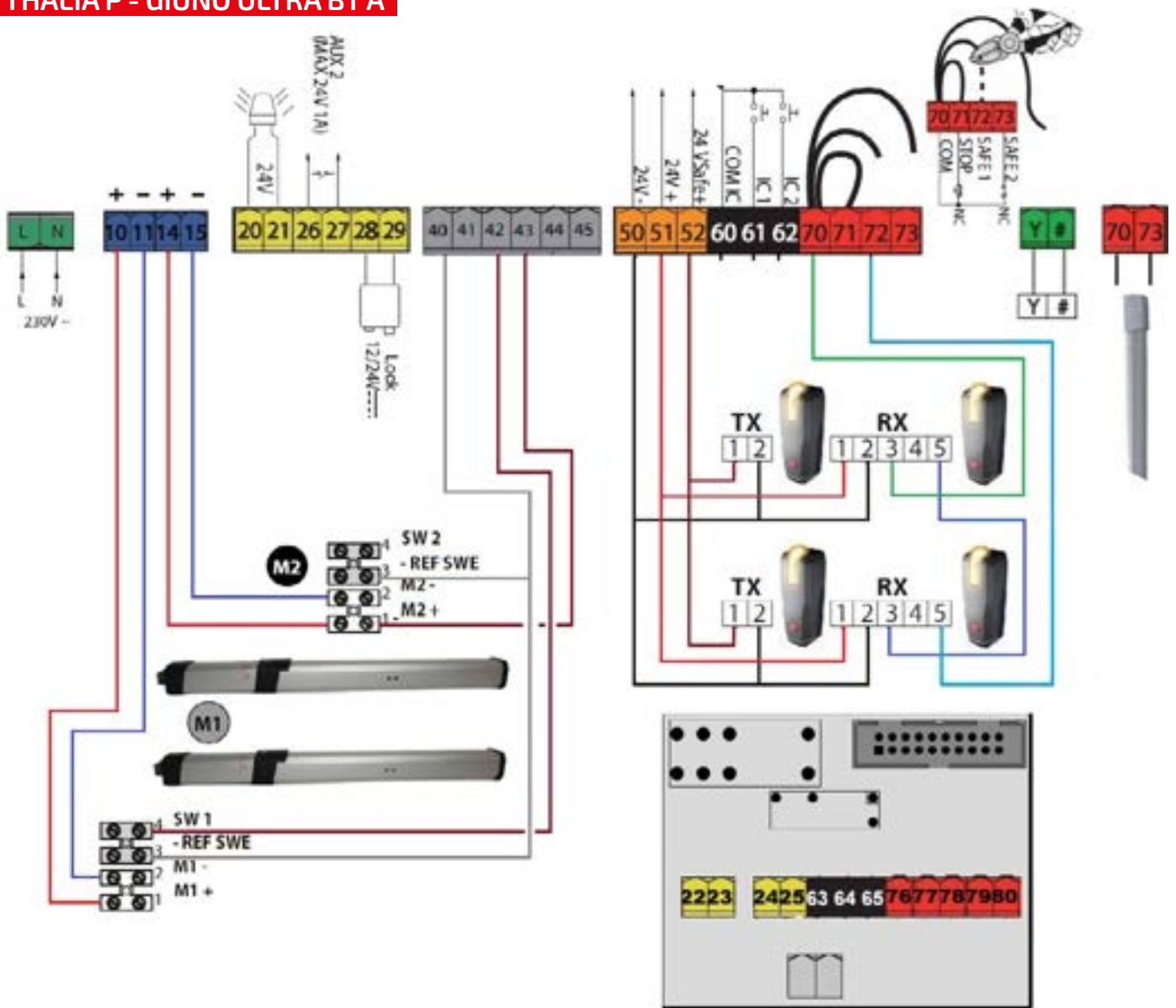

## RIGEL 6 - LUX - P4.5 - P7 - SUB - AKTA A30

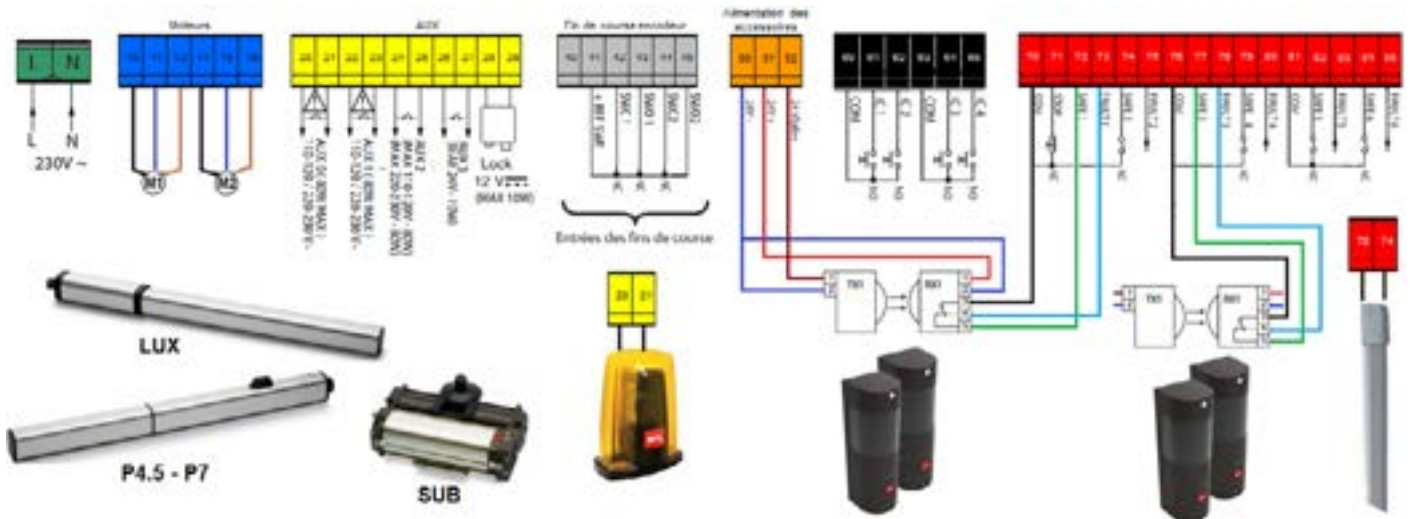

**PILAR B - PERSEO CBE**

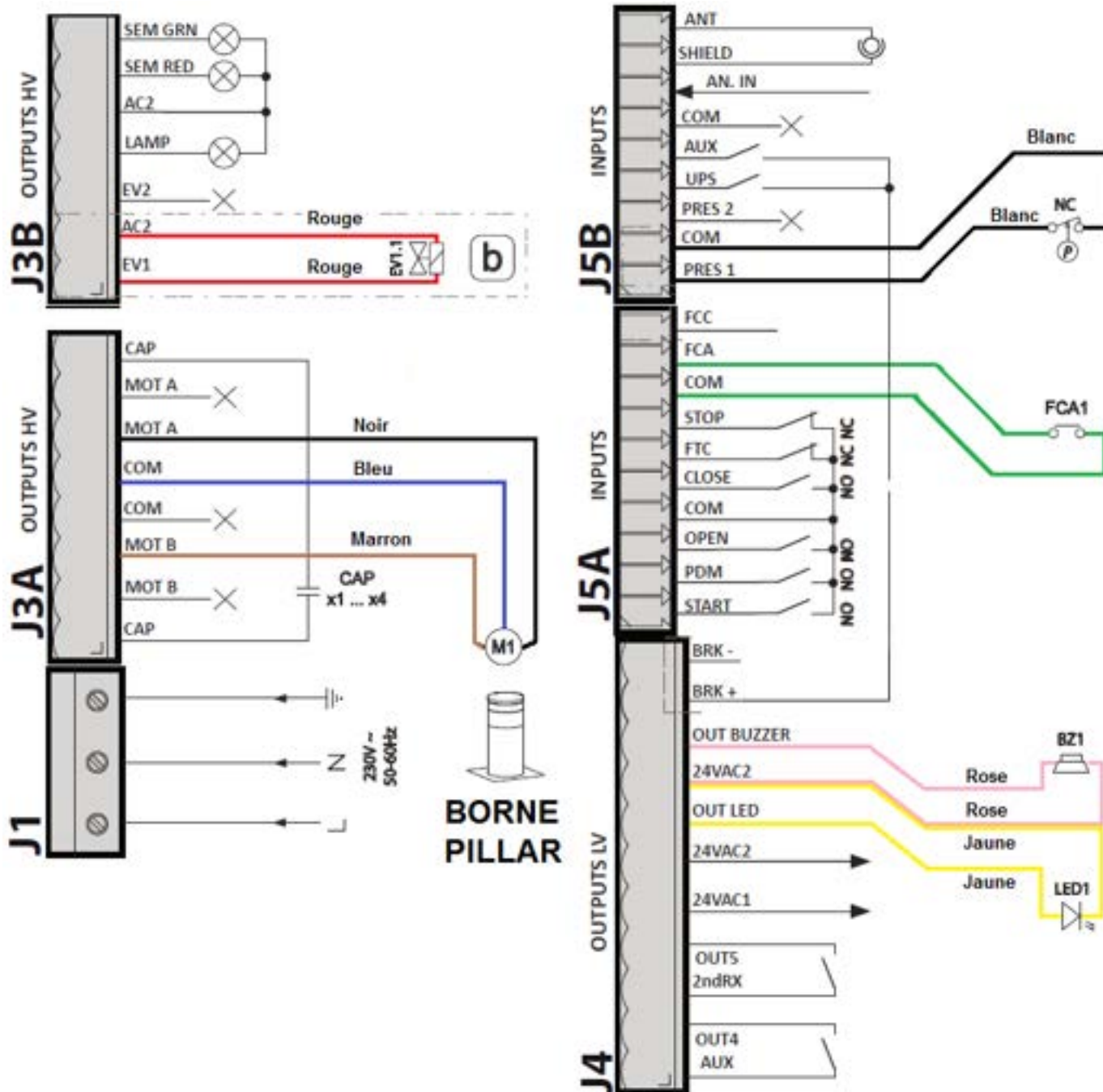

**STOPPY MBB - PERSEO CBE**

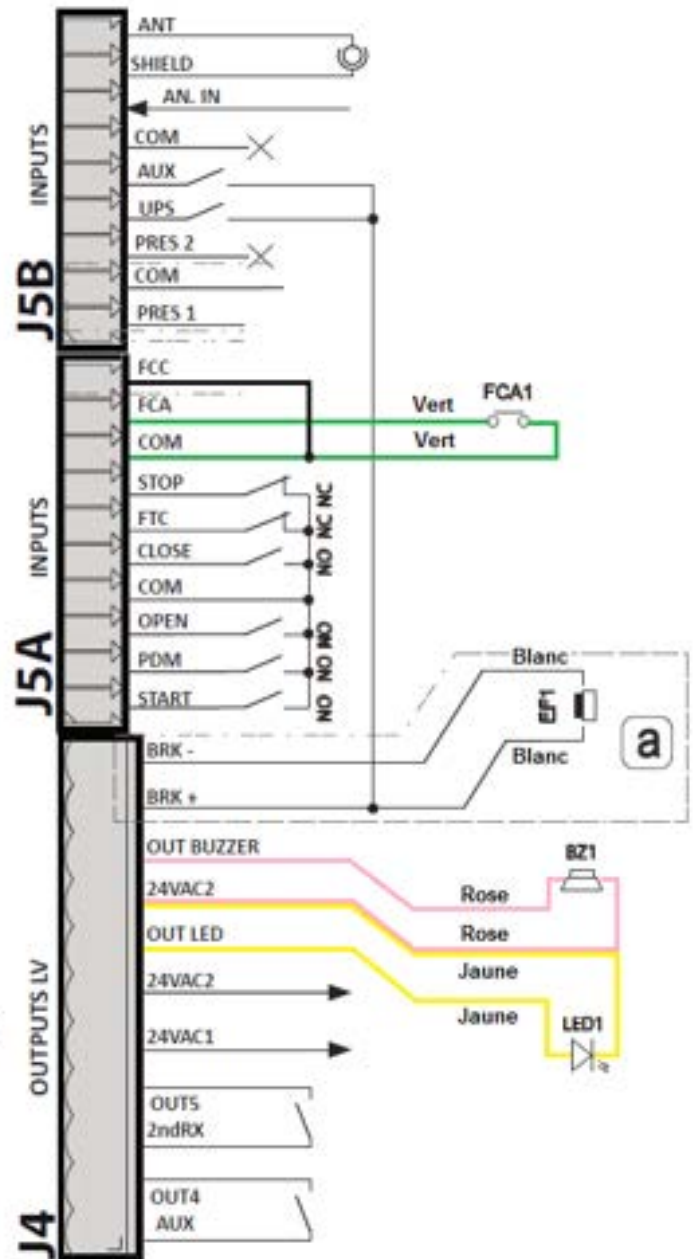
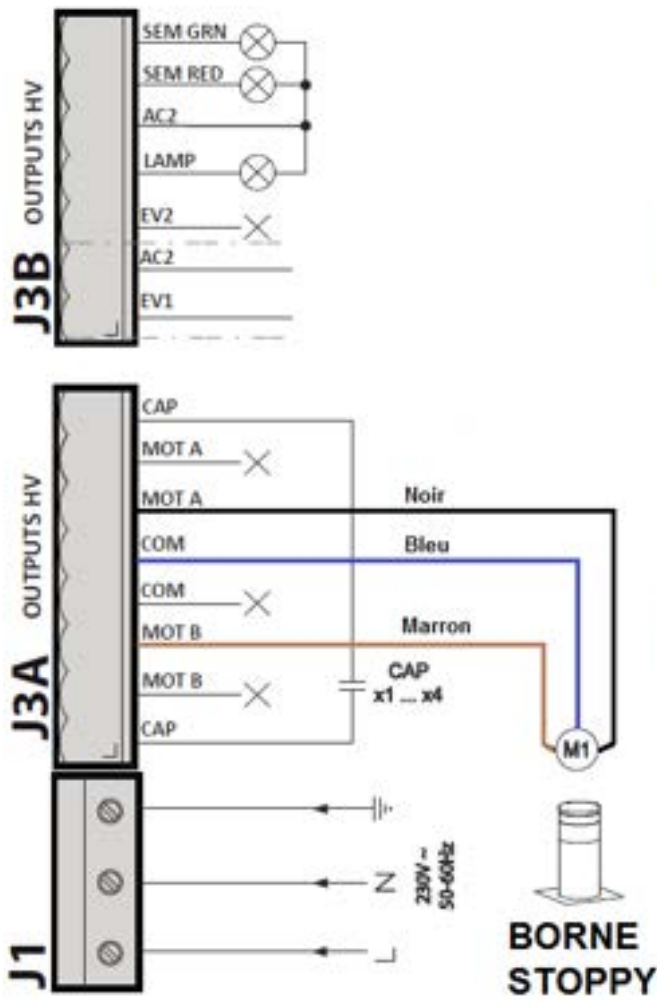

# Abaques

## TABLEAU RESSORT - GIOTTO ULTRA 36

**CONFIGURATION DU RESSORT**

**KIT ML65-L**  
Ø8

**KIT ML81-H**  
Ø12

		L (m)																	
		LONGUEUR LISSE																	
		2	2.25	2.5	2.75	3	3.25	3.5	3.75	4	4.25	4.5	4.75	5	5.25	5.5	5.75	6	
<b>LISSE ES / PS</b> <i>sans éclairage ni caoutchouc</i>	POSITION	F1	F1	F1	F1	F1	F2	F2	F2	F2	F3	F3	F3	F2	F2	F2	F2	F2	
<b>LISSE ES / PS</b> <i>avec éclairage et caoutchouc</i>	POSITION	F1	F1	F1	F2	F2	F2	F3	F3	F3	F2	F2	F2	F2	F2	F3	F3	F3	
<b>LISSE ES / PS</b> <i>+ "ADJ-FOOT"</i>	POSITION					F3	F3	F3	F2	F2	F2	F2	F2	F3	F3	F3			
<b>LISSE ES / PS</b> <i>+ "BTM-SKIRT"</i>	POSITION			F2	F2	F3	F3	F2	F2	F2	F2	F3	F3	F3					
<b>LISSE ES / PS</b> <i>+ "BTM-SKIRT"</i> <i>+ "ADJ-FOOT"</i>	POSITION			F3	F3	F3	F2	F2	F2	F2	F3	F3	F3						

## TABLEAU RESSORT MAXIMA ULTRA 36

REV.02	L	2000	2500	3000	3500	4000	4500	5000	5500	6000
<b>LISSE PS</b>	POSITION	1	1	1	1	2	2	2	3 <sup>(a)</sup>	3 <sup>(a)</sup>
	A (mm)	130	125	110	90	125	115	100	120	105
<b>LISSE PS</b> <i>+ ADJ-FOOT</i>	POSITION	/	/	/	/	/	/	3	3	2 <sup>(a)</sup>
	A (mm)	/	/	/	/	/	/	125	110	95
<b>LISSE PS</b> <i>+ EBB KIT</i>	POSITION	/	/	1 <sup>(a)</sup>	2 <sup>(a)</sup>	2 <sup>(a)</sup>	2 <sup>(a)</sup>	3 <sup>(a)</sup>	3 <sup>(a)</sup>	2 <sup>(a)</sup>
	A (mm)	/	/	90	125	110	95	125	110	95
<b>LISSE PS</b> <i>+ BTM-SKIRT</i>	POSITION	/	/	1	2	2 <sup>(a)</sup>	3 <sup>(a)</sup>	3 <sup>(a)</sup>	3 <sup>(a)</sup>	3 <sup>(a)</sup>
	A (mm)	/	/	90	120	105	125	110	125	115
<b>LISSE PS</b> <i>+ BTM-SKIRT</i> <i>+ ADJ-FOOT</i>	POSITION	/	/	/	/	3	3	3 <sup>(a)</sup>	3 <sup>(a)</sup>	3 <sup>(a)</sup>
	A (mm)	/	/	/	/	125	110	95	120	105
<b>LISSE PS</b> <i>+ BTM-SKIRT</i> <i>+ EBB KIT</i>	POSITION	/	/	/	/	3 <sup>(a)</sup>	3 <sup>(a)</sup>	3 <sup>(a)</sup>	3 <sup>(a)</sup>	3 <sup>(a)</sup>
	A (mm)	/	/	/	/	125	110	95	120	105
<b>LISSE PS</b> <i>+ FULL-SKIRT</i>	POSITION	/	/	2	2	2 <sup>(a)</sup>	3 <sup>(a)</sup>	3 <sup>(a)</sup>	3 <sup>(a)</sup>	3 <sup>(a)</sup>
	A (mm)	/	/	5	20	35	15	35	10	25
<b>LISSE PS</b> <i>+ FULL-SKIRT</i> <i>+ ADJ-FOOT</i>	POSITION	/	/	/	/	3	3	3 <sup>(a)</sup>	/	/
	A (mm)	/	/	/	/	15	30	10	/	/
<b>LISSE PS</b> <i>+ FULL-SKIRT</i> <i>+ EBB KIT</i>	POSITION	/	/	/	/	3 <sup>(a)</sup>	3 <sup>(a)</sup>	3 <sup>(a)</sup>	/	/
	A (mm)	/	/	/	/	15	30	10	/	/

(a) Installation FORK-UNI obligatoire

(a) Version STANDARD: l'installation du renfort de barre HYPHEN PS est obligatoire (non fournie)

(a) Version XL: l'installation du renfort de barre HYPHEN PS est obligatoire (non fournie)

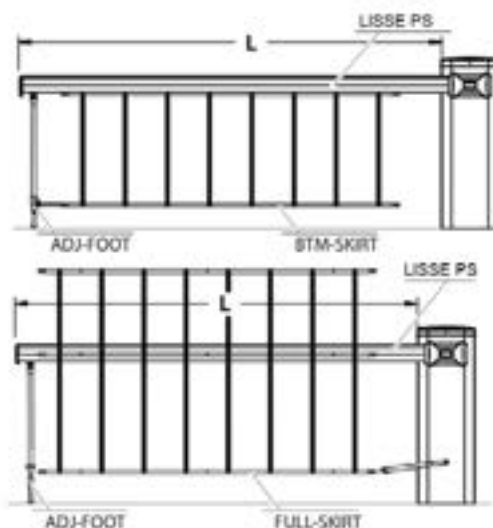

# MAXIMA ULTRA 68 - EQUILIBRAGE RESSORT OMEGA ATML U

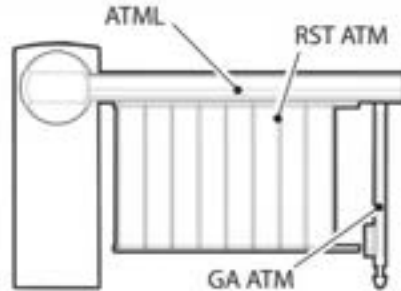
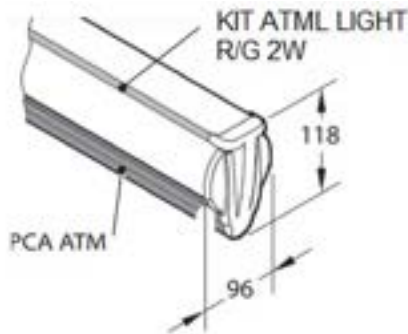

Molla Spring Ressort Feder Muelle	Filo Wire Fil Drahtes Hilo	Colore Color Couleur Farbe Color
<input checked="" type="checkbox"/> W	Ø 7.5	Blanc
<input checked="" type="checkbox"/> Y	Ø 9.0	Jaune
<input checked="" type="checkbox"/> P	Ø 9.5	Viole
Bianca / White / Blanc / Weiss / Blanca Gialla / Yellow / Jaune / Gelb / Amarillo Viola / Purple / Viole / Lila / Viola		

Molla Spring Ressort Feder Muelle	Filo Wire Fil Drahtes Hilo	Colore Color Couleur Farbe Color
<input type="checkbox"/> B1	Ø 11.0	Noir
<input checked="" type="checkbox"/> B2	Ø 12.0	Noir
Nera / Black / Noir / Schwarz / Negro		

	L (mm)	4000	4500	5000	5500	6000	6500	7000	7500	8000				
ATML	W	W	W	W	Y	Y	Y	W	Y	P	Y	P	Y	P
	A (mm)	125	125	125	95	125	100	125	125	120	105			
ATML + KIT ATML LIGHT R/G 2W	W	W	W	W	Y	P	Y	W	Y	Y	Y	P	Y	P
	A (mm)	125	115	115	125	115	125	125	125	110	110			
ATML + PCA ATM	W	W	Y	Y	W	Y	W	P	W	Y	Y	Y	P	P
	A (mm)	125	125	125	120	125	125	110	110	110	65	65	65	65
ATML + KIT ATML LIGHT R/G 2W + PCA ATM	W	W	Y	Y	W	Y	W	Y	Y	Y	Y	P	P	P
	A (mm)	115	115	125	105	125	115	125	125	105	110	60	60	60
ATML + GA ATM (*)	W	W	Y	Y	Y	W	Y	W	Y	Y	Y	P	P	P
	A (mm)	125	125	100	125	100	125	125	120	125	105			
ATML + KIT ATML LIGHT R/G 2W + GA ATM (*)	W	W	Y	Y	W	Y	W	P	W	Y	Y	Y	P	P
	A (mm)	115	115	125	115	125	125	110	110	110	70	70	70	70
ATML + PCA ATM + GA ATM (*)	Y	Y	Y	W	P	W	Y	Y	P	Y	P	P	P	B2
	A (mm)	125	95	125	125	120	125	110	115	65	70			
ATML + KIT ATML LIGHT R/G 2W + PCA ATM + GA ATM (*)	Y	Y	W	Y	W	P	W	Y	Y	P	Y	Y	B2	P
	A (mm)	125	125	115	125	115	120	115	65	110	60	65		
ATML + RST ATM	Y	Y	Y	W	P	W	Y	Y	P	Y	P	B2	P	B2
	A (mm)	125	100	120	125	120	120	125	75	110	60	65		
ATML + RST ATM + KIT ATML LIGHT R/G 2W	Y	Y	Y	W	P	W	Y	Y	P	Y	P	B2	P	B2
	A (mm)	125	95	115	120	115	115	125	75	105	55			
ATML + RST ATM + PCA ATM + GA ATM (*)	Y	Y	W	Y	W	Y	Y	P	Y	P	P	P	B2	B2
	A (mm)	110	125	100	125	125	125	115	65	70				
ATML + RST ATM + KIT ATML LIGHT R/G 2W + GA ATM (*)	Y	Y	W	P	W	Y	Y	P	Y	P	P	P	B2	B2
	A (mm)	105	125	125	125	120	120	110	60	65				

(\*) POIDS : GA ATM = EBB KIT ATML

**MAXIMA ULTRA 68 - EQUILIBRAGE RESSORT OMEGA FRC ATML U**

Molla Spring	Filo Wire	Colore Color
<input checked="" type="checkbox"/> W	∅ 7.5	Bianca White
<input checked="" type="checkbox"/> Y	∅ 9.0	Gialla Yellow
<input checked="" type="checkbox"/> P	∅ 9.5	Viola Purple

Bianca / White  
Gialla / Yellow  
Viola / Purple

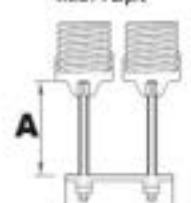

Molla Spring	Filo Wire	Colore Color
<input type="checkbox"/> B1	∅ 11.0	Nera Black
<input checked="" type="checkbox"/> B2	∅ 12.0	Nera Black

Nera / Black / Noir / Schwarz / Negro

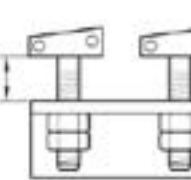
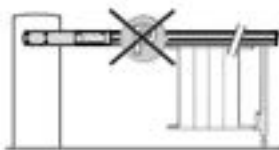
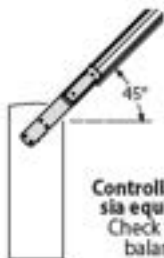
Non appesantire la barra applicando altri accessori.  
Do not weigh the arm down by applying other accessories.

		OMEGA FRC ATML U															
MAXIMA ULTRA68	L (mm)	4000	4500	5000	5500	6000	6500	7000	7500	8000							
ATML		Y	Y	P	Y	W	P	W	Y	Y	Y	P	Y	P	P	P	
	A (mm)	125	110	125	115	125	125	125	115	100	105						
ATML + KIT ATML LIGHT R/G 2W		Y	Y	Y	W	Y	W	P	W	Y	Y	Y	P	P	P	P	
	A (mm)	125	100	125	105	120	120	120	110	115	100						
ATML + PCA ATM		Y	Y	W	Y	W	P	W	Y	Y	P	Y	P	P	P	B2	
	A (mm)	110	125	115	125	120	125	125	110	115	65	105	55				
ATML + KIT ATML LIGHT R/G 2W + PCA ATM		Y	Y	W	Y	W	Y	Y	Y	Y	P	P	B2	P	B2	B2	
	A (mm)	105	125	105	125	115	120	125	75	115	60	65					
ATML + GA ATM (*)		Y	Y	W	Y	W	P	W	Y	Y	P	Y	P	P	P	B2	
	A (mm)	110	125	115	125	125	125	125	125	125	75	115	65				
ATML + KIT ATML LIGHT R/G 2W + GA ATM (*)		Y	Y	W	Y	W	P	W	Y	Y	P	Y	P	P	P	B2	
	A (mm)	100	125	105	120	120	125	115	120	70	105	55					
ATML + PCA ATM + GA ATM (*)		Y	W	Y	W	Y	W	Y	Y	Y	P	Y	P	B2	P	B2	
	A (mm)	125	115	90	120	100	105	120	70	105	55	60					
ATML + KIT ATML LIGHT R/G 2W + PCA ATM + GA ATM (*)		Y	W	Y	W	P	W	Y	Y	Y	Y	B2	P	B2	B2	B2	
	A (mm)	125	110	120	120	95	125	75	115	65	70	50					
ATML + RST ATM		Y	Y	W	Y	W	Y	Y	Y	Y	P	Y	P	B2	B2	B2	
	A (mm)	95	115	95	120	100	105	115	65	70	50						
ATML + RST ATM + KIT ATML LIGHT R/G 2W		Y	Y	W	Y	W	Y	Y	Y	Y	B2	P	B2	B2	B2	B2	
	A (mm)	90	115	85	115	95	125	75	110	60	65	50					
ATML + RST ATM + GA ATM (*)		Y	W	Y	W	Y	Y	Y	Y	P	Y	P	P	B2	B2	B2	
	A (mm)	125	100	125	105	110	110	105	55	60	45						
ATML + RST ATM + KIT ATML LIGHT R/G 2W + GA ATM (*)		Y	W	Y	W	Y	Y	Y	Y	P	Y	P	P	B2	B2	B2	
	A (mm)	125	95	125	100	105	105	70	55	40							
ATML + FULL SKIRT PRO		P	P	W	P	W	P	Y	Y	B2	P	B2	B2	B2			
	A (mm)	120	125	105	125	125	75	125	75	65							
ATML + KIT ATML LIGHT R/G 2W + FULL SKIRT PRO		P	P	W	Y	Y	P	Y	P	Y	P	B2	B2	B2			
	A (mm)	115	125	120	120	95	120	70	55								
ATML + FULL SKIRT PRO + ERB KIT ATM		Y	W	P	W	Y	Y	P	Y	P	P	B2	B2	B2			
	A (mm)	110	120	115	115	115	120	70	55								
ATML + KIT ATML LIGHT R/G 2W + FULL SKIRT PRO + ERB KIT ATM		Y	W	P	W	Y	Y	P	Y	Y	B2	P	B2	B2	B2		
	A (mm)	110	125	110	110	115	65	115	65	50							

(\*) POIDS

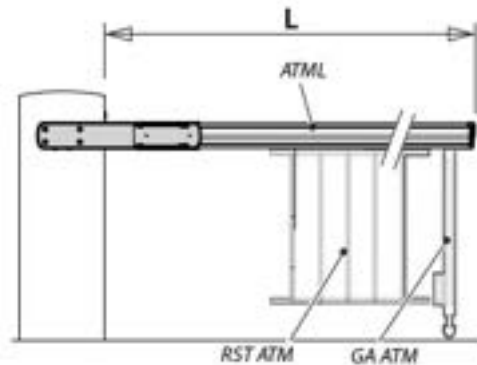
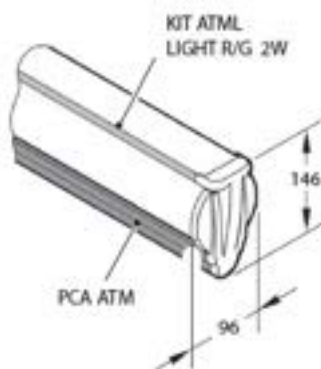

## ABAQUES LUX

LUX											mm
b \ a	80	90	100	110	120	135	145	155	165	175	
90						116	108	102	98	94	
100						110	103	98	94	91	
110					123	104	99	94	91		
120					111	99	94	91			
135				111	100	90°					
145				102	94						
155			104	95	90						
165			95	90							
175		95	88								
185	96	88									α°

LUX G - LUX GV												mm
b \ a	95	115	135	155	175	195	215	235	255	275	295	
95							128	115	107	102	97	94
115							119	108	102	97	93	90
135							130	111	102	97	93	89
155							114	103	97	92	88	
175							104	96	91	87		
195					107	96	90°					
215					96	89						
235					96	88						
255	105	96	87									
275	96	85										
295	94											α°

F - Installation possible seulement avec patte de 110 mm.

## ABAQUES GIUNO ULTRA BT A

GIUNO ULTRA BT A20										mm
b \ a	90	100	110	125	135	145	155	165	175	
90					110	104	98	95	91	
100					105	99	95	91	88	
110				108	100	95	91	88		
125				99	93	89	86			
135			99	93	89					
145		95	97	89						
155		95	91							
165	91	91	86							
175	91	85								α°

GIUNO ULTRA BT A50										mm
b \ a	115	135	155	175	195	215	235	255	275	
115				110	110	108	101	96	92	
135				106	106	110	102	96	92	
155		107	106	108	103	96	91	87		
175		103	107	106	96	91	86			
195		104	106	97	90	86				
215		101	99	90	85					
235	96	101	90	84						
255	95	89	83							
275	88									α°

## ABAQUES P4.5 - P7

a (mm) \ b (mm)	120	135	150	165	180	195	210	225	240	255	270	285
120						117	109	103	99	95	92	
135					123	111	104	99	95	92		
150					114	105	99	95	92			
165					123	107	100	95	91			
180					109	100	95	91				
195					118	101	95	90				
210					103	95	90					
225		106	95	89								
240		95	89									
255	95	88										
270	88											
285												a



# Informations pratiques

Besoin d'aide pour programmer ou câbler ? .....	170
Le lexique de la carte avec afficheur .....	172
À la recherche de pièces détachées ? .....	173
Comprendre les codes erreur ? .....	174
Rapports d'essais .....	177

# Besoin d'aide pour programmer ou câbler ?

## Version BTA

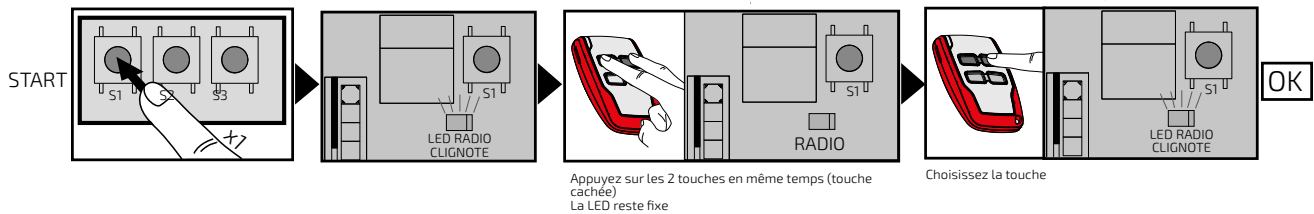

## Version Ultra

- Accédez au menu radio
- Choisir le canal désiré ("adj start" ouverture totale ou "adj2ch" pour le 2<sup>e</sup> canal) puis appuyer sur OK

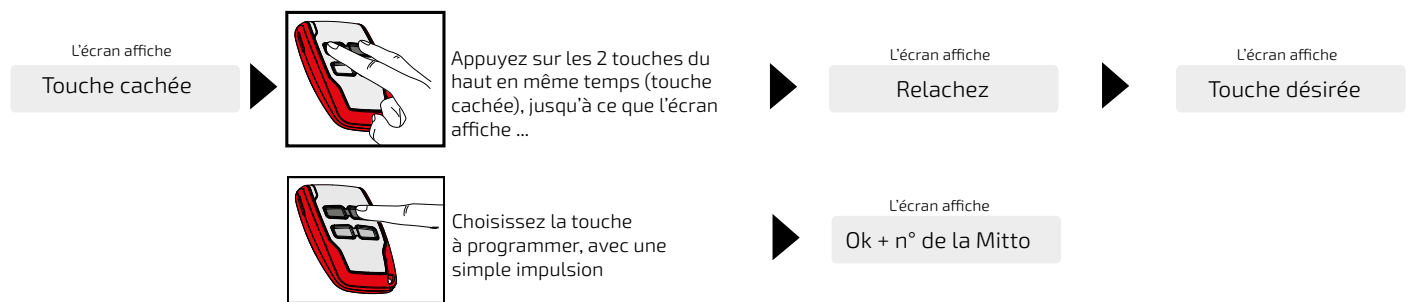

## Programmation de la télécommande

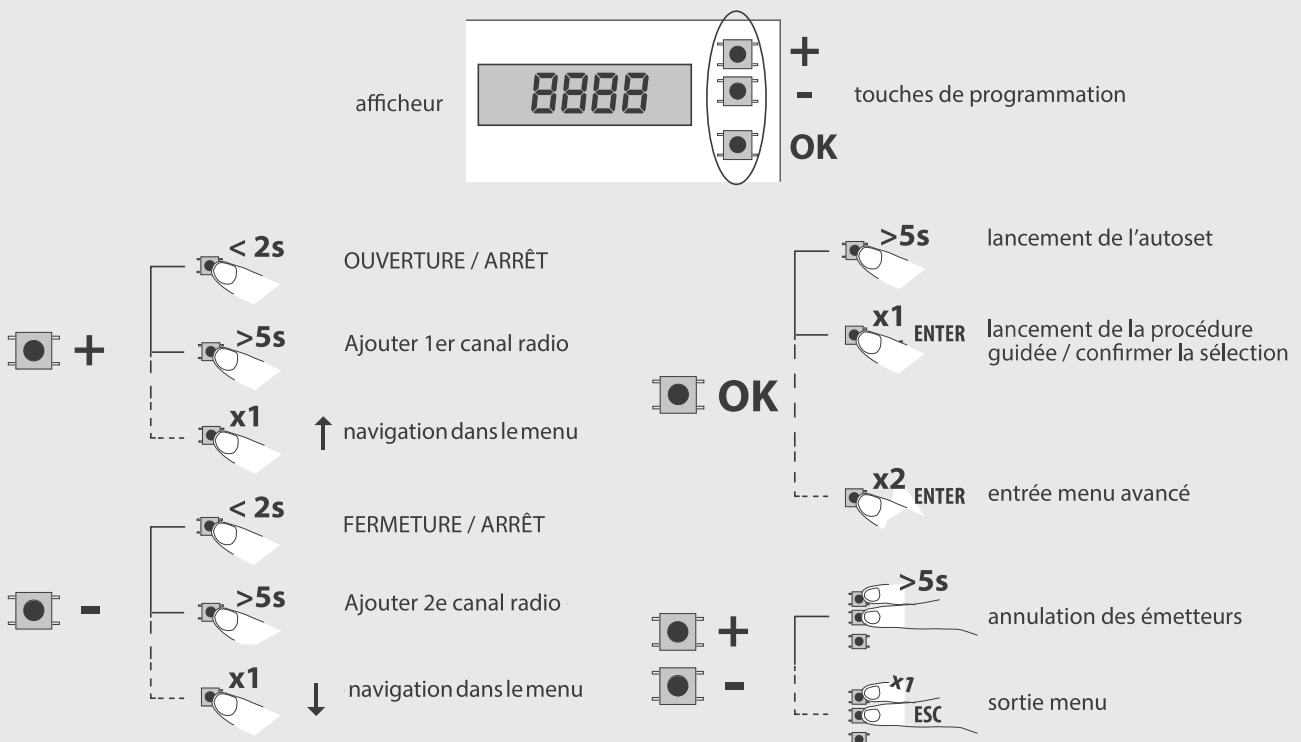

# QBO TOUCH

## Mémorisation sur centrale / récepteur



**1**

5

**2**

Timeout 20"

(x4)

Taper le code: 1111, ....., 0000.

→ 1111= CH 1	→ 6666= CH 6
→ 2222= CH 2	→ 7777= CH 7
→ 3333= CH 3	→ 8888= CH 8
→ 4444= CH 4	→ 9999= CH 9
→ 5555= CH 5	→ 0000= CH 0

**3**

Timeout 20"

**4**

Centrales avec afficheur

rAd io → OK → RGG. StArT → OK →

Timeout 5 min.

**5**

(beep x 2)

## Changer le code

**1**

5

**2**

Timeout 20"

(x4)

Ancien code

**3**

**4**

Timeout 20"

Code nouveau

**5**

**6**

Timeout 20"

Code nouveau

**7**

**8**

Code changé

**ATTENTION:** le code consiste en une séquence de min. 4 et max. 7 chiffres (de 0 à 9). Ne pas utiliser de codes avec toutes les chiffres égaux. (ex. code 2222, 3333, 4444, 0000 etc).

# Le lexique de la carte avec afficheur

Pas toujours simple de se repérer sur l'écran,  
ci-dessous un lexique des écrans que vous pouvez voir.

## Menu paramètres :

<b>d ir</b>	Choix de la direction
<b>PrESEt</b>	Pré-sélection
<b>AutoSEt</b>	Auto-apprentissage
<b>t cA</b>	Temps de fermeture automatique
<b>ESPrAL. oUu</b>	Espace de ralentissement à l'ouverture
<b>ESPrAL. FErM</b>	Espace de ralentissement à la fermeture
<b>oUu. PRrt IELLE</b>	Ouverture partielle
<b>ForcE oUu</b>	Force du vantail à l'ouverture
<b>ForcE FErM</b>	Force du vantail à la fermeture
<b>ForcE rAL oUu</b>	Force du vantail à l'ouverture en ralentisse-
<b>ForcE rAL FErM</b>	Force du vantail à la fermeture en ralentissement
<b>u It oUu</b>	Vitesse d'ouverture
<b>u It FErM</b>	Vitesse de fermeture
<b>u It rALL</b>	Vitesse de ralentissement

## Menu radio :

<b>AdJ StArt</b>	Ajouter touche start
<b>AdJ 2ch</b>	Ajouter touche 2ème canal
<b>EFFAcEr 54</b>	Supprimer la liste des commandes
<b>cod rH</b>	Lecture code récepteur
<b>toUche cAchEE</b>	Appuyer sur la touche cachée de la télécommande
<b>toUche dES IrEE</b>	Appuyer sur la touche désirée de la télécommande

# À la recherche de pièces détachées ?

Modèle	Transfo		Capot		Moteur		Déverrouillage		Serrure		Entrainement		Fin de course	
	Réf.	C.I.	Réf.	C.I.	Réf.	C.I.	Réf.	C.I.	Réf.	C.I.	Réf.	C.I.	Réf.	C.I.
ELI 250 BT	i100213-10001	260459			i100023	2600648	N733392	2600478			i100001	2609470	i100026	2600651
GIUNO BT A 20	i100340-10001	2604619			i106504	2600729	i200005-10005	2610292					i700038-10001	2600763
GIUNO BT A 50	i100340-10001	2604619			i106504	2600729	i200005-10005	2610292					i700039-10001	2600764
IGEA BT	i100213-10001	2604596	i098121	260061	i100131-10001	2609752	i200012-10001	2600745			i098220	2600615	i098129	2600613
KUSTOS BT A 40	i100213-10001	2604596			i100171-10001	2600685	i100017-10001	2600646	i100017-10001	2600646	i100170-10001	2609782	i105804-U	2600723
KUSTOS BT B 40	i100983-10001	2618385			i100171-10001	2600685			i100017-10001				i300100-10002	2616211
PHOBOS BT A 40	i100213-10001	2604596			i100171-10001	2600685	i100017-10001		i100017-10001	2600646	i100170-10001	2609782	i105804-U	2600723
PHOBOS BT B 35 V	i100983-10001	2618385			i200095-10001	2616220			i100017-10001				i300100-10002	2616211
PHOBOS BT B 40	i100983-10001	2618385			i100171-10001	2600685			i100017-10001				i300100-10002	2616211
VIRGO SMART BT A20	i100049-10001	2604515	i300120-10001	2601430					i100017-10001	2600646			i300119-10001	2610479
VIRGO SMART BT B 20	i100983-10001	2618385	i300120-10001	2601430					i100017-10001	2600646			i300119-10001	2610479
ARES 1000	i104909	2604692	i104905	2600705	i104906	2600706	i104919	2600711	i104919	2600711	i104917	2600709	i098421-UNIT	2602220
ARES 1500	i100340-10001	2604619	i104905	2600705	i104912	2600707	i104918	2600710	i104918	2600710	i104917	2600709	i098421-U	2602220
ARES BT B 1000 ULTRA	i100987-10001	2618512	i100994-10001		i104912	2600707	i371621-10001	2610626	i100017-10001	2600646	i300091-10001	2601441	i2000001-10001	2600741
ARES BT B 1500 ULTRA	i100981-10001	2618383	i100994-10001		i104912	2600707	i371621-10001	2610626	i100017-10001	2600646	i300091-10001	2601441	i2000001-10001	2600741
ARES BT A ULTRA 1000	i104909	2604692	i100338-10001	2600696	i104906	2600706	i300093-10001	2600756	i100017-10001	2600756	i300091-10001	2601441	i2000001-10001	2600741
ARES BT A ULTRA 1500	i100340-10001	2604619	i100338-10001	2600696	i104912	2600707	i300093-10001	2600756	i300093-10001	2600646	i300091-10001	2601441	i2000001-10001	2600741
DEIMOS BT 500	i098435	2604497	i098427	2609259	i101102	2610099	i098416	2609251	i098416	2609251	i098446	2609272	i098421-u	2602220
DEIMOS BT A400	i100010-10001	260450	i100989-10001	2618514	i200003-10001	2610289	i300052-10001	2610447	i100017-10001	260646	i100009-10002	26006420	i098421-u	2602220
DEIMOS BT A600	i100018-10001	2604501	i100989-10001	2618514	i200004-10001	2600743	i300052-10001	2610447	i100017-10001	260646	i100009-10002	26006420	i098421-u	2602220
DEIMOS BT B 400 ULTRA	i100987-10001	2618512	i100989-10001	2618514	i200003-10001	2610289	i300024-10001	2601440	i100017-10001	260646	i100009-10002	26006420	i2000001-10001	2600741
DEIMOS BT B 600 ULTRA	i100987-10001	2618512	i100989-10001	2618514	i200004-10001	2600743	i300024-10001	2601440	i100017-10001	260646	i100009-10002	26006420	i2000001-10001	2600741
DEIMOS BT A 600 ULTRA	i100018-10001	2604501	i100989-10001	2618514	i200004-10001	2600743	i300024-10001	2601440	i100017-10001	260646	i100009-10002	26006420	i20000-10001	2600741
DEIMOS BT A 400 ULTRA	i100010-10001	2604500	i100989-10001	2618514	i2000003-10001	2610289	i300024-10001	2601440	i100017-10001	260646	i100009-10002	26006420	i20000-10001	2600741
ICARO SMART			i116424-10001	2601267	i200005-10001	2610291	i371620-10001	2610625	i100017-10001	2600646			i098421-u	2602220
BOTTICELLI SMART BT A1250	i300131-10001	2610486	i200064-10001	2610316	i300133-10001	2610488	i098754	2609318						
BOTTICELLI SMART BT A850	i300130-10001	2610485	i200064-10001	2610316	i300132-10001	2610487	i098753	2609317						
BOTTICELLI SMART BT A650	i300130-10001	2610485	i200064-10001	2610316	i300132-10001	2610487	i098753	2609317						
BOTTICELLI SMART BT AV 1250	i300377-10001	2616199	i200064-10001	2610316	i300133-10001	2610488	i098754	2609318						
BOTTICELLI SMART BT AV 850	i300377-10001	2616199	i200064-10001	2610316	i300132-10001	2610487	i098753	2609317						
BOTTICELLI SMART BT AV 650	i300377-10001	2616199	i200064-10001	2610316	i300132-10001	2610487	i098753	2609317						

# Comprendre les codes erreur ?

Code erreur	DESCRIPTION	CAUSE	QUE FAIRE
ER01	Echec du test des photocelluies	Le changement de contact du relais de la photocellule n'a pas été effectué ou bien a été effectué en dehors du temps prévu	<ul style="list-style-type: none"> <li>- Vérifier si le branchement des photocellules a été fait en 5 fils</li> <li>- Vérifier si le menu logique «test phot» est sur ON</li> <li>- Vérifier s'il y a un probleme hardware sur les photocellules</li> <li>- Vérifier si le 24V est présent et si le 24V safe est présent lors du Start</li> <li>- Réparation: substitution du relais ou des composants du circuit d'alimentation 24Vou 24V safe ou des composants du circuit d'entrée</li> </ul>
ER02	Echec du test BAR	Le changement de contact des sécurités (barre) n'a pas été effectué ou bien a été effectué en dehors du temps prévu	<ul style="list-style-type: none"> <li>- Vérifier le branchement barre vérifiée</li> <li>- Vérifier si le menu logique «test bar» est sur ON</li> <li>- Vérifier s'il y a un problème sur les barres</li> <li>- Vérifier si le 24V est présent et si le 24V safe est présent lors du Start</li> <li>- Réparation: substitution du relais ou des composants du circuit d'alimentation 24Vou 24V safe ou des composants du circuit d'entrée</li> </ul>
ER03	Echec du test photocellules en ouverture	Le changement de contact du relais de la photocellule branchée sur l'entrée photocellule en ouverture n'a pas été effectué ou bien a été effectué en dehors du temps prévu	<ul style="list-style-type: none"> <li>- Vérifier si le branchement des photocellules en ouverture a été fait en 5 fils</li> <li>- Vérifier si le menu logique «test phot en ouverture» est sur ON</li> <li>- Vérifier s'il y a un probleme hardware sur les photocellules</li> <li>- Vérifier si le 24V est présent et si le 24V safe est présent lors du Start</li> <li>- Réparation: substitution du relais ou des composants du circuit d'alimentation 24Vou 24V safe ou des composants du circuit d'entrée</li> </ul>
ER04	Echec du test photocellules en fermeture	Le changement de contact du relais de la photocellule branchée sur l'entrée photocellule en fermeture n'a pas été effectué ou bien a été effectué en dehors du temps prévu	<ul style="list-style-type: none"> <li>- Vérifier si le branchement des photocellules en fermeture a été fait en 5 fils</li> <li>- Vérifier si le menu logique «test phot en fermeture» est sur ON</li> <li>- Vérifier s'il y a un probleme hardware sur les photocellules</li> <li>- Vérifier si le 24V est présent et si le 24V safe est présent lors du Start</li> <li>- Réparation: substitution du relais ou des composants du circuit d'alimentation 24Vou 24V safe ou des composants du circuit d'entrée</li> </ul>
ER05	Echec du test bar sur le moteur esclave (connexion vantaux en tete beche)	Le changement de contact des sécurités (barre) branchées sur la centrale esclave n'a pas été effectué ou bien a été effectué en dehors du temps prévu	<ul style="list-style-type: none"> <li>- Vérifier le branchement barre vérifiée sur la centrale esclave</li> <li>- Vérifier si le menu logique "test bar" est sur ON</li> <li>- Vérifier s'il y a un problème sur les barres branchées sur la centrale esclave</li> <li>- Vérifier si le 24V est présent et si le 24V safe est présent lors du Start sur la centrale esclave</li> <li>- Réparation: substitution du relais ou des composants du circuit d'alimentation 24Vou 24V safe ou des composants du circuit d'entrée</li> </ul>
ER10	Echec du test du relais de marche du moteur 1	<ul style="list-style-type: none"> <li>- Problème sur le circuit de commande du relais de marche du moteur 1</li> <li>- Contacts du relais collés</li> <li>- Mosfet en court circuit</li> </ul>	<ul style="list-style-type: none"> <li>- Vérifier et retirer les causes des éventuelles absorptions élevées du moteur 1</li> <li>- Réparation: Substitution du relais, des composants du circuit de commande du relais, mosfet</li> </ul>
ER11	Echec du test de la résistance de shunt et du mosfet du moteur 1	<ul style="list-style-type: none"> <li>- Problème sur la résistance de shunt, mosfet moteur 1</li> <li>- Résistance de shunt en court circuit ou en circuit ouvert</li> <li>- Mosfet en circuit ouvert</li> <li>- Problème hardware du circuit d'amplification du shunt</li> <li>- Tension hors tolérance de +/-15%</li> </ul>	<ul style="list-style-type: none"> <li>- Vérifier la tension d'alimentation (tolérance de +/- 10%)</li> <li>- Vérifier le moteur 1 et/ou les branchements</li> <li>- Réparations: Substitution de la résistance de shunt, des composants du circuit d'amplification du shunt, mosfet</li> </ul>
ER15	Echec du test du relais de marche du moteur 2	<ul style="list-style-type: none"> <li>- Problème sur le circuit de commande du relais de marche du moteur 2</li> <li>- Contacts du relais collés</li> <li>- Mosfet en court circuit</li> </ul>	<ul style="list-style-type: none"> <li>- Vérifier et retirer les causes des éventuelles absorptions élevées du moteur 2</li> <li>- Réparation: Substitution du relais, des composants du circuit de commande du relais, mosfet</li> </ul>
ER16	Echec du teste de la résistance de shunt et du mosfet du moteur2	<ul style="list-style-type: none"> <li>- Problème sur la résistance de shunt et du mosfet du moteur2</li> <li>- Résistance de shunt en court circuit ou en circuit ouvert</li> <li>- Mosfet en circuit ouvert</li> <li>- Problème hardware du circuit d'amplification du shunt</li> <li>- Tension hors tolérance de +/- 15%</li> </ul>	<ul style="list-style-type: none"> <li>- Vérifier la tension d'alimentation (tolérance de +/- 10%)</li> <li>- Vérifier le moteur 2 et ou les branchements</li> <li>- Réparations: Substitution de la résistance de shunt, des composants du circuit d'amplification du shunt, mosfet</li> </ul>
ER18	Câble fin de course pas raccordé ou abîmé	<ul style="list-style-type: none"> <li>- Problème de communication pour le signal du moteur/contact du fin de course 1</li> </ul>	<ul style="list-style-type: none"> <li>- Vérifier le contact du fin de course et/ou le raccordement du moteur.</li> <li>- Remplacer le fi de course, le câble.</li> </ul>
ER19	Câble fin de course pas raccordé ou abîmé	<ul style="list-style-type: none"> <li>- Problème de communication pour le signal du moteur/interrupteur du fin de course 2</li> </ul>	<ul style="list-style-type: none"> <li>- Vérifier le contact du fin de course et/ou raccordement du moteur</li> <li>- Remplacer le fin de course, le câble</li> </ul>

Code erreur	DESCRIPTION	CAUSE	QUE FAIRE
<b>ER20-GIUNO</b>	Aucune communication reçue du fin de course	- Problème avec le fin de course, le câble ou les connexions	Vérifier les obstacles, frottements ou autres obstacles qui freinent la marche du moteur.
<b>ER20</b>	Encoder du moteur 2 en arrêt	- Le mouvement de l'opérateur est trop lent ou arrêté par rapport au fonctionnement programmé	- Vérifier si des obstacles, des frottements ou autres freinent la course de l'opérateur - Choisir une vitesse plus élevée du moteur 2
<b>ER21</b>	Echec de la vérification de l'encodeur du moteur 2	- Câbles de l'encodeur (alimentation) débranchés - Problèmes hardware (alimentation et/ou signal) sur la carte encodeur ou sur la carte de commande du moteur	- Vérifier les branchements et les câbles de l'encodeur - Substitution de la carte encodeur - Réparation: substitution des composants du circuit de gestion de l'encodeur
<b>ER22</b>	Direction de l'encodeur contraire à la direction du mouvement du moteur 2	- Câbles d'alimentation du moteur ou du signal de l'encodeur inversés	- Inverser les polarités de l'alimentation du moteur 2 ou du signal de l'encodeur
<b>ER25</b>	Encodeur du moteur 1 en arrêt	- Le mouvement de l'opérateur est trop lent ou arrêté par rapport au fonctionnement programmé	- Vérifier si des obstacles, des frottements ou autres freinent la course de l'opérateur Choisir une vitesse plus élevée du moteur 1
<b>ER26</b>	Echec de la vérification de l'encodeur du moteur 1	- Câbles de l'encodeur (alimentation) débranchés - problèmes hardware (alimentation et/ou signal) sur la carte encodeur ou sur la carte de commande du moteur	- Vérifier les branchements et les câbles de l'encodeur - Substitution de la carte encodeur - Réparation: substitution des composants du circuit de gestion de l'encodeur
<b>ER27</b>	Direction de l'encodeur contraire à la direction du mouvement du moteur 1	- Câbles d'alimentation du moteur ou du signal de l'encodeur inversés	- Inverser les polarités du moteur 1 ou du signal de l'encodeur
<b>ER30</b>	Détection d'obstacle du moteur 2 en ouverture	Empêchement du mouvement normal du moteur 2 durant l'ouverture	- Vérifier et retirer les éventuels obstacles - Vérifier et retirer les éventuels frottements ou autres qui demandent un couple moteur supérieur à celui programmé - Augmenter la valeur de couple du moteur 2
<b>ER31</b>	Détection d'obstacle du moteur 2 en fermeture	Empêchement du mouvement normal du moteur 2 durant la fermeture	- Vérifier et retirer les éventuels obstacles - Vérifier et retirer les éventuels frottements ou autres qui demandent un couple moteur supérieur à celui programmé - Augmenter la valeur de couple du moteur 2
<b>ER32</b>	Détection d'obstacle du moteur 2 en ouverture et durant le ralenti	Empêchement du mouvement normal du moteur 2 durant l'ouverture et le ralenti	- Vérifier et retirer les éventuels obstacles - Vérifier et retirer les éventuels frottements ou autres qui demandent un couple moteur supérieur à celui programmé - Augmenter la valeur de couple du moteur 2
<b>ER33</b>	Détection d'obstacle du moteur 2 en fermeture et durant le ralenti	Empêchement du mouvement normal du moteur 2 durant la fermeture et le ralenti	- Vérifier et retirer les éventuels obstacles - Vérifier et retirer les éventuels frottements ou autres qui demandent un couple moteur supérieur à celui programmé - Augmenter la valeur de couple du moteur 2
<b>ER35</b>	Détection d'obstacle du moteur 1 en ouverture	Empêchement du mouvement normal du moteur 1 durant l'ouverture	- Vérifier et retirer les éventuels obstacles - Vérifier et retirer les éventuels frottements ou autres qui demandent un couple moteur supérieur à celui programmé - Augmenter la valeur de couple du moteur 1
<b>ER36</b>	Détection d'obstacle du moteur 1 en fermeture	Empêchement du mouvement normal du moteur 1 durant la fermeture	- Vérifier et retirer les éventuels obstacles - Vérifier et retirer les éventuels frottements ou autres qui demandent un couple moteur supérieur à celui programmé - Augmenter la valeur de couple du moteur 1
<b>ER37</b>	Détection d'obstacle du moteur 1 en ouverture et durant le ralenti	Empêchement du mouvement normal du moteur 1 durant l'ouverture et le ralenti	- Vérifier et retirer les éventuels obstacles - Vérifier et retirer les éventuels frottements ou autres qui demandent un couple moteur supérieur à celui programmé - Augmenter la valeur de couple du moteur 1
<b>ER38</b>	Détection d'obstacle du moteur 1 en fermeture et durant le ralenti	Empêchement du mouvement normal du moteur 1 durant la fermeture et le ralenti	- Vérifier et retirer les éventuels obstacles - Vérifier et retirer les éventuels frottements ou autres qui demandent un couple moteur supérieur à celui programmé - Augmenter la valeur de couple du moteur 1
<b>ER40</b>	Protection thermique - l'opérateur finit la manoeuvre puis se bloque	- La fréquence d'utilisation est supérieure à celle prévue - Une absorption de courant du moteur trop élevée est relevée en quelques manoeuvres	- Attendre le refroidissement du moteur - Respecter la fréquence d'utilisation reportée sur l'étiquette du moteur - Vérifier et retirer les éventuels frottements ou autres qui provoquent une absorption élevée du moteur - Vérifier si le choix du moteur correspond aux caractéristiques du portail

## Comprendre les codes erreur ? (suite)

Code erreur	DESCRIPTION	CAUSE	QUE FAIRE
ER41	Protection thermique immédiate - l'opérateur se bloque pendant la manoeuvre en cours	<ul style="list-style-type: none"> <li>- La fréquence d'utilisation est supérieure à celle prévue, avec une probabilité élevée de problème supplémentaire, qui provoque un arrêt immédiat de l'opérateur</li> <li>- Absorption élevée de courant pendant la fin de la manoeuvre qui suit une erreur 40</li> </ul>	<ul style="list-style-type: none"> <li>- Attendre le refroidissement du moteur</li> <li>- Vérifier et retirer les éventuels frottements ou autres qui provoquent une absorption élevée du moteur</li> <li>- Vérifier si le choix du moteur correspond aux caractéristiques du port</li> </ul>
ER61	Fonctionnement à batterie	<ul style="list-style-type: none"> <li>- L'alimentation externe est absente</li> </ul>	<ul style="list-style-type: none"> <li>-Vérifier l'alimentation du réseau, après quelques manoeuvres les batteries se vident</li> </ul>
ERF0	Les deux fins de course sont actifs	<ul style="list-style-type: none"> <li>- Les deux fins de course signalent un contact ouvert</li> <li>- Problème hardware circuit d'entrée des fins de course</li> </ul>	<ul style="list-style-type: none"> <li>- Vérifier le câblage et/ou les contacts des fins de course</li> <li>- Réparation: substituer les composants du circuit d'entrée</li> </ul>
ERF1	Fin de course non libéré après le début de la manoeuvre	<ul style="list-style-type: none"> <li>- Contact du dernier fin de course intercepté ne s'est pas refermé après une commande de start</li> <li>- Moteur débloqué</li> <li>- Problème hardware du circuit d'entrée des fins de course</li> </ul>	<ul style="list-style-type: none"> <li>- Vérifier le câblage et/ou les contacts des fins de course ou du moteur</li> <li>- Rebloquer le moteur</li> <li>- Réparations: substituer les composants du circuit d'entrée</li> </ul>
ER50	Erreur de communication	<ul style="list-style-type: none"> <li>- Erreur de câblage entre les cartes d'expansion série (SCS)</li> <li>-Problème dans le circuit de gestion de communication série</li> <li>- Perturbations sur les câbles série</li> </ul>	<ul style="list-style-type: none"> <li>-Vérifier le câblage et la position des cartes d'expansion série</li> <li>- Vérifier le réglage des paramètres et logiques de la centrale</li> <li>-Substituer les cartes d'expansion série</li> <li>-Réparation: Substitution des composants du circuit de communication série de la carte de commande</li> </ul>
ER70	Erreur générique du contrôle interne du système	Hardware et fonctionnement microprocesseur défectueux	Réparation: remplacez Microprocesseur, EEPROM, Oscillateur
ER71	Erreur générique EEPROM	Hardware et fonctionnement microprocesseur défectueux	Réparation: remplacez Microprocesseur, EEPROM, Oscillateur
ER72	Erreur EEPROM selon les critères de fonctionnement du système	Hardware et fonctionnement microprocesseur défectueux	-Vérifier le fonctionnement après une remise e paramètre USINE. Réparation : remplacez Microprocesseur, EEPROM ,Oscillateur
ER73	Erreur EEPROM pendant le fonctionnement	hardware et fonctionnement microprocesseur défectueux	- Vérifier le fonctionnement après une remise en paramètre USINE - Réparation: remplacez Microprocesseur, EEPROM,Oscillateur
ER74	Erreur générique MICRO	Hardware et fonctionnement microprocesseur défectueux	-Réparation: remplacez Microprocesseur, EEPROM,Oscillateur
ER75	Erreur générique OSCILLATEUR	Hardware et fonctionnement microprocesseur défectueux	Réparation: remplacez Microprocesseur,EEPROM,Oscillateur
ERF2	Fin de course non libéré après le début de la manoeuvre sur le moteur ESCLAVE en fonctionnement face à face		
ERF9	Surintensité sortie serrure électrique	<ul style="list-style-type: none"> <li>-Serrure non adaptée pour une absorption de courant élevé</li> <li>- Sortie 24V,</li> <li>-24V safe et/ou serrure électrique en court circuit</li> </ul>	<ul style="list-style-type: none"> <li>- Vérifier le le câblage de la serrure électrique</li> <li>- Utiliser une serrure électrique de 2A max</li> <li>- Vérifier et substituer l'éventuelle serrure électrique en court circuit</li> <li>- Vérifier si les dispositifs reliés à la sortie 24V safe ne sont pas en court circuit</li> </ul> Réparations: substituer les composants du circuit de la sortie 24V safe et serrure électrique
ER1A	Pas de synchronisation à partir de l'alimentation principale 230V ou 120V	Cela peut être un problème de l'alimentation principale, l'absence de synchronisation ou une panne sur le composantimpliqué pour la synchronisation sur la carte.	<ul style="list-style-type: none"> <li>- Si l'erreur ne disparaît pas, remplacez la carte</li> <li>- Vérifiez la synchronisation à partir de l'alimentation principale</li> </ul>
ER00TE	Carte en mode test	Problème Firmware	Mettre à jour la carte avec le Firmware correspondant
ER7X	Conformément à la norme EN60335-2-103 qui gère les softwares liés à la classe B, de nouveaux contrôles ont été ajoutés dans les firmwares afin que nous puissions également certifier du firmware inclus dans la carte. Les contrôles sont obligatoires lorsque le microprocesseur gère la fonction de sécurité. Avec ce contrôle fait à partir du firmware sur les routines et les processus, il a été également créé un nouveau groupe d'erreurs à partir du chiffre 7x. Les commandes sont faites sur le microprocesseur et sur ses composants annexes comme la mémoire RAM, la mémoire flash, le registre système, le compteur de programmes et l'oscillateur. Les contrôles de ces composants et processus sont effectués automatiquement toutes les heures ou après chaque remise à zéro lorsque le moteur ne fonctionne pas.		
ERF1	Fin de course non libéré après le début de la manoeuvre	<ul style="list-style-type: none"> <li>- Contact du dernier fin de course intercepté ne s'est pas refermé après une commande de start</li> <li>- Moteur débloqué</li> <li>- Problème hardware du circuit d'entrée des fins de course</li> </ul>	<ul style="list-style-type: none"> <li>- Vérifier le câblage et/ou les contacts des fins de course ou du moteur</li> <li>- Rebloquer le moteur</li> <li>- Réparations: substituer les composants du circuit d'entrée</li> </ul>
ERF2	Surcharge de l'alimentation		Vérifier l'alimentation des bornes 50 et 51. Il faut donc vérifier la consommation des produits raccordés.
ERF3	Erreur de réglage des logiques (entrées SAFE, type de moteur)		Vérifier le bon réglage des logiques SAFE ou du type de moteur.
ERF4	Surcharge sur l'alimentation des sorties auxiliaires		Vérifier l'alimentation des sorties auxiliaires (20 et 21, 28 et 29). Il faut donc vérifier la consommation des produits raccordés.

# Rapport d'essais : motorisations homologuées

GAMME	MOTEUR	ARMOIRE	MATÉRIAUX	DIMENSIONS	POIDS	TYPE DE BORD			N° DE RAPPORT D'ESSAIS	
						TYPE	Zone de Cisaillement	Bord primaire écrasement		
<b>BATTANT</b>	GIUNO Ultra BT A20	THALIA BT A160	Acier	2 x 2,5m	220 Kg		CM		En cours	
	GIUNO Ultra BT A50	THALIA BT A160	Acier	4 x 2,5m	360 Kg		CM		En cours	
	GIUNO Ultra BT A50	THALIA BT A160	Aluminium	4 x 2,5m	205 Kg		CM		En cours	
	GIUNO Ultra BT A50	THALIA BT A160	Acier	5 x 1,7m	445 Kg		CM		En cours	
	LUX	RIGEL 6	Acier	2 x 2,5m	220 Kg		CM + JCM		BV17-0653 F	
	LUX	RIGEL 6	Acier	2 x 2,5m	220 Kg		CM + JCM		BV17-0653 G	
	LUX GVR	RIGEL 6	Acier	5 x 1,9m	468 Kg		ExpertLine 45x49		BV21-0047 A	
	LUX GVR	RIGEL 6	Acier	5 x 1,9m	468 Kg		ExpertLine 45x49 + XRF		BV21-0047 C	
	P4,5	RIGEL 6	Acier	4 x 2m	360 Kg		CM + JCM		BV17-0653 H	
	P7	RIGEL 6	Acier	6,3 x 2,5m	590 Kg		CM + JCM		BV17-0653 J	
	SUB BT	THALIA BT A160	Acier	3 x 2m	600 Kg		CM		En cours	
	ELI BT A40	THALIA BT A160	Acier	2 x 2,5m			CM		En cours	
	ELI BT A35	THALIA BT A80	Acier	2 x 2,5m	245 Kg		sans		BV21-07835 D	
	ELI BT A35	THALIA BT A80	Aluminium	2,7 x 1,98m	105 Kg		sans		BV21-07835 E	
	ELI BT A40	THALIA BT A80	Acier	2 x 2,5m	312Kg		sans		BV21-07835 A	
	ELI AC A35	RIGEL 6	Acier	2 x 2,5m	312Kg		CM		BV21-07835 C	
	ELI AC A40	RIGEL 6	Acier	2 x 2,5m	312Kg		CM		BV21-07835 B	
	KUSTOS BT B40	THALIA BT A80	Aluminium	2,7 x 1,98m	105 Kg		sans		DBV-23-18574-B	
	PHOBOS Veloce BT B35	THALIA BT A80	Aluminium	2,7 x 1,98m	105 Kg		sans		DBV-23-18574-A	
	ELI AC A35	RIGEL 6	Acier	2 x 2,5 m	312 Kg		sans		BV21-07835 C	
	ELI AC A40	RIGEL 6	Acier	2 x 2,5 m	312 Kg		sans		BV21-07835 B	
	KUSTOS BT A40	THALIA	Aluminium	2,7 x 1,98 m	105 Kg		sans		DBV-22-14513-A	
	KUSTOS BT B40	THALIA BT A80	Aluminium	2,7 x 1,98 m	105 Kg		sans		DBV-23-18574-B	
PHOBOS Veloce BT B35	THALIA BT A80	Aluminium	2,7 x 1,98 m	105 Kg		sans		DBV-23-18574-A		
GAMME	MOTEUR	ARMOIRE	MATÉRIAUX	DIMENSIONS	POIDS	TYPE DE BORD			VITESSE	N° DE RAPPORT D'ESSAIS
						portail	Zone de Cisaillement	Bord primaire écrasement		
<b>COULISSANT</b>	DEIMOS Ultra BT B400	MERAK BT A	Aluminium	6 x 2 m	215 Kg		CM	BIR C	100	En cours
	DEIMOS Ultra BT B600	MERAK BT A	Acier	8,9 x 2 m	630 Kg	Autoportant	CM	CSP	70	En cours
	DEIMOS Ultra BT B600	MERAK BT A	Aluminium	8,9 x 1,91 m	410 Kg	Autoportant	CM	CSP	70	En cours
	DEIMOS Ultra BT B600	MERAK BT A	Acier	6,5 x 2,08 m	560 Kg	Rail	CM	CSP	70	En cours
	DEIMOS Ultra BT B600	MERAK BT A	Aluminium	8,5 x 1,95 m	310 Kg	Rail	CM	CSP	75	En cours
	DEIMOS Ultra BT B600	MERAK BT A	Acier	6,5 x 2,08 m	560 Kg	Rail	ExpertLine 45x99	CSP	100	En cours
	ARES Ultra BT B1000	MERAK BT A	Acier	6,5 x 2 m	460 Kg	Rail	CM	CSP	100	En cours
	ARES Ultra BT B1000	MERAK BT A	Acier	8,9 x 2 m	630 Kg	Autoportant	CM	CSP	100	En cours
	ARES Ultra BT B1000	MERAK BT A	Acier	6,5 x 2 m	460 Kg	Rail	CM	CM + JCM	100	En cours
	ARES Ultra BT B1000	MERAK BT A	Acier	8,9 x 2 m	630 Kg	Autoportant	CM	CM + JCM	100	En cours
	ARES Ultra BT B1000	MERAK BT A	Acier	11,7 x 2 m	790 Kg	Autoportant	CM	CM + XRF	100	En cours
	ARES Ultra BT B1000	MERAK BT A	Acier	13 x 2,25 m	1000 Kg	Rail	CM	CM + XRF	100	En cours
	ARES Ultra BT B1500	MERAK BT A	Acier	13 x 2,25 m	560 Kg	Rail	CM	CM + JCM	100	En cours
	ARES Ultra BT B1500	MERAK BT A	Acier	11,7 x 1,9 m	790 Kg	Autoportant	CM	CM + XRF	100	En cours
	ARES Ultra BT B1500	MERAK BT A	Acier	13 x 2,25 m	1000 Kg	Rail	CM	CM + JCM	100	En cours
	ARES Veloce BT A500	MERAK SV	Acier	8,9 x 2 m	440 Kg	Autoportant	ExpertLine 45x99	ExpertLine 45x99 + XRF	100	BV21-0035 E
	ARES Veloce BT A500	MERAK SV	Acier	6,5 x 2,08 m	460 Kg	rail	ExpertLine 45x99	ExpertLine 45x99 + XRF	100	BV21-0035 F
	ARES Veloce BT A500	MERAK SV	Aluminium	8,9 x 2 m	260 Kg	rail	ExpertLine 45x99	ExpertLine 45x99 + XRF	100	BV21-0035 G
	ARES Veloce BT A500	MERAK SV	Aluminium	8,5 x 2,08 m	250 Kg	rail	ExpertLine 45x99	ExpertLine 45x99 + XRF	100	BV21-0035 H
	ICARO	LEO B CBB	Acier	13 x 2,25 m	1800 Kg	Rail	CM	CM + JCM	-	BV17-0653 O
	ICARO	LEO B CBB	Acier	6,5 x 2,08 m	610 Kg	Rail	CM	CM + JCM	-	BV16-0490 E
	ICARO	LEO B CBB	Acier	11,6 x 1,91 m	1020 Kg	Autoportant	CM	CM + JCM	-	BV16-0490 H
	ICARO Smart AC A	LEO B CBB	Acier	6 x 1,9 m	1760 Kg	Rail	BM	BM + JCM	-	BV 21-0047 F
	ICARO Veloce AC A1000	LEO B CBB SV	Acier	13 x 2,25 m	1000 Kg	Rail	ExpertLine 45x99	ExpertLine 45x99 + XRF	-	BV21-0035 A
	ICARO Veloce AC A1000	LEO B CBB SV	Acier	6,5 x 2,08	560 Kg	Rail	ExpertLine 45x99	ExpertLine 45x99 + XRF	-	BV21-0035 C
	ICARO Veloce AC A1000	LEO B CBB SV	Acier	11,6 x 2	840 Kg	Autoportant	ExpertLine 45x99	ExpertLine 45x99 + XRF	-	BV21-0035 E
	SP3500	SIRIO CBB	Acier	18 x 2,08	2000 Kg	rail	ExpertLine 45x99	ExpertLine 45x99 + XRF	-	BV21-0035 B
	EASYREV	EA273B	Acier	7,83 x 1,50 m	606 Kg	rail	BM	BM + RadioBand	-	DBV-23-18574/C
	EASYREV	RIGEL 6	Acier	7,83 x 1,50 m	606 Kg	rail	BM	BM + RadioBand	-	DBV-23-18574/D

## Rapport d'essais : motorisations homologuées (suite)

GAMME	MOTEUR	ARMOIRE	LISSE	DIMENSIONS	FORCE OUV	FORCE FERM	VITES FERM	SÉCURITÉ	N°DE RAPPORT D'ESSAIS
<b>BARRIÈRE</b>	GIOTTO BT A 60 SU	MERAK BGS	ATG	6 m	99	99	4,1s	Nue +AKTA	BV18-0378 A
	GIOTTO BT A 60 SU	MERAK BGS	AQG	6 m	99	99	3,7s	Nue +AKTA	BV18-0378 B
	GIOTTO BT A 30 SU	MERAK BGS	ATG	3 m	99	99	3,3s	Nue +AKTA	BV18-0378 G
	GIOTTO BT A 30 SU	MERAK BGS	AQG	3 m	99	99	3,3s	Nue +AKTA	BV18-0378 F
	GIOTTO ULTRA 36	MERAK U36	ES	4 m	99	99	20	Nue	BV21-07835 E
	GIOTTO ULTRA 36 XL	MERAK U36	ES	6 m	99	99	70	Nue	BV21-07835 G
	GIOTTO ULTRA 36	MERAK U36	PS	4 m	99	99	20	Nue	BV21-07835 E
	GIOTTO ULTRA 36 XL	MERAK U36	PS	6 m	99	99	70	Nue	BV21-07835 G
	MOOVI 60 RMM	LEO MV B	AQG	6 m	99	99	8s	Nue + cellula	BV10-625 C
	MOOVI 30 RMM	LEO MV B	ATG	3 m	99	99	4s	Nue + cellula	BV10-625 C
	MICHELANGELO BTA 60 U	MERAK BM	AQG	6 m	99	99	5,9	Nue +AKTA	BV18-0378H
	MICHELANGELO BTA 60 U	MERAK BM	ATG	6 m	99	99	6	Nue +AKTA	BV18-0378I
	MAXIMA ULTRA 36	CSB XT	PS	6 m	30	50	4,8s	Nue +AKTA	BV19-0790 A
	MAXIMA ULTRA 36	CSB XT	PS	3 m	30	50	4,08s	Nue +AKTA	BV19-0790 B
	MAXIMA ULTRA 68	CSB XT	ATML	6 m	53	53	4s	Nue +AKTA	BV18-0378 D
	MAXIMA U68 Double bras	CSB XT	ATML	6 m	53	53	4s	Nue +AKTA	BV18-0378 D
	MAXIMA ULTRA EX4	CSB XT	PS	4 m				Nue	BV21-07835 F
	MAXIMA ULTRA35	CSB XT	ATM	3 m	99	99	4s	Nue +AKTA	BV18-0378 E
	MAXIMA ULTRA35	CSB XT	ATM	5 m	50	50	4s	Nue +AKTA	BV18-0378 C

# Normes et certifications



# La motorisation d'une porte ou d'un portail relève d'exigences réglementaires strictes, indispensables pour assurer sécurité, fiabilité et conformité des installations.

POUR CONSULTER  
L'INTÉGRALITÉ DU  
GUIDE ACTIBAIE  
FLASHEZ CE CODE



Pour accompagner les professionnels dans cette démarche, nous nous appuyons sur **les recommandations du Guide de la motorisation d'Actibaie**, qui détaille les obligations essentielles, les responsabilités des installateurs ainsi que les étapes à suivre pour concevoir un ensemble complet et conforme : porte + motorisation.

Depuis le 1<sup>er</sup> novembre 2017, **l'application de la norme NF EN 13241 + A2 est obligatoire**. Elle concerne l'ensemble des équipements motorisés ou motorisables : portes souples, sectionnelles, portails, portes de garage, portes accordéon, grilles et rideaux métalliques, ainsi que les barrières levantes, désormais clairement intégrées dans le périmètre grâce à l'amendement A2.

Nous vous proposons un résumé des exigences et recommandations essentielles à connaître et à maîtriser pour une installation conforme.

## 1. Les responsabilités des entreprises

En fonction du cas de motorisation dans lequel se trouve une entreprise, elle peut être considérée soit comme fabricant, soit comme installateur, soit les deux. Par exemple, lorsqu'une entreprise assemble des composants, avant d'installer le produit, elle devient fabricant. Dans ce cas-là elle doit respecter l'ensemble des dispositions ci-dessus. Les responsabilités de chaque entité sont détaillées ci-dessous.

### 1.1. Les responsabilités du fabricant

**Le fabricant (ou concepteur) est l'entité qui fabrique ou fait concevoir et fabriquer une porte et la commercialise sous son propre nom ou sa propre marque.**

Il doit assurer la sécurité et la conformité de ses produits en respectant la législation européenne applicable aux produits. Dans ce cas il est nécessaire d'appliquer l'EN 13241 et :

- Établir une déclaration des performances et de conformité
- Apposer le marquage CE associé sur le produit (peut concerner plusieurs Directives ou Règlements)

Le fabricant est par ailleurs tenu de fournir des instructions claires et complètes pour l'installation, la mise en service, l'utilisation et l'entretien de ses portes, ainsi que tous les avertissements et précautions nécessaires pour garantir leur fonctionnement en toute sécurité.

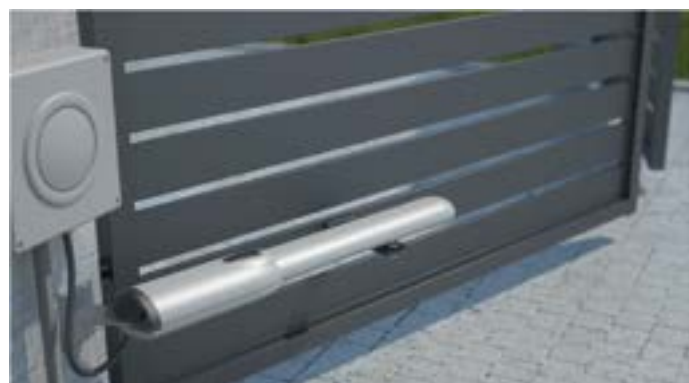

### 1.2. Les responsabilités des installateurs

**L'installateur est l'entité qui installe le produit sans y apporter de modification. L'installateur met en œuvre le produit conformément aux instructions du fabricant.**

Dans ce cas, il n'a aucune déclaration ou marquage CE supplémentaire à fournir. Il doit en revanche les éléments suivant :

- **Respect de la réglementation et des normes applicables aux ouvrages.** L'installateur doit assurer la sécurité et la conformité de son installation. Il doit pour cela s'assurer que les installations sont conformes aux exigences du Code de la Construction ou du Code du Travail (selon le lieu d'installation).
- **Analyse de risques d'utilisation et d'installation :** les installateurs doivent vérifier que le site où le portail ou la porte sera installé est adapté et sûr, en tenant compte de facteurs tels que la taille de l'installation, le type de sol et les éventuels obstacles ou dangers présents dans la zone.
- **Fourniture d'instructions et d'avertissements clairs :** les installateurs doivent fournir des instructions claires et complètes pour l'utilisation, l'entretien et la réparation de la porte, ainsi que les avertissements et les précautions nécessaires pour garantir son fonctionnement en toute sécurité.
- **Vérification des dispositifs de sécurité :** les installateurs doivent vérifier que les dispositifs de sécurité installés sur la porte fonctionnent correctement et conformément

aux normes techniques, et qu'ils sont correctement positionnés et réglés.

- **Essais et mise en service** : les installateurs doivent effectuer des tests et une mise en service appropriés de la porte pour s'assurer qu'elle fonctionne de manière sûre et fiable, et que tous les dispositifs de sécurité fonctionnent correctement.

- **Responsabilité des défauts** : les installateurs peuvent être tenus responsables de tout défaut ou dysfonctionnement de l'installation de la porte qui cause des dommages aux utilisateurs ou à leurs biens.
- **Former et informer le client** : les installateurs doivent former le client à l'utilisation de la porte et l'informer sur l'obligation de maintenance (selon le lieu d'installation).

## 2. L'installation d'un produit complet

Un produit « complet » est un système pour lequel tous les composants ont été testés ensemble et pour lequel une déclaration de performances / conformité a été établie.

L'installateur monte l'équipement scrupuleusement suivant la notice de montage de son fabricant ou fournisseur et respecte les exigences du paragraphe 2.1.

Sauf accord du fabricant, aucune modification sur le produit (changement ou ajout de composants) n'est permise à moins d'une remise en cause de la conformité du produit.



## 3. Assemblage de composants

### 3.1. Le principe de l'assemblage

Un assemblage est réalisé lorsque des composants en provenance de différents fabricants sont assemblés sur site ou en atelier, ou lorsqu'un composant d'un produit complet est modifié avant son installation. Un installateur qui assemble une porte avec une motorisation fournie séparément devient automatiquement fabricant.

- Ainsi une entreprise qui fabrique une porte et achète un moteur à une autre entreprise dans l'objectif de vendre un système motorisé complet ; **devient fabricant au sens de la législation**. L'entreprise doit à ce titre respecter les obligations en matière d'évaluation de conformité (voir paragraphe 2.2). Le schéma classique

de déclaration de performances d'un nouveau produit selon l'EN 13241 s'applique alors. L'entreprise doit donc réaliser l'évaluation de la conformité du produit vis-à-vis :

- **du Règlement « produits de construction »** : Elle devra faire l'essai initial de type requis pour les caractéristiques essentielles concernées. Pour les caractéristiques évaluées par un organisme notifié, le partage des résultats d'essai (« essai de type en cascade ») peut s'appliquer. (voir paragraphe 4.2)
- **de la Directive « Machines »** : Elle devra pour cela respecter des clauses harmonisées de la NF EN 12453 relative à la sécurité des portes et réaliser une analyse de risques et de conformité selon la Directive Machines.
- **de la Directive « Compatibilité Electro Magnétique »** : L'entreprise devra récupérer les déclarations du fabricant d'automatismes. Le respect des clauses harmonisées de l'EN 13241 donne la présomption de conformité à la Directive « Compatibilité Electro Magnétique ».



## 3.2. Le principe de l'essai initial de type «en cascade»

### a) Assemblage de composants sans fabrication

Dans le cas où un installateur assemble une porte d'un fabricant A avec la motorisation provenant d'un fabricant B, il peut dans certains cas s'appuyer sur les essais réalisés par les fabricants de ces systèmes pour établir sa propre déclaration de performances, si l'ensemble a déjà été testé en tant que système « Porte motorisée » soit par le fabricant de la porte soit par le fabricant de la motorisation.

Il s'agit du principe de l'Essai Initial de Type « en cascade ». Il repose sur le principe de la création de systèmes et du partage des résultats d'essais entre le(s) fabricant(s) et l'assembleur.

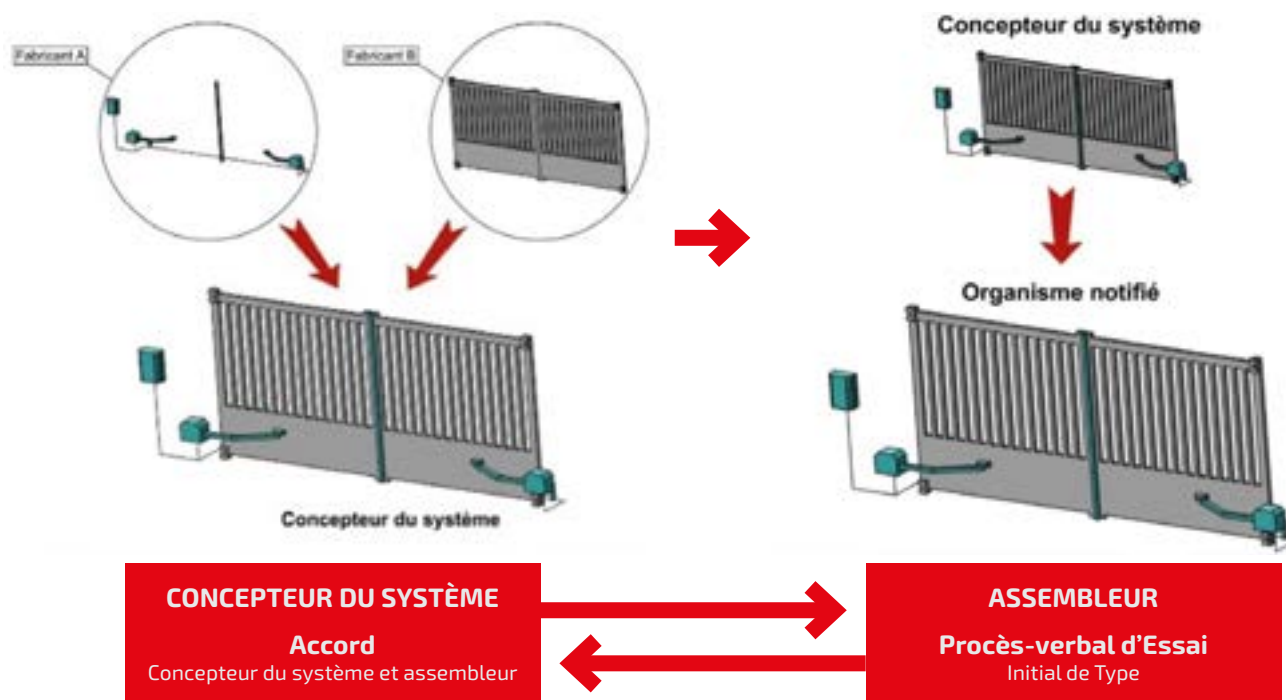

### b) Fabrication de la porte en interne avec achat de motorisation et autres composants

Dans le cas où un installateur fabrique sa propre porte selon les caractéristiques prédéfinies par l'attestation des configurations homologuées en citant le(s) rapport(s) d'essai de type utilisés par le motoriste à qui il achète la motorisation et les sécurités, il devient fabricant d'un système. A ce titre il peut profiter des résultats de l'Essai Initial de Type réalisés par le motoriste pour établir une déclaration de performances / conformité (notamment pour les mesures de respect des courbes d'impact). S'il souhaite déclarer d'autres caractéristiques il doit le faire séparément.

#### Résumé des conditions nécessaires :

- Essai Initial de Type effectué sur le système **assemblé complet** (porte manuelle ou motorisée, portail manuel ou motorisé),
- **Limites d'utilisation** des résultats de l'Essai Initial de Type fixées par le motoriste,
- **Accord** passé entre le motoriste et l'assembleur,
- Utilisation par l'assembleur des **composants définis par le concepteur du système**. Peut être lui-même le fabricant d'un élément du système si celui-ci entre dans les limites d'utilisation fixées par le concepteur du système,
- Réalisation de l'assemblage et l'installation selon les **instructions** fournies par le concepteur du système.

À la fin de la procédure, il convient de respecter les exigences du (voir paragraphe 4.1) et réaliser une déclaration de performances/conformité ainsi que le marquage CE du produit.

## 4. Motorisation de produits existants



Le cas le plus fréquent sur le terrain est la motorisation de portes existantes et déjà en service. Il s'agit d'une création d'un produit motorisé obtenu par l'ajout d'une motorisation sur un produit manuel existant. Dans ce cas-là il n'y a pas de situation de mise sur le marché d'un produit prévue par le Règlement des Produits de Construction.

« La motorisation d'une porte peut néanmoins s'apparenter à la mise en service d'une machine, notamment si on se réfère à la définition de « machine » donnée dans l'Article 2, a), troisième alinéa de la Directive Machines. Il appartient donc à l'installateur de déclarer la conformité du produit motorisé vis-à-vis de la Directive. »

## 5. Modification et maintenance de produits motorisés

### 5.1. Généralités

Les portes motorisées existantes étant considérées comme des machines au sens de l'Article 2 de la Directive 2006/42/ CE relative aux machines, toute leur modification est strictement encadrée. Il convient donc de respecter les dispositions suivantes lorsqu'on souhaite remplacer ou changer des composants.

### 5.2. Remplacement à l'identique

Lorsqu'un composant lié à la sécurité de la porte (moteur, cellules, barres palpeuses...) est remplacé à l'identique ou par un composant réputé d'avoir les mêmes performances, la législation d'harmonisation européenne considère qu'il n'y a pas de modification de machine. Il convient simplement de noter la modification dans le livret de maintenance.



## Spécificité : la réglementation Française

En plus de la réglementation européenne applicable aux produits, il existe **une législation nationale applicable aux produits dans leur environnement (aux ouvrages)**. Elle peut varier en fonction du lieu d'installation et du mode de commande de produit.

• **Pour les produits sur les lieux de travail**, le Code du Travail définit les règles applicables à l'installation, à la sécurité, à l'entretien et à l'utilisation des portes. Ces exigences sont fixées dans les Articles R4224-9 à R4224-13 du Code du Travail, sont précisées dans l'Arrêté du 21 décembre 1993 (pour les portes automatiques et semi-automatiques).

• **Les produits installés dans le domaine résidentiel** doivent répondre aux exigences du Code français de la construction et de l'habitation. Il définit les exigences

techniques et de sécurité relatives à l'installation de portes automatiques et semi-automatiques. Ces exigences sont détaillées dans les Article L134-11 et Articles R134-55 au -58 du Code de la Construction et d'Habitation. Des précisions additionnelles sont données dans l'Arrête du 9 août 2006.

Exemple : l'éclairage de la zone de débattement et le marquage au sol sont des exigences de la législation française qu'on ne trouve pas dans les normes européennes.



## FAQ

**Est-ce que je dois remplacer les éléments de sécurité par des produits identiques ou ayant le même niveau de sécurité ?**  
Oui dans la mesure du possible.

**Est-ce qu'il faut faire une analyse de risques lorsqu'on installe/motorise un produit quel que soit le lieu ?**  
Oui, l'analyse de risques doit être faite dans tous les cas.

**Est-ce que le rapport d'essai initial de type doit être remis au client ?**  
Non, il s'agit d'un document qui appartient au fabricant. La référence du PV peut être fournie, mais pas son contenu. Il s'agit d'un document à destination des autorités du marché.

**Est-ce qu'il suffit d'appliquer la norme EN 13241 lorsqu'on installe/motorise un produit ?**  
Non, en plus des normes européennes à respecter il existe une réglementation nationale en fonction du lieu d'installation (lieu de travail ou résidentiel).

**Si le client formule une demande qui va à l'encontre des exigences de la norme ou de la réglementation, que faire ?**  
L'installateur est responsable de l'installation il faut donc respecter les normes et la réglementation. Même si le client signe une décharge, l'installateur sera tenu responsable en cas d'accident.

**Est-ce que l'entreprise qui motorise un portail manuel existant doit apposer un marquage CE sur celui-ci ?**  
Oui, en motorisant un produit existant on considère qu'une machine est créée. Afin de prouver la conformité de cette Machine vis-à-vis de la Directive 2006/42/CE, il est nécessaire de respecter l'ensemble des exigences qui incombent aux fabricants d'une machine. A savoir : une analyse de risques, la rédaction d'une déclaration de conformité, l'établissement d'un dossier machine et l'apposition d'une plaque CE sur le produit.

### LE SAVIEZ-VOUS ?

## Les solutions de certification BFT

Les motorisations BFT étant normées, les installations sont naturellement homologuées dès lors que les consignes d'installations fournies sont respectées, et qu'un dossier CE est remis au client final.

En tant que partenaire expert de l'accès, notre rôle est aussi de guider nos clients dans la bonne application de cette norme, afin d'assurer des solutions d'accès performantes et sécurisées.

Nos techniciens spécialisés vous accompagnent dans la mise en conformité de vos installations et dans la constitution du dossier technique requis.

Sources : Guide des motorisation des portes et portails industriels, commerciaux et résidentiels de la FFB

**LUX AUTOMATISMES**

**136 RUE DE BETTEMBOURG**

**L-5811 FENTANGE**

**LUXEMBOURG**

**[contact@lux-automatismes.lu](mailto:contact@lux-automatismes.lu)**

**[www.lux-automatismes.lu](http://www.lux-automatismes.lu)**

**TELEPHONE: 00352 27 48 91 92**

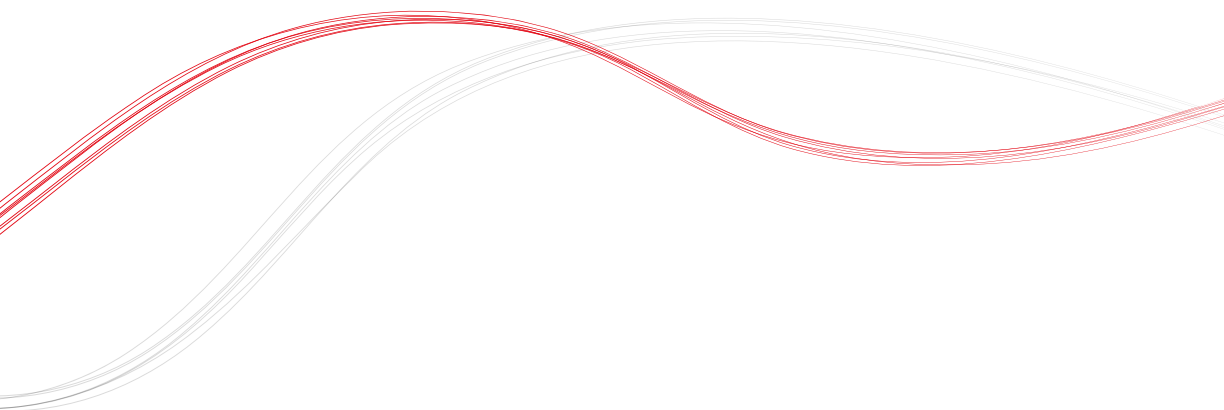



# UN SÉLECTION SÉLECTION ONS MOTORISATIONS MO

**Votre spécialiste en automatisme d'accès et fermetures**

# LUX

## AUTOMATISMES

*WE OPEN WAYS*

[www.lux-automatismes.lu](http://www.lux-automatismes.lu)

## PHOBOS BT B/ PHOBOS BT VELOCE



- Opérateur électromécanique 24V jusqu'à 4m et jusqu'à 400 kg
- Ouverture en 10sec (Veloce)
- Fins de course magnétiques
- Usage semi-intensif



## LUX



- Opérateur hydraulique 230V jusqu'à 5m et jusqu'à 800 kg
- Usage intensif



## KUSTOS BT B



- Opérateur électromécanique 24V jusqu'à 4 m et jusqu'à 400 kg
- Fin de course magnétique
- Usage semi-intensif



## P7/P4,5



- Opérateur hydraulique réversible 230V jusqu'à 7m et jusqu'à 500kg
- Usage intensif



## ORO/ORO E



- Opérateur hydraulique jusqu'à 2,5 m et jusqu'à 200 kg
- Usage semi-intensif
- Faible encombrement



## E5 BT A 12 A18



- Opérateur électromécanique 24V réversible pour portillon piéton
- Poids du vantail 100kg
- Longueur du vantail 1,8 m
- Bras articulé ou glissière



## VIRGO SMART BT B



- Opérateur électromécanique 24V jusqu'à 2 m et jusqu'à 200kg
- Bras régulateur pour pente
- Bras glissière
- Usage semi-intensif



## IGEA BT



- Opérateur électromécanique 24V jusqu'à 2,5 m et jusqu'à 250 kg
- Usage semi-intensif



## IGEA



- Opérateur électromécanique 230V jusqu'à 2,5 m et jusqu'à 250 kg
- Usage semi-intensif



## ELI BT A



- Opérateur électromécanique 24V enterré jusqu'à 4m et jusqu'à 400 kg
- Usage semi-intensif



## ELI AC A



- Opérateur électromécanique 230V enterré jusqu'à 4m et jusqu'à 400 kg
- Usage semi-intensif



## SUB BT



- Opérateur hydraulique 24V enterré basse tension jusqu'à 4m et jusqu'à 800 kg
- Usage intensif



## SUB



- Opérateur hydraulique enterré 230V jusqu'à 4m et jusqu'à 800kg
- Usage intensif



# Coulissants

## DEIMOS ULTRA BT B



- Opérateur pour portail jusqu'à 600 kg
- Vitesse max jusqu'à 14 m/min
- Fin de course magnétique
- Déverrouillage avec clé personnalisée



## ARES ULTRA BT B



- Opérateur pour portail jusqu'à 1500 kg
- Vitesse max jusqu'à 12 m/min
- Fin de course magnétique



## ARES VELOCE ULTRA BT B



- Opérateur pour portail jusqu'à 500 kg et vitesse max jusqu'à 22 m/min ou jusqu'à 1000 kg et vitesse max jusqu'à 15 m/min
- Fin de course électromécanique



## ICARO VELOCE SMART AC A



- Opérateur pour portail jusqu'à 1000 kg et vitesse max jusqu'à 25 m/min ou jusqu'à 2000 kg et vitesse max jusqu'à 18 m/min
- Fin de course électromécanique



## ICARO ULTRA AC A



- Opérateur pour portail jusqu'à 2000 kg
- Vitesse max jusqu'à 9 m/min
- Fin de course magnétique



## OBERON

- Opérateur 230/400V pour portail jusqu'à 4500 kg avec variateur de fréquence
- Fins de course mécaniques
- Vitesse maxi 39m/min



# Volets

## REEL EASY



- Opérateurs filaires, avec fins de course électromécaniques et manœuvre de secours (modèle WM)
- Opérateurs radio, avec fins de course réglables avec les nouvelles commandes radio



## BOTTICELLI SMART BT B



- Opérateur pour portes sectionnelles avec force de traction 850N à 1250 N et utilisation intensif
- Surface maximale de la porte 13-16 m<sup>2</sup>
- Vitesse d'ouverture 190 mm/sec



## PHEBE BT A



- Opérateur pour portes basculantes
- Surface maximale de la porte 8 m<sup>2</sup>
- Fin de course électromécanique



## ARGO BT A



- Opérateur pour portes sectionnelles en saillie de 20 à 35 m<sup>2</sup>
- Usage intensif



## PEGASO



- Opérateur électromécanique 230-400 V
- Usage industriel jusqu'à jusqu'à 45 m<sup>2</sup>
- Fonctionnement en automatique ou homme mort
- Fin de course à codeur absolu avec possibilité de réglage rapide depuis le sol



# Porte de garage

## GIOTTO BT ULTRA 36



- Barrière électromécanique 24V passage utile jusqu'à 6m
- Temps d'ouverture de 2,2 à 4sec
- Contrôle du mouvement et réaction aux impacts via encodeur
- Usage intensif



## MAXIMA ULTRA 36



- Barrière électromécanique triphasé 230V
- Passage utile jusqu'à 4m
- Relevage auto. en cas de panne de tension
- Temps d'ouverture dès 0,7sec
- Ralentissement en ouverture et fermeture
- Usage très intensif (MCBF : Cycle moyen de défaillance - 7 000 000 op.)
- Capot lumineux LED RVB disponible (feux de signalisation, places vacantes et autodiagnostic)

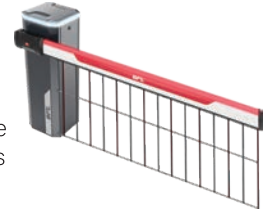

## MAXIMA ULTRA 68



- Barrière électromécanique triphasé 230V et INVERTER passage utile jusqu'à 8m
- Temps d'ouverture dès 0,7sec
- Ralentissement en ouverture et fermeture
- Usage très intensif (MCBF : Cycle moyen de défaillance - 2 000 000 op.)

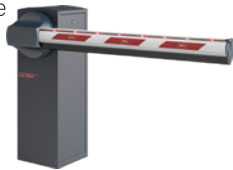

## FENIX

- Système de stationnement pour applications commerciales et professionnelles, capable de fonctionner en mode filaire via un système réseau série RS485 ou TCP/IP ou Autonome
- L'extrême modularité des périphériques permet de s'adapter à toutes les situations, des systèmes les plus simples aux plus complexes avec réservations, reconnaissance de plaques d'immatriculation, recharge de véhicules électriques, etc



## TOTEM INFÉRIEUR & SUPÉRIEUR

- Totem urbain pour dispositifs de commande, avec accessoires associés
- Totem inférieur ou supérieur ø320 et hauteur 888 mm en acier
- Couronne lumineuse 360 °



## STOPPY B

- Borne automatique électromécanique de ø115 à 200 mm et hauteur de 600 à 700 mm
- Recommandée pour les applications résidentielles / copropriétés



## STOPPY MBB

- Borne automatique électromécanique ø219 mm et hauteur 500/700 mm
- Motoréducteur à bain d'huile pour garantir efficacité même à haute fréquence
- Recommandée pour un usage résidentiel/ copropriété



## DAMPY B

- Borne manuelle de ø115 à 290 mm et hauteur de 500 à 700 mm
- Recommandée pour les applications résidentielles / copropriétés



## PILLAR B



- Borne automatique hydraulique 230V ø275mm et hauteur de 600 à 800 mm
- Épaisseur du fût : de 6 à 8mm
- Recommandée pour les applications à fort trafic, disponible en version haute sécurité
- Usage très intensif



## RANCH B-C-D-E

- Gamme de bornes fixes ø de 219 à 330mm et hauteurs de 500 à 1200 mm
- Épaisseur du fût : 4mm
- Certification K4 & K12



## X-PASS B



- Gamme de bornes automatiques hydrauliques avec des certificats antiterroristes K4-K12 de ø275 à 330 mm et hauteur de 800 à 1200 mm
- Disponible avec dispositif EFO avec remontée d'urgence en moins de 1,5 s



# Accessoires

# Rideaux métalliques

## WIND RM



- Opérateurs 230V avec un couple maximal jusqu'à 445 Nm
- Convient au montage avec poulie de  $\varnothing 200, 220, 240$  et  $280$  mm et d'arbre de  $\varnothing 42, 48, 60, 76$  et  $101$ mm
- Disponible en versions avec et sans frein électrique



# Portes automatiques

## VISTA



VISTA SL A200 SMART est robuste et très fiable pour des portes lourdes jusqu'à 200 kg



## VISTA SW MXL/SXL



- Gamme d'opérateurs 24V pour portes piétonnes battantes, idéale pour les installations existantes
- Convient pour un usage intensif, portes lourdes grandes dimensions



## KIT EasyAXS B-EBA

Modules de connectivité plug & play EasyAXS, pour connecter vos solutions Bft.

- Sélectionnez le module Wi-Fi ou Mobile pour connecter votre automatisation
- Module mobile et sa SIM 4G intégrée
- Connectivité Bluetooth, pour connecter directement votre smartphone sans connexion Internet



## TaHoma

Simple et intuitive, l'App TaHoma by Somfy est la meilleure solution de gestion des accès intelligente. De la maison ou à distance, vos clients pourront contrôler et vérifier leurs entrées directement depuis leur smartphone. Une application simple et riche en fonctionnalités, déjà appréciée par des milliers d'utilisateurs pour son intuitivité et sa facilité d'utilisation.



## MITTO COOL

- Gamme de radiocommandes composées de modèles à 2 et 4 canaux, toutes avec LED puntiforme couleur rouge, disponibles en 4 couleurs et avec possibilité de personnalisation dans la partie frontale
- Prend en charge la nouvelle technologie U-Security et son alimentation par une batterie au bas du 3V pour une fiabilité facile



## MITTO STYLE

- Radiocommande noire 4 canaux avec diffusion de lumière LED rouge
- Logo sérigraphié sur la coque avant et fenêtre porte-clés avec insert métallique
- Prend en charge la nouvelle technologie U-Security et est alimenté par une pile bouton 3 V



## THEA

- Paire de photocellules orientables avec clignotant intégré
- Faisceau orientable à 40° horizontalement et 10° verticalement
- Signal infrarouge synchronisé pour éviter toute possibilité d'éblouissement
- Portée 30 m
- Alimentation 24 V CA/CC



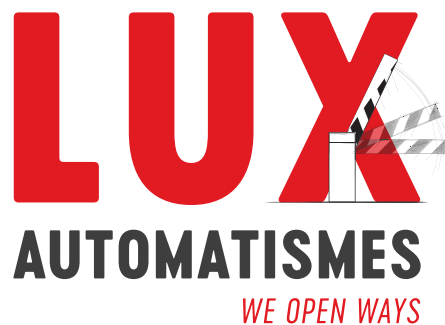

ON SÉLECTION SÉLECTIO  
RISATIONS MOTORISATI

**Votre spécialiste en automatisme d'accès et fermetures**

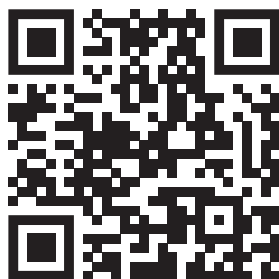

**VOTRE INSTALLATEUR**



GUIDE GUIDE GUIDE GUIDE  
TS PRODUITS PRODUITS  
ANNEXES ANNEXES ANNEXES

**Votre spécialiste en automatisme d'accès et fermetures**

**LUX**



**AUTOMATISMES**

*WE OPEN WAYS*

[www.lux-automatismes.lu](http://www.lux-automatismes.lu)

# sécurité

DÉTECTEUR DE BOUCLE



TRANSMETTEUR RADIO  
BARRE PALPEUSE



LASER DE SÉCURITÉ  
& D'OUVERTURE



RADAR PORTE  
AUTOMATIQUE



LASER SÉCURITÉ  
PORTE BATTANTE



RADAR PORTE  
INDUSTRIELLE



CELLULE LASER



BARRE PALPEUSE  
RÉSISTIVE



CELLULE  
RÉFLECTEUR



RADAR SÉCURITÉ  
BARRIÈRE LEVANTE  
1 RELAIS



BARRIÈRE  
IMMATÉRIELLE  
PORTE SECTIONNELLE



RADAR D'OUVERTURE  
ET SÉCURITÉ 3 RELAIS



# fermeture

PORTE  
SECTIONNELLE

Résidentielle & indus.

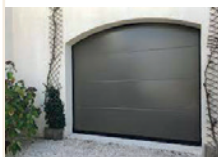

PORTE  
BASCULANTE

Parking



PORTAIL  
INDUSTRIEL

Battant & coulissant

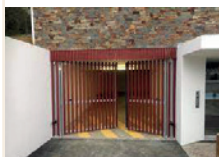

TOURNIQUET  
PIÉTON



BARRIÈRE HAUTE  
RÉSISTANCE



FOURCHE ANTI-VANDAL  
BARRIÈRE

Magnétique



BARRIÈRE À  
CHAÎNE



TRIPODES & COULOIRS  
DE PASSAGE



ROAD BLOCKER



ARCEAU SOLAIRE  
ÉLECTRIQUE



BORNE VL &  
PL



BORNE  
DISTRIBUTION  
D'ÉNERGIE



# contactez-nous

LUX Automatismes vous propose une large gamme de produits annexes, pour toutes vos installations.

Si vous souhaitez recevoir plus de détails sur ces produits, demandez le catalogue complet.

## contrôle d'accès

LECTEUR AUTONOME



LECTEUR DE PLAQUES



DIGICODE



RÉCEPTEUR & ÉMETTEUR UNIVERSEL

Compatible fréquence pompiers Luxembourg



RÉCEPTEUR ET LECTEUR DE BADGE GSM



SYSTÈME RÉSEAU & GESTION TECHNIQUE BÂTIMENT



## alimentation & verrouillage

ALIMENTATION 12/24 AC/DV



ALIMENTATION CHARGEUR COFFRET



GÂCHE ÉLECTRIQUE 12/24



BANDEAU DE VENTOUSE 12/24 V



SERRURE ÉLECTRIQUE

Course de 11 cm



SERRURE ÉLECTRIQUE PORTILLON



## organes de commande

BOITE À BOUTON



CONTACTEUR À CLÉS



CONTACTEUR À CLÉS POMPIERS



INTERRUPTEUR SANS CONTACT



DÉCLENCHEUR MANUEL



CAPTEUR INFRAROUGE



## vidéophonie

RÉSIDENTIEL FILAIRE WIFI & GSM



SANS FIL ENTRE COMBINÉ INT ET EXT



GSM À DÉFILEMENT



À BOUTON MULTIPLE GSM



ÉCRAN INTERACTIF



ARMOIRE À CLÉ



# gestion de rampe & signalisation

FEUX DE  
SIGNALISATION

24/230 V



PANNEAU  
D'AFFICHAGE



AUTOMATE



## divers

ACCESSOIRES  
PORTAILS



FERME-PORTE  
MANUEL



CÂBLE  
ÉLECTRIQUE



PEINTURE DE  
SOL



MOTORISATION PORTE  
SECTIONNELLE GFA



MODULE FREIN  
PORTAIL COULISSANT  
EN PENTE



RELAIS DE  
PUISSANCE  
12/24/230 V et temporisé



PROJECTEUR  
LEDS  
24/230 V



FEU CLIGNOTANT  
LEDS  
12/24/230 V



COFFRET METAL



**LUX**  
AUTOMATISMES  
*WE OPEN WAYS*

