

ARCEAUX DE PARKING ÉLECTROMÉCANIQUES AUTONOMES



Ces arceaux, réalisés en acier inox, se démarquent des autres produits similaires de par leur robustesse et par leur actionnement électrique tout automatique. Ils se relèvent pour réserver l'emplacement de stationnement, un moyen idéal pour sécuriser la place de parking, simple et pratique à utiliser grâce à leur télécommande.

Les deux modèles sont alimentés par batterie longue durée. La recharge de la batterie du modèle PARKSUN étant assurée par un panneau photovoltaïque, il n'est pas nécessaire de le raccorder à une source d'énergie extérieure. Par contre, PARKLINE est doté d'un chargeur de batterie extérieur, relié au réseau électrique. Le modèle PARKSUN-SR est équipé d'un panneau photovoltaïque et d'un détecteur de présence qui relève automatiquement l'arc quand le véhicule quitte son poste. La centrale de commande contient une carte réceptrice radio S504 de la toute dernière génération assurant une haute sécurité, grâce à la cryptographie de 128 bits, "433MHz" FM "CODES ROLLING" et pouvant mémoriser jusqu'à 1000 codes (utilisateurs). Les systèmes PARKING LINE ont été conçus avec toutes les sécurités pour protéger les personnes et les biens. Parmi les plus importantes nous citons le capteur électronique, qui inverse le sens de marche de l'arceau quand celui-ci rencontre un obstacle, et le dispositif mécanique «amortisseur» qui absorbe les éventuels chocs même avec moteur arrêté. Clé de déverrouillage pour les actionnements manuels de secours.

La pose est rapide:

- pas besoin d'outils particuliers;
- pour les applications standard, il n'est pas nécessaire de programmer ou régler la course;
- le code de la télécommande, fournie en dotation, est déjà mémorisé dans la centrale de commande.



SYSTÈME À RESSORT MÉCANIQUE

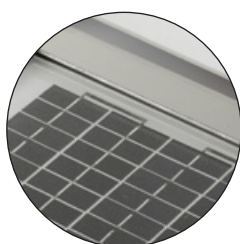

PANNEAU PHOTOVOLTAÏQUE
 (VERSION PARKSUN)



ARCEAU EN ACIER INOX



DÉVERROUILLAGE MANUEL



RÉCEPTEUR S504 INCORPORÉ

AUTOMATISME D'ARCEAU DE PARKING AVEC MOTEUR 12V

L'automatisme est constitué d'un arceau de parking intégrant:

- un programmeur électronique;
- un récepteur S504 incorporé "433MHz" FM "CODES ROLLING";
- une télécommande S504 pré-codés avec 2 fonctions;
- des batteries de secours.

AUTOMATISME D'ARCEAU DE PARKING AVEC CÂBLE D'ALIMENTATION

Arceau de parking PARKLINE avec bloc d'alimentation et batterie. La centrale intégrée gère la charge de la batterie, en garantissant la continuité de fonctionnement même en l'absence d'alimentation. Parkline bénéficie d'une autonomie allant jusqu'à 4 mois en l'absence d'alimentation secteur.



AUTOMATISME D'ARCEAU DE PARKING AVEC PANNEAU PHOTOVOLTAÏQUE

Arceau de parking autonome par panneau photovoltaïque intégré. Il peut être installé n'importe où parce qu'il n'a pas besoin de câble d'alimentation.

La centrale intégrée gère le panneau photovoltaïque et la batterie, en garantissant la plus haute efficacité énergétique et une continuité de fonctionnement. Même en cas d'absence totale de lumière, Parksun bénéficie d'une autonomie allant jusqu'à 4 mois.



AUTOMATISME D'ARCEAU DE PARKING AVEC PANNEAU PHOTOVOLTAÏQUE ET DÉTECTEUR DE PRÉSENCE

PARKSUN-SR est équipé d'un détecteur de présence de véhicule intégré.



CARACTÉRISTIQUES GÉNÉRALES

Alimentation de réseau	Vdc	12
Batterie	Vdc	12
Courant batterie	AH	7
Puissance panneau photovoltaïque (seulement Parksun)	W	5
Courant absorbé en stand-by	mA	1
Courant absorbé par le moteur	A	1
Temps de manœuvre	s	8
Température de fonctionnement	°C	-20°...+55
Indice de protection	IP	54
Poids	kg	23

RÉCEPTEUR INCORPORÉ (S504)

Fréquence de réception	MHz	433.92
Nbre de canaux / Nbre de fonctions disponibles	Nbre	4 / 1
Nombre de codes mémorisables	Nbre	1000

DIMENSIONS D'ENCOMBREMENT

470 x 750mm, hauteur 620mm (94mm arceau abaissé)

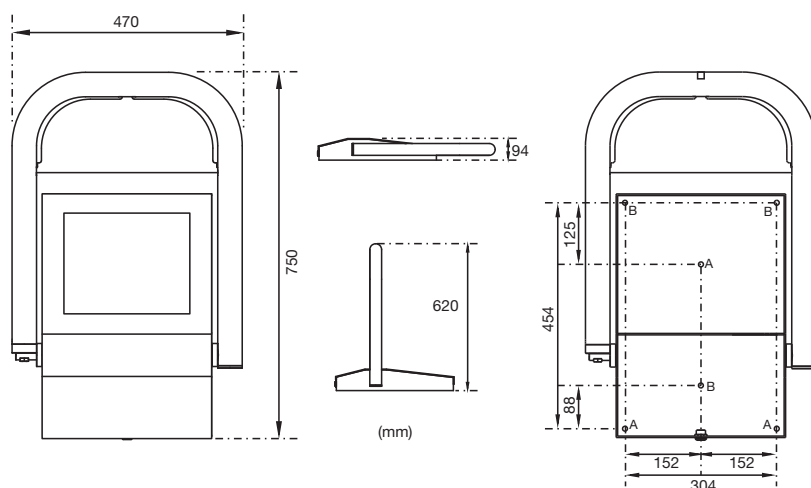

**VOTRE DISTRIBUTEUR EN GESTION D ACCÈS ET PRODUITS DE
 FERMETURES**

LUX AUTOMATISMES

136 RUE DE BETTEMBOURG

L 5811 FENTANGE

contact@lux-automatismes.lu

www.lux-automatismes.lu

Téléphone: 00352 27 48 91 92