

ONYX

Interphone vidéo IP sans fil



Guide d'installation et d'utilisation

V1.0-JAN2023



Conseil : faites une étude du site

Le fabricant ne peut légalement offrir une assistance technique à des installateurs de portes ou de portails non qualifiés. Les utilisateurs finaux doivent faire appel aux services d'une société d'installation professionnelle pour la mise en service ou l'assistance de ce produit !

WARNING

Do not power from the gate controller. Only use the provided UL power supply, otherwise damage may occur and warranty may be void.

Contenu du kit

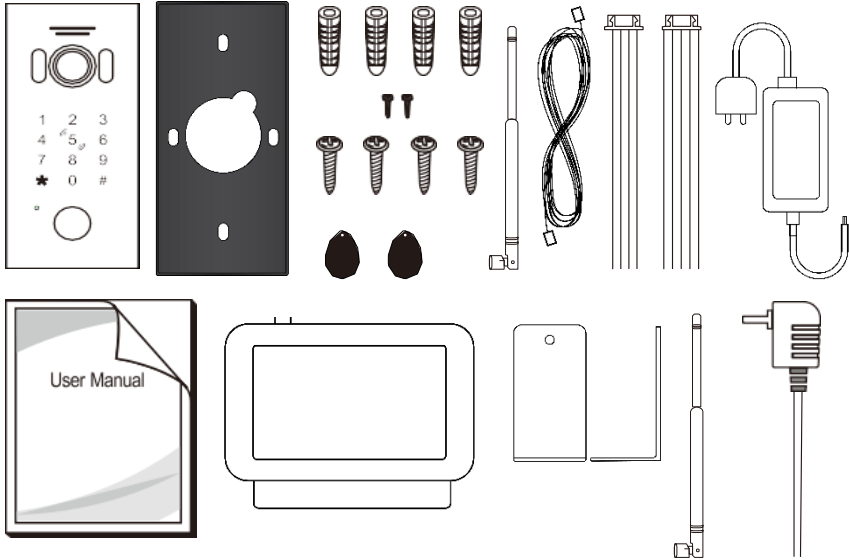

1	Stylo à bille pour l'extérieur	x1
2	Joint d'étanchéité du point d'appel	x1
3	Fiches murales en plastique	x1
4	Vis de sécurité (de rechange)	x2
5	Vis murales	x4
6	Câble d'extension SMA (5m)	x1
7	Carte IC Prox	x2
8	Adaptateur de câble PSU (de rechange)	x1
9	Relais et câble PTE	x1
10	Point d'appel extérieur PSU	x1
11	Manuel de l'utilisateur	x2
12	Moniteur intérieur	x1
13	Support d'antenne Callpoint	x1
14	Antenne en forme de fouet	x2
15	Moniteur intérieur PSU	x1

Enquête sur le site

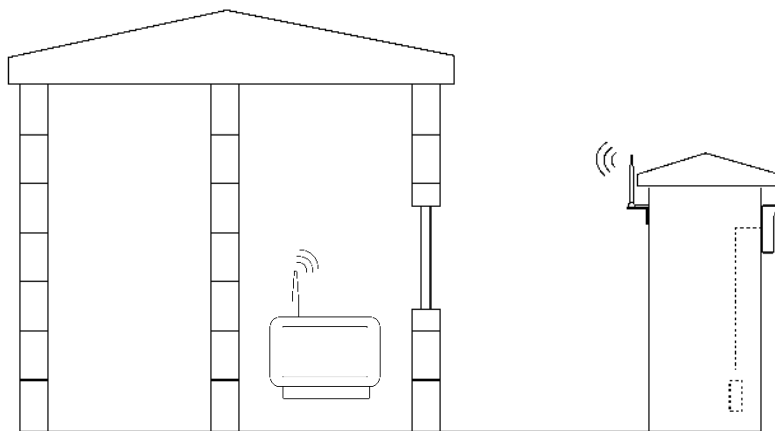

Distances estimées :
40m via 1 mur

Évitez les obstacles majeurs susceptibles d'interférer avec la connexion sans fil. Ligne de vue directe entre l'antenne du point d'appel et l'antenne du moniteur intérieur.

L'isolation doublée d'une feuille d'aluminium empêchera le signal de traverser ne serait-ce qu'un seul mur.

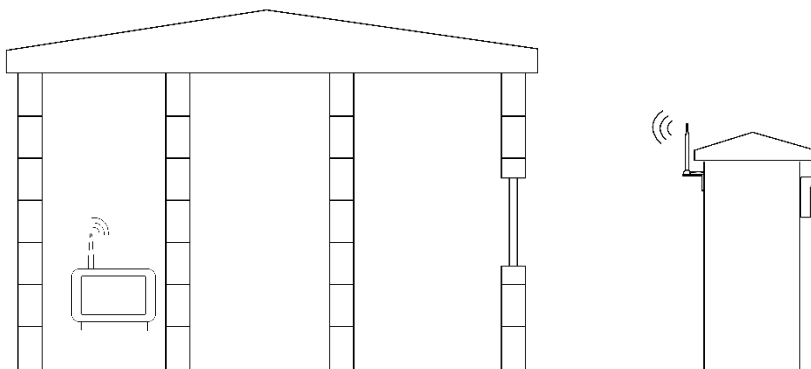

Distances estimées :
20m via 3 murs

Aperçu du point d'appel

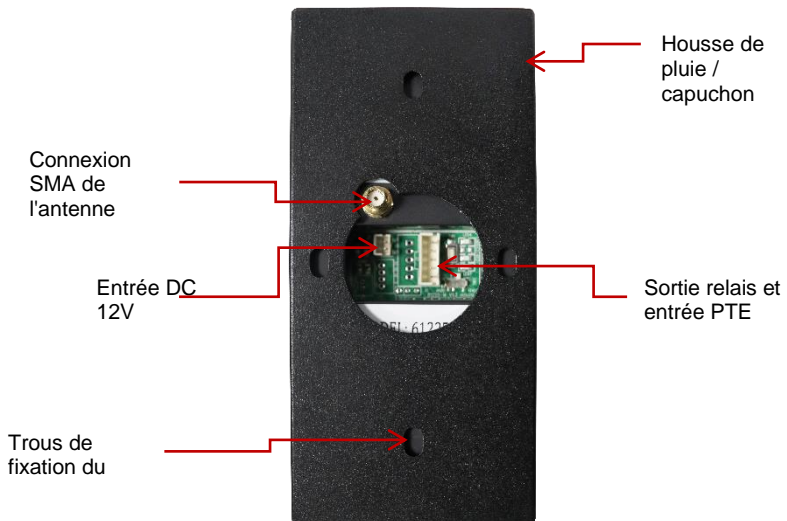

Vue d'ensemble de Desktop Monitor



Spécifications techniques

POINT D'APPEL EXTÉRIEUR	
Alimentation électrique	Entrée 12~15V DC
Consommation électrique	Veille : ≤150mA Fonctionnement : ≤300mA
Températures de fonctionnement	Température de fonctionnement : -25 ~ +50°C Humidité relative : ≤95%
Relais	1 x N/O ou N/C Valeur nominale des contacts : 1A 30VDC Courant de commutation : 2A max
Résistant aux intempéries	IP55
Lecteur Prox	13.56Mhz MiFare
Hauteur d'installation recommandée	L'objectif de la caméra doit se trouver à une hauteur minimale de 145 cm (57 in). Avant l'installation, veuillez déterminer la hauteur d'installation optimale.
Appareil photo	1.3MP HD 720p
Lentille	120° compatible IR
Vision nocturne	LED à lumière blanche
Stockage	Fente pour carte Micro SD (Desktop Monitor) [non fournie] Capacité de lecture maximale 32GB
MONITEUR DE BUREAU	
Alimentation électrique	Entrée 12~15V DC
Consommation électrique	≤ 350mA (≤ 5W)
Températures de fonctionnement	Température de fonctionnement : -25 ~ +70°C
Affichage	Ecran LCD TFT 7" (couleur)
Résolution	1024 x 600 px
Sortie sonore	≥ 70dB
WiFi	IEEE 802.11a/b/g/n/ac
Sécurité du WiFi	WPA / WPA2 / WPA3
Gamme de fréquences	2.4GHz-2.4385GHz ;
Stockage	Carte Micro SD [non fournie] Capacité de lecture maximale 32 Go

Comment atteindre et maintenir l'indice de protection IP55 ?

L'indice IP55 attribué à cet appareil n'est atteint que si les étapes ci-dessous ont été suivies. Cela permet d'éviter toute infiltration indésirable d'eau et/ou d'insectes pouvant entraîner divers problèmes de fonctionnement et annuler la garantie en cas de non-respect de ces mesures.

Étape 1 - Fixation à l'emplacement

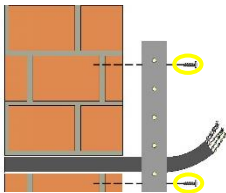

Utilisez les trous de montage pré-percés et les coupures de câbles pour connecter l'interphone à l'option de montage choisie.
(coupe-trou de 40 mm conseillé)

Étape 2 - Sceller l'unité

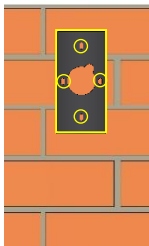

Scellez tous les montages ou les coupures de câbles à l'aide d'un produit d'étanchéité tel que le silicone. Scellez également le boîtier arrière, en particulier lorsqu'il est utilisé sur une surface irrégulière, pour une protection accrue.

Assurez-vous que les produits utilisés sont sûrs, car certains d'entre eux peuvent endommager l'appareil et/ou le lieu de montage.

Étape 3 - Insérer le point d'appel

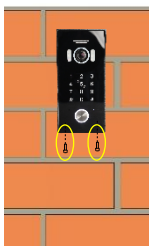

Veillez à ce que le panneau soit inséré en biais pour permettre à la partie supérieure de se verrouiller en place. Veillez ensuite à ce que les vis de sécurité soient correctement fermées afin d'assurer une bonne étanchéité.

Conseil : Assurez-vous que le câble d'antenne, le câble d'alimentation et les sorties de relais sont connectés avant d'insérer la pointe d'appel.

Guide d'installation

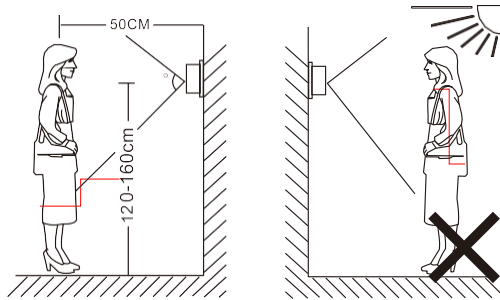
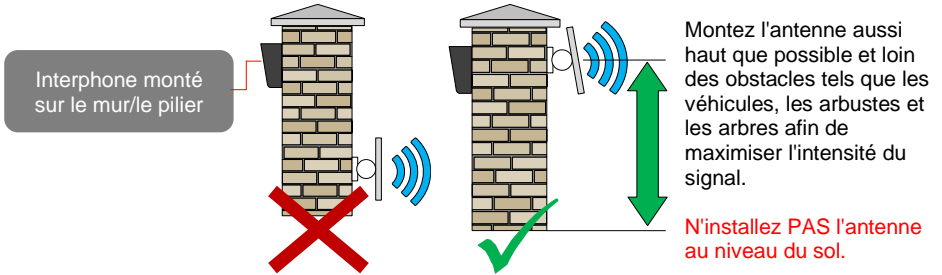

Scanner le code QR pour regarder la vidéo d'installation



- Évitez d'installer l'appareil à proximité de fortes radiations, par exemple d'un moteur CA ou d'un ascenseur.
- L'entretien doit être effectué par un technicien qualifié.
- Évitez les secousses, les coups et les collisions, sinon les composants internes exacts risquent d'être endommagés.
- N'exposez pas la caméra extérieure à la lumière directe ou au soleil.
- Sélectionnez la position la plus appropriée où la caméra se trouve à la hauteur des yeux de l'utilisateur.
- Couper l'alimentation électrique avant l'installation.
- Tenir à plus de 30 cm de l'alimentation en courant alternatif afin d'éviter les interférences externes.
- Tenez-le éloigné de l'eau et du champ magnétique.

Puissance

Cet interphone est livré avec une alimentation 12v dc.

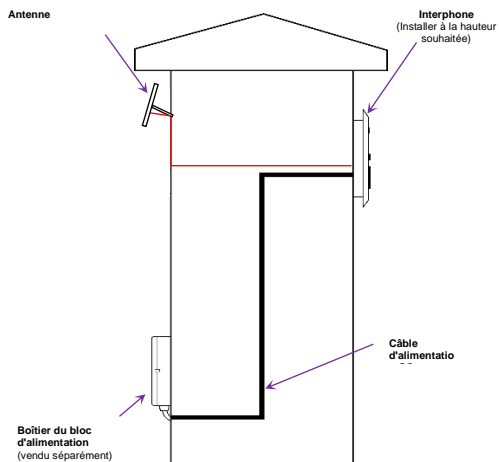

Jusqu'à 2 mètres (6 pieds), utilisez au minimum un câble de $0,5 \text{ mm}^2$ / 22 gauge.
Jusqu'à 4 mètres (12 pieds), utiliser au minimum 1 mm^2 / câble de calibre 20.
Jusqu'à 8 mètres (25 pieds), utiliser au minimum $1,5 \text{ mm}^2$ / câble de calibre 18

Exemple de câblage

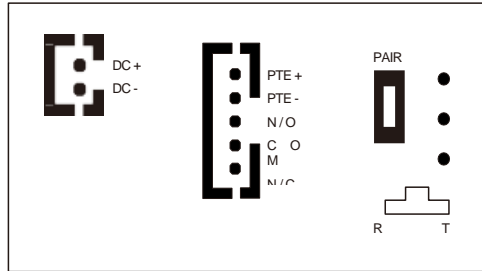

PTE +	Pousser pour sortir (déclenchement)	Rouge
PTE -	Pousser pour sortir (sol)	Noir
N/O	Relais normalement ouvert Broche	Vert
COM	Broche commune du relais	Orange
N/C	Relais normalement fermé Broche	Marron

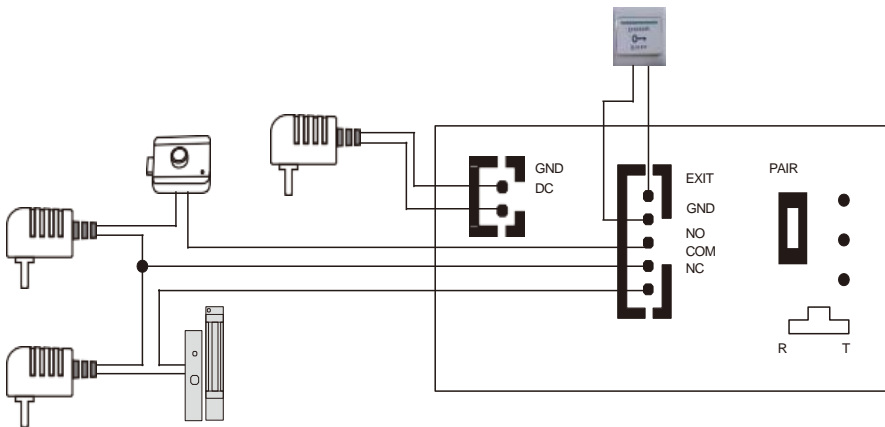

Note : Lorsque le bouton de sortie est pressé, il déclenche le relais 1 pendant la durée préprogrammée.

Point d'appel extérieur du programme

Le voyant de compensation et le voyant de la touche DEL ont une fonction photosensible. Pendant la journée, la lumière de compensation blanche et la lumière de la touche DEL ne s'allument pas. La nuit, la lumière de la touche DEL est toujours allumée ; lors d'un appel nocturne, la lumière de compensation blanche est automatiquement allumée pour filler dans la lumière.

En mode de programmation, l'appareil émet un certain nombre de bips pour indiquer la progression.

- 4 x Bip = Entrée incorrecte ou échec du réglage
- 3 x Bip = Délai d'attente du menu. Après 30 secondes, le système quitte automatiquement le mode administrateur.
- 2 x bips = opération réussie
- 1 x Bip = L'appareil est rétabli dans sa configuration d'usine.

En appuyant sur la touche * pendant l'un des réglages suivants, vous pouvez revenir au niveau précédent ou quitter le mode administrateur.

OPÉRATION DE L'ADMINISTRATEUR

Les paramètres par défaut sont les suivants

Code d'accès administrateur = **999999**.

Code de déverrouillage public = **123456**.

Méthode ouverte = **Carte** uniquement

Temps de déverrouillage = **1 seconde**.

Mode sans échec = **désactivé**

Code de déverrouillage public = **Activé**

Modifier le code administrateur, le code de déverrouillage public et réinitialiser l'appareil.

Modifier le code de déverrouillage public par défaut

0 + 11 + # + Nouveau code + # + Confirm code + #

En mode administrateur, appuyez sur 0 (le voyant du bouton d'appel clignote rapidement) + 11 + # + XXXXXX (nouveau code d'accès) + # + XXXXXX (confirmation du code d'accès) + #

Note : Le code d'accès doit être composé de six chiffres

Modifier le code d'accès administrateur par défaut

0 + 77 + # + Nouveau code + # + Confirm code + #

En mode administrateur, appuyez sur 0 (le voyant du bouton d'appel clignote rapidement) + 11 + # + XXXXXX (nouveau code d'accès) + # + XXXXXX (confirmation du code d'accès) + #

Note : Le code d'accès doit être composé de six chiffres

Réinitialisation de la station extérieure

0 + 99 + #

En mode administrateur, appuyez sur 0 (le voyant du bouton d'appel clignote rapidement) + 99 + #. L'appareil émet un bip.

Remarque : la réinitialisation de l'appareil ne supprime pas la carte d'utilisateur, le code d'accès de l'utilisateur ou la carte principale.

Entrer dans le mode de fonctionnement de l'administrateur

* + Mot de passe administrateur +

En mode veille, appuyez sur * + mot de passe administrateur (le mot de passe administrateur initial est 999999) + # pour passer en mode administrateur. L'appareil émet alors deux bips et le bouton d'appel clignote lentement, ce qui signifie que le mode administrateur a été activé avec succès.

Modifier le temps de déverrouillage du relais

Modifier l'heure de déclenchement

4 + 002 + # = Régler le temps de déverrouillage à 2 secondes

En mode administrateur, appuyez sur 4 (le voyant du bouton d'appel clignote rapidement) + 000-150 (durée de déverrouillage) + #.

Activation du relais de verrouillage

4 + 000 + #

En mode administrateur, appuyez sur 4 (le voyant du bouton d'appel clignote rapidement) + 000 + #.

Configuration de l'anti-sabotage / du mode sécurisé

Désactiver le mode sécurisé

5 + 00 + #

En mode administrateur, appuyez sur 5 (le voyant du bouton d'appel clignote rapidement) + 00 + #.

Mode verrouillé (*l'utilisation d'une carte ou d'un code d'accès erroné plus de 10 fois en l'espace de 5 minutes entraîne le verrouillage de l'appareil pendant 2 minutes et l'appel automatique d'un moniteur intérieur*).

5 + 01 + #

En mode administrateur, appuyez sur 5 (le voyant du bouton d'appel clignote rapidement) + 01 + #.

Mode alarme (*si, dans un délai de 5 minutes, vous continuez à utiliser une carte ou un mot de passe erroné pendant 10 fois, l'alarme sonore intégrée retentira pendant 1 minute et appellera automatiquement le moniteur intérieur*).

5 + 02 + #

En mode administrateur, appuyez sur 5 (le voyant du bouton d'appel clignote rapidement) + 02 + #.

Activer et désactiver le mot de passe de déverrouillage public

Désactiver le mot de passe de déverrouillage public

6 + 00 + #

En mode administrateur, appuyez sur 6 (le voyant du bouton d'appel clignote rapidement) +00+ #

Activer le mot de passe de déverrouillage public

6 + 01 + #

En mode administrateur, appuyez sur 6 (le voyant du bouton d'appel clignote rapidement) +01+ #

Ajouter un code d'accès unique pour l'utilisateur

933 + # + Emplacement de la mémoire + # + Nouveau code + # + Confirm Nouveau code + #

Ce système peut stocker jusqu'à 200 codes d'utilisateur uniques.

Emplacement de la mémoire = 3 chiffres (001 - 200)

Code d'accès = 4 à 6 chiffres

Programmation de la carte PROX

Entrer dans le mode de configuration de la carte Master Card

7 + #

En mode administrateur, appuyez sur 7 (le voyant du bouton d'appel clignote rapidement) + #.

La première carte enregistrée dans ce mode sera "Add Card Master Card", la seconde carte enregistrée dans ce mode sera "Delete Card Master Card". Une fois que les deux cartes ont été glissées dans le programme, le mode d'opération administrateur est quitté automatiquement.



AVIS :

Seules deux cartes maîtresses sont autorisées, les deux cartes maîtresses peuvent être déverrouillées. Les cartes maîtresses nouvellement ajoutées remplaceront la carte maîtresse actuellement programmée.

Point d'Appellation d'Extérieur Volume

Commutation du volume de sonnerie du poste extérieur

8 + 01~08 + #

En mode administrateur, appuyez sur 8 (le voyant du bouton d'appel clignote rapidement) + 01~08 + #.

Sélectionner la langue

Changement de langue de la station extérieure

9 + 01 + #

En mode administrateur, appuyez sur 9 (le voyant du bouton d'appel clignote rapidement) + 01 (séquence de langues) + #.

00 = russe

01 = anglais

02 = chinois

03 = espagnol

04 = Turc

05 = portugais

06 = allemand

07 = Français

08 = italien

9 = Bulgare

10 = persan

Mise à jour du micrologiciel par carte SD

Mettez à jour le programme de la station extérieure via le moniteur intérieur. Si une mise à jour est disponible, vous pourrez obtenir le fichier correspondant via notre page de ressources. Contactez le service d'assistance pour obtenir de l'aide supplémentaire.

- (1) Modifier le nom du file du programme en : **flash_bk_8852_app.bin**
- (2) Placez le file dans le répertoire racine de la carte SD.
- (3) La station extérieure et le moniteur intérieur doivent d'abord être appariés avec succès.
- (4) Insérez et retirez la carte du moniteur intérieur, cliquez sur le réglage du système sur le moniteur intérieur, entrez le mot de passe : **135792** pour accéder à la page de mise à niveau du programme.
- (5) Cliquez sur Mise à niveau du programme et attendez le redémarrage de la station extérieure pour que la mise à niveau soit réussie.

GÉRER LA CARTE D'UTILISATEUR

Il existe deux cartes maîtresses, l'une pour l'ajout d'une carte maîtresse, l'autre pour la suppression d'une carte maîtresse (pour la modification d'une carte maîtresse, veuillez vous reporter à la section relative aux opérations de l'administrateur). La carte d'utilisateur ne peut être gérée que par la carte principale.

NOTEICE :

- (1) *La carte Master ne peut pas être supprimée, elle ne peut être remplacée que par une nouvelle carte Master.*
- (2) *La carte principale et la carte d'utilisateur enregistrées dans la station de porte 1 ne peuvent pas déverrouiller d'autres stations de porte. Si l'utilisateur souhaite que la carte déverrouille toutes les portes, il doit l'enregistrer à chaque platine de rue.*

Ajouter une carte d'utilisateur

- (1) En mode veille, glissez "Add Master Card" 3 fois en l'espace de 15 secondes, le bouton d'appel clignotera rapidement pour indiquer que vous êtes entré avec succès dans le mode d'ajout de carte d'utilisateur.
- (2) Passez la carte vierge non enregistrée dans la zone de lecture RFID, lorsque la station extérieure émet 2 bips, l'opération est réussie.
- (3) Si toutes les cartes d'utilisateur ont été ajoutées ou si vous souhaitez arrêter l'ajout, il vous suffit de faire glisser "add card master" pour terminer l'opération d'ajout d'une carte d'utilisateur.

Supprimer la carte d'utilisateur

Supprimer des cartes d'utilisateur individuellement

- (1) En mode veille, glissez "Delete Master Card" 3 fois en l'espace de 15 secondes, le bouton d'appel clignotera rapidement pour indiquer que vous êtes entré avec succès dans le mode de suppression de la carte d'utilisateur.
- (2) Passez une carte d'utilisateur enregistré dans la zone de lecture RFID, lorsque la station extérieure émet 2 bips, l'opération est réussie.
- (3) Si toutes les cartes d'utilisateur ont été supprimées ou si vous souhaitez arrêter l'opération de suppression de la carte, il vous suffit de glisser la carte de suppression ou d'appuyer sur le bouton d'appel pour quitter le mode de suppression de la carte d'utilisateur.

Supprimer toutes les cartes d'utilisateur

- (1) En mode veille, glissez "Delete Master Card" 3 fois en l'espace de 15 secondes, le bouton d'appel clignotera rapidement pour indiquer que vous êtes entré avec succès dans le mode de suppression de la carte d'utilisateur.
- (2) En mode de suppression de la carte d'utilisateur, glissez la carte d'utilisateur dans le lecteur, 7 bips sont émis et l'appareil revient en mode veille.

OPTIONS DE PROGRAMMATION POUR L'UTILISATEUR

L'utilisateur modifie le mot de passe par carte :

*** + Carte d'utilisateur + ancien mot de passe + # + nouveau mot de passe + # + Confirm nouveau mot de passe + #**

En mode veille, appuyez sur * + swipe card + ancien mot de passe (mot de passe utilisateur par défaut 0000) + # + XXXX (4 chiffres comme nouveau mot de passe) + # + XXXX (entrez à nouveau le mot de passe) + #. Si l'opération est réussie, un seul bip est émis.



Remarque :
Le mot de passe utilisateur par défaut ne peut être utilisé que pour modifier le mot de passe utilisateur, il ne peut pas être utilisé pour déverrouiller le relais.

Mode d'emploi du moniteur intérieur

Interface graphique principale





- 1) Il existe des touches de menu, de raccourci, d'état
- 2) Menu comprenant : centre d'enregistrement, zone de sécurité, centre de surveillance, interphone vidéo, configuration de l'utilisateur, configuration du système
- 3) Introduction aux raccourcis

Shortcut Icon	Shortcut Name	Funciton
	Ringtone On/Off	Turn On/Off button ringtone or call ringtone
	Door 1 Monitoring	Monitor outdoor station 1
	Unlock	Open situation

4) Instruction relative à l'icône d'état

- ① Message non lu : Appel 
- ② manqué : 
- ③ Message public non lu : 

Others	Unread Message	Missed Call	Unread public message
			

Centre d'enregistrement

Registre des photos

Enregistre les détections de mouvement et les photos instantanées. Cliquez sur le bouton "View" pour les consulter.

(La carte SD doit être insérée)



Enregistrement des appels

Il enregistre les appels manqués, les appels composés et les appels reçus, ainsi que des détails tels que la date, l'heure et l'état de lecture. Cliquez sur le bouton "Voir " pour vérifier tous les enregistrements en détail, y compris les photos ou les vidéos. *(La carte SD doit être insérée)*



Enregistrement du message

Le visiteur peut laisser un "message vocal ou vidéo" au propriétaire de la maison s'il n'obtient pas de réponse après avoir appuyé sur la station extérieure. Cliquez sur "Voir" pour consulter les détails du message. *(La carte SD doit être insérée)*

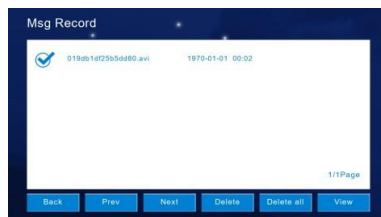

Centre de surveillance

Disponible pour surveiller le point d'appel extérieur. Vous pouvez prendre une photo instantanée et déverrouiller le relais à partir de l'interface de surveillance. La durée de surveillance est réglée par défaut sur 1 minute (*le renommage n'est pas disponible pour le moment*).

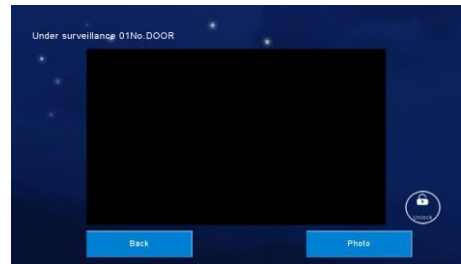
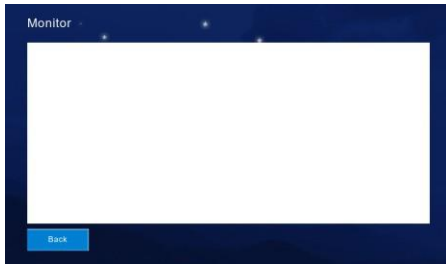

Mise en réseau et liaison d'applications

1) Cliquez sur "Cloud Intercom" puis sur "Connexion WiFi". Le système recherche les réseaux sans fil locaux et les affiche dans une liste. Trouvez le SSID correct et appuyez sur connecter, puis tapez le mot de passe du réseau.

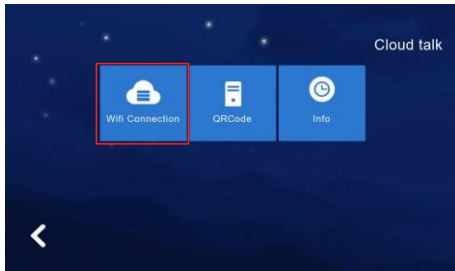

2a) Une fois connecté, cliquez sur "Cloud Intercom" puis sur "QRcode".
Note : Si le code QR indique "Not QR Code info ret-933", veuillez changer de code QR.
le moniteur intérieur est redémarré après avoir éteint et rallumé l'appareil.

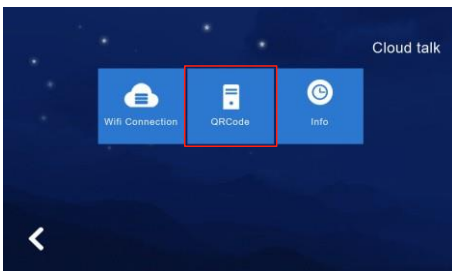

Lien vers l'application

1a) Téléchargez l'application "Tuya" ou "Smart Life" et créez un compte en utilisant le pays et la région appropriés.

1b) Après l'inscription, connectez-vous à l'application et cliquez sur "ajouter un appareil" ou "+" en haut à droite pour ajouter un appareil.



1c) Sélectionnez l'icône du code QR (voir ci-dessous) et scannez le code QR affiché sur l'écran intérieur.



1d) Sur l'écran intérieur, assurez-vous que le code QR s'affiche en cliquant sur "Cloud Intercom" puis sur "QRcode".

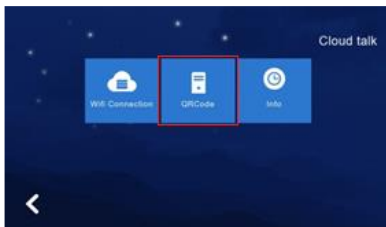

Introduction à l'interface APP

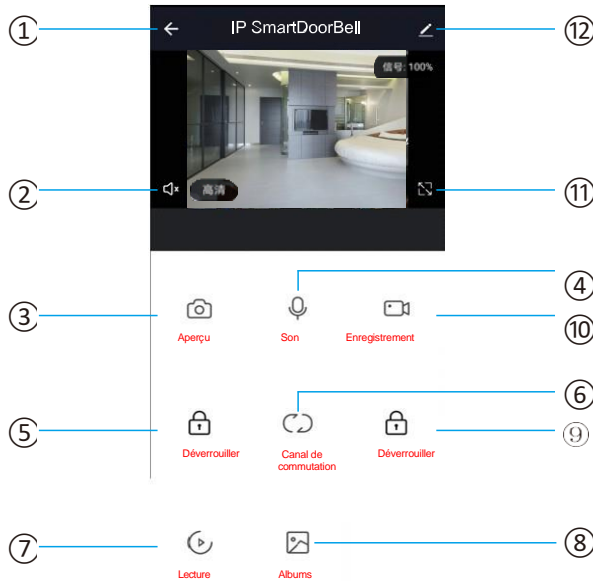

- ① Raccrocher (retour) : quitte l'interface lorsque l'on appuie sur cette icône pendant la conversation ou la surveillance.
 - ② Haut-parleur : Vous pouvez entendre la voix de la station extérieure lorsqu'elle est activée, et aucune voix lorsqu'elle est désactivée. Vous ne pouvez pas parler pendant la surveillance.
 - ③ Instantané d'image : Permet de prendre un instantané des images pendant la conversation ou la surveillance.
 - ④ Microphone : Vous permet de parler au point d'appel par l'intermédiaire de votre téléphone. Cette fonction n'est pas valide pendant la surveillance.
 - ⑤ Déverrouiller : Permet de déverrouiller la serrure connectée au panneau d'appel pendant la conversation ou la surveillance.
 - ⑥ Commutateur de canaux : Non disponible sur ce système.
 - ⑦ Lecture : Cliquez ici pour lire la vidéo lorsque vous avez une carte SD dans le moniteur et que la fonction d'enregistrement de l'APP est activée.
 - ⑧ Photos : Les photos instantanées ou les vidéos enregistrées pendant la conversation ou la surveillance sont sauvegardées ici. (uniquement pour les smartphones Android, pour les téléphones IOS, l'enregistrement se fait dans le rouleau d'images du smartphone).
- Déverrouillage du moniteur : Déverrouille la serrure connectée au moniteur intérieur pendant la conversation ou la surveillance. (uniquement pour le moniteur intérieur doté d'une fonction de relais de surveillance).
- ⑩ Enregistrement vidéo : Commencez à enregistrer des vidéos pendant que vous parlez ou que vous surveillez.
 - ⑪ Plein écran : affiche l'image en plein écran.
 - ⑫ Paramètres

Partage avec un utilisateur de téléphone supplémentaire



Il existe deux façons de partager votre appareil avec d'autres utilisateurs de téléphone :

- (1) Entrer dans l'application
- (2) Sélectionnez "Liste de tous les appareils"
- (3) Appuyez sur l'appareil que vous souhaitez partager
- (4) Appuyez sur le mode de surveillance et appuyez sur le coin supérieur droit du réglage
- (5) Dispositif de partage
- (6) Ajouter le partage
- (7) Région d'entrée / compte
- (8) Économiser

Remarque : l'application utilisateur ne peut pas déverrouiller la porte, mais seulement répondre aux appels. Seul l'utilisateur de l'application Admin peut utiliser la fonction de déverrouillage.

- (1) Entrer dans l'application
- (2) Sélectionnez "Liste de tous les appareils"
- (3) Moi
- (4) Gestion de l'habitat
- (5) Créer un foyer
- (6) Saisir le nom de la maison
- (7) Ajouter un membre
- (8) Compte de l'application
- (9) Nom d'utilisateur / région / compte
- (10) Économiser

NOTE :

- I. *Tous les utilisateurs attachés au même système de points d'appel recevront des notifications d'appel.*
- II. *L'utilisateur Admin est le seul à pouvoir ajouter ou déplacer des utilisateurs de l'App. (Sélectionnez "Moi" > Gestion de l'accueil > Supprimer l'utilisateur si nécessaire).*

S

****Important****

Resynchroniser un nouvel appareil mobile

Si un appareil mobile doit être retiré et qu'un nouvel appareil doit être apparié, envoyez une photo de l'information système sur l'écran intérieur à technical@aesglobalonline.com. Le déverrouillage des anciens appareils peut prendre jusqu'à 24 heures.

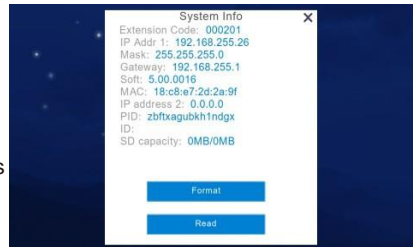

Paramètres de l'utilisateur

Cliquez sur pour accéder à l'interface des paramètres de l'utilisateur.

Utilisez les points au centre pour passer d'une page à l'autre.

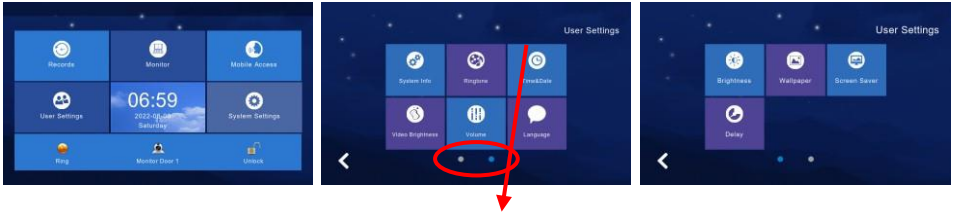

Informations sur le système

- Adresse IP
- Code d'extension
- Masque
- Configuration du réseau Version
- Version du logiciel

Bouton Format = Formater la carte SD.

Bouton de lecture = Insérer la carte SD, cliquer "read" pour obtenir le numéro d'identification.

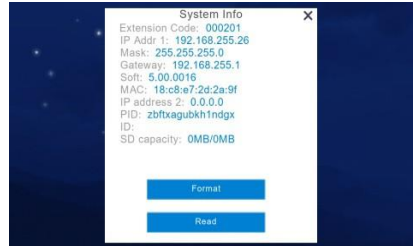

Réglage de la sonnerie

Définissez une sonnerie personnalisée sur le moniteur intérieur. Certaines sonneries par défaut sont disponibles dans le menu. Pour ajouter la vôtre, suivez les étapes ci-dessous.

1. Créez un dossier sur la couche supérieure d'une carte SD et nommez-le "ring".
2. Placez le fichier audio dans ce dossier à partir de votre PC. (Utilisez le format ".mp3")
3. Placez la carte SD dans le moniteur et accédez au dossier via la page de réglage des sonneries.

Cliquez sur "Écouter" pour écouter le clip audio et utilisez le bouton "Définir comme...." pour l'affecter à chaque option.



Réglage de l'heure et de la date

1. Utiliser les flèches pour ajuster les valeurs
2. Cliquez sur "Sauvegarder" pour enregistrer les nouvelles valeurs

Ajuster l'année / le mois / le jour / l'heure / la minute

Changement de format = Changement du format de la date
(A/M/J, J/M/J, M/J/J).

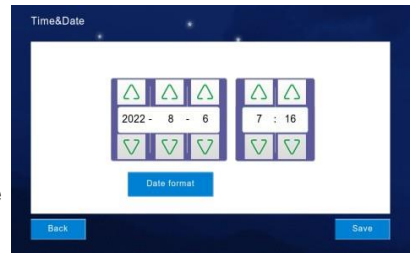

Luminosité vidéo

1. Utiliser les flèches pour ajuster les valeurs
2. Cliquez sur "Sauvegarder" pour enregistrer les nouvelles valeurs

Ajustez la luminosité, le contraste, la saturation et la teinte de la vidéo.

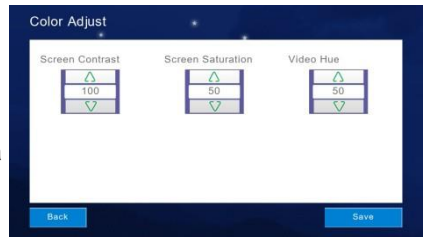

Réglage du volume

1. Utilisez les flèches pour régler le volume de "Sonnerie / Touche ou Parler"
2. Cliquez sur "OK" pour enregistrer les nouveaux volumes

Note : Volume par défaut = "6". Plage = "0 - 15".

Interrupteur de tonalité des touches = Activer ou off la tonalité des touches.

Voice Message On/Off = Activer la lecture d'un message au point d'appel en cas de non-réponse pour laisser un message vidéo. **Valeur par défaut = OFF**

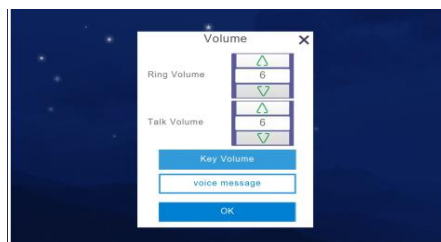

Réglage de la langue

1. Utilisez les boutons "Précédent" et "Suivant" pour voir les options linguistiques.
2. Sélectionnez la langue souhaitée, le carré devient BLEU puis sélectionnez "OK".

Note : Langue par défaut = anglais

- Russie
- Anglais
- Chinois
- Espagnol
- Turc
- Portugais
- Néerlandais
- Allemand
- Français
- Italien
- Bulgare



Luminosité de l'écran

1. Utilisez les flèches pour régler la luminosité.
2. Cliquez sur "OK" pour enregistrer le nouveau réglage.

Remarque :

Luminosité par défaut = "60".

Plage = "1 - 100".

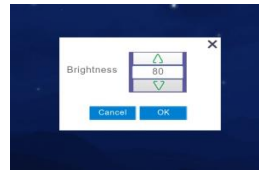

Réglage du papier peint

Définissez un fond d'écran personnalisé sur l'écran intérieur. Certaines images par défaut sont disponibles dans le menu. Pour ajouter la vôtre, suivez les étapes ci-dessous.

1. Créez un dossier sur la couche supérieure d'une carte SD et nommez-le "wallpaper".
2. Placez les images dans ce dossier à partir de votre PC.
3. Placez la carte SD dans le moniteur et accédez au dossier via la page de réglage du papier peint.

Cliquez sur le bouton "Set as..." Bouton pour en faire votre nouveau fond d'écran.

Format = JPG

*Résolution = 1024*600*

Taille du fichier = ≤ 3 MB

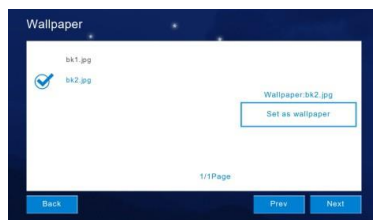

Réglage de l'économiseur d'écran

Choisissez d'activer le mode économiseur d'écran et de choisir le type d'économiseur.

- Noir = Economiseur d'écran noir et vierge
- Time = économiseur d'écran horloge numérique et date
- Horloge = économiseur d'écran horloge analogique
- Cadre photo = Ce cadre fait défiler des photos personnalisées. Au bout de 60 minutes, l'écran s'éteint.

Note : Le système par défaut en état d'"écran noir" démarre automatiquement à partir de 0:00. à 06h00. L'économiseur d'écran s'active automatiquement si l'écran reste inutilisé pendant 60 secondes.

Configuration de l'économiseur d'écran personnalisé :

1. Créez un dossier sur la couche supérieure d'une carte SD et nommez-le "wallpaper".
2. Placez les images dans ce dossier à partir de votre PC.
3. Placez la carte SD dans le moniteur et accédez au dossier via la page de réglage du papier peint.

Format = JPG

*Résolution = ≤1920*1080*

Taille du fichier = ≤ 3 MB



Réglage du délai

Il y a 3 types de réglages dans les réglages du délai, qui sont les suivants :

Ring = Durée de la sonnerie du moniteur intérieur

(Défaut = 30 secondes | Plage = 5-90 secondes)

Appelé = Pendant cette période, la sonnerie d'appel est coupée. Pendant cette période, il est toujours possible de répondre normalement à l'appel.

(Défaut = 0 seconde | Plage = 0-60 secondes)

Écran de veille = Durée d'activation de l'écran de veille.

(Valeur par défaut = 60 secondes | Plage = 30, 60 ou 90 secondes)

Une fois les réglages effectués, cliquez sur le bouton "Enregistrer" pour les sauvegarder.

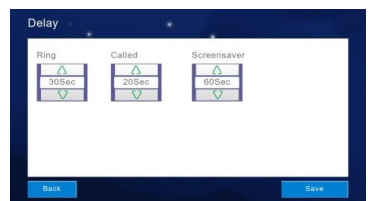

Paramètres du système

Cliquez sur "Paramètres du système" dans l'interface graphique principale et entrez le code pin du système "666 666" pour accéder aux paramètres du système.

: Cliquez sur le bouton "Un cercle" pour accéder à la page suivante de paramétrage du système.



Ajustement des couleurs

1. Utiliser les flèches pour ajuster les valeurs
2. Cliquez sur "Sauvegarder" pour enregistrer les nouvelles valeurs

Permet de régler la luminosité, le contraste, la saturation et la teinte de l'écran. La plage de réglage est de 1 à 100.

Une fois les réglages effectués, cliquez sur le bouton "Enregistrer" pour les sauvegarder.

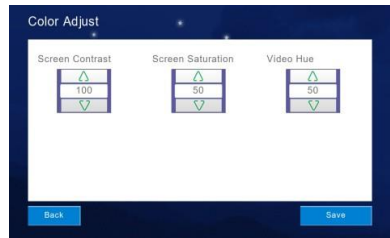

Réglage du mode d'enregistrement

Le "mode enregistrement" vous permet de choisir entre deux options pour déterminer ce qu'il convient de faire lorsqu'un appel est pris ou manqué.

- **Enregistrer** = Enregistrer un clip vidéo du visiteur
- **Instantané** = Prendre une photo du visiteur



Réglages de la station extérieure

Examiner et modifier les paramètres de la station extérieure via le moniteur intérieur.

1. Saisissez le numéro de l'extension extérieure "01" et cliquez sur "OK" pour que les paramètres de l'extension de la porte s'affichent :
 - Temps de déverrouillage Défaut : 05
 - Volume de la sonneriePar défaut : 5
 - Volume d'appelPar défaut : 05
 - Sensibilité au mouvement
 - Version du logiciel
2. Une fois les valeurs affichées, utilisez la touche d'effacement pour supprimer le réglage actuel.
3. Saisissez les nouvelles valeurs et sélectionnez "OK" pour enregistrer les

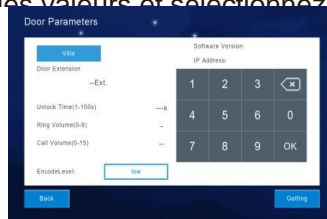

Gestion de la carte Prox via le moniteur intérieur

1. Entrez l'extension du point d'appel extérieur "01".
2. Cliquez sur Mode +, le point d'appel émet deux bips.

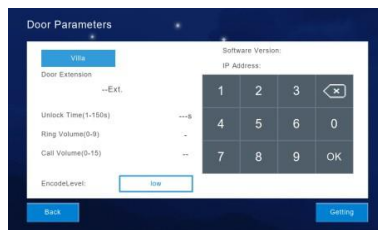

Réglage du mot de passe du système

Cliquez sur "Mot de passe du système" pour entrer dans le menu de réglage et saisissez l'ancien code d'accès (par défaut = "666 666") suivi du nouveau code d'accès et confirmez enfin le nouveau code d'accès, puis cliquez sur "OK" pour effectuer le réglage avec succès.

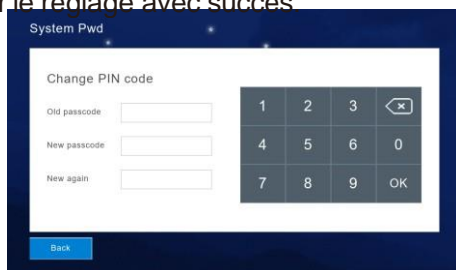

Réinitialisation du système

Cliquez sur "Réinitialisation du système", puis sur "OK" dans la fenêtre contextuelle pour réinitialiser le système aux paramètres d'usine.

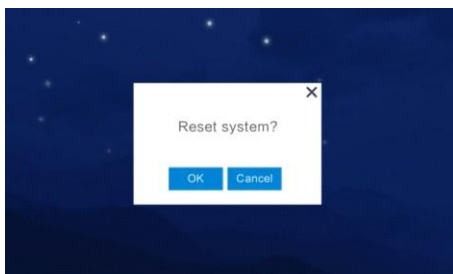

Mise à jour du logiciel

Attention :

Ne coupez pas l'alimentation pendant le processus de mise à niveau, sinon le moniteur intérieur ne fonctionnera plus.

Sélectionnez "NetCfg" ou "Program" pour mettre à niveau le programme et la configuration réseau séparément.

Sélectionnez d'abord "NetCfg" et cliquez sur "OK" pour mettre à jour la configuration du réseau.

Sélectionnez d'abord "Programme" et cliquez sur "OK" pour mettre à jour le programme, qui redémarrera automatiquement pour confirmer la réussite de la mise à jour.

Prise en charge de la mise à niveau de la carte SD :

1. Appelez-nous pour obtenir le fichier de mise à jour du logiciel (image.dd) et le fichier de configuration du réseau (NetCfg.dat).
2. Collez ces fichiers sur une carte SD vierge et insérez-la dans le moniteur intérieur.
3. Mettez le moniteur intérieur hors tension, attendez environ 10 secondes, puis remettez-le sous tension.
4. Entrez dans les "Paramètres du système" et saisissez le mot de passe du système.
(Valeur par défaut "666666")
5. Sélectionnez "NetCfg" ou "Program" pour mettre à jour la configuration du réseau ou le logiciel du système en conséquence.

Une fois la mise à jour terminée, l'appareil redémarre automatiquement. Répétez les étapes 4 et 5 pour mettre à jour les deux options.

Attention :

Ne coupez pas l'alimentation pendant le processus de mise à niveau, sinon le moniteur intérieur ne fonctionnera plus.

Jumelage d'un point d'appel extérieur et d'un moniteur intérieur

Ce kit est déjà apparié en usine. Si vous achetez un point d'appel extérieur ou un moniteur intérieur de remplacement séparément, suivez les étapes ci-dessous pour procéder à un nouvel appairage.

1. Une fois que le moniteur intérieur et la station extérieure sont sous tension, appuyez sur le bouton SW1 (bouton blanc) du point d'appel extérieur (1) et maintenez-le enfoncé.
2. Appuyez ensuite sur le bouton LINK au dos du moniteur intérieur et maintenez-le enfoncé. [Vous pouvez avoir besoin d'un trombone ou d'un objet similaire pour appuyer sur ce bouton] (2)
3. Relâchez les deux boutons lorsque le voyant lumineux clignote rapidement pour terminer l'appairage.

NOTE :

- i** Le commutateur de mode TF du moniteur intérieur doit être réglé sur R.
(T signifie mode STA, indiquant que le moniteur intérieur est en mode réception. R indique le mode AP, qui indique que le moniteur intérieur est en mode de transmission. Ce kit permet uniquement au moniteur intérieur d'être en mode AP. Il n'y a qu'un moniteur intérieur par point d'appel extérieur.

Stylo à bille pour l'extérieur

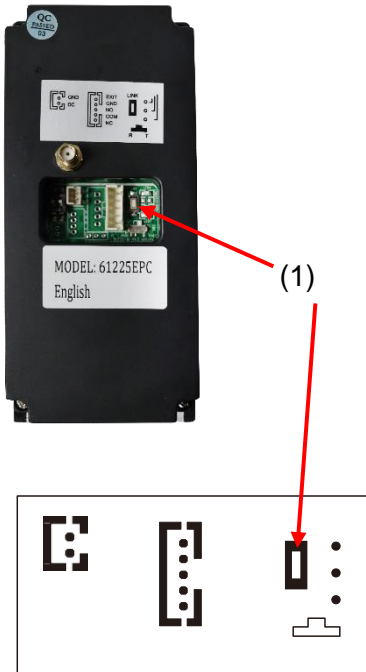

Moniteur intérieur



Entretien de l'interphone

La pénétration d'insectes est un problème courant dans les défaillances des appareils. Veillez à ce que tous les composants soient scellés en conséquence et vérifiez-les de temps à autre. **(N'ouvrez pas le panneau sous la pluie ou la neige si vous n'êtes pas correctement équipé pour garder les composants internes au sec. S'assurer que l'appareil est bien fermé après l'entretien.)**



Nous recommandons de sceller tous les trous d'entrée pour prévenir les insectes qui peuvent causer des problèmes avec un risque de court-circuit



Pour maintenir l'indice IP55, veuillez suivre les instructions de scellement incluses. (également disponibles en ligne)

Si vous avez une borne d'appel AB, AS, ABK, ASK, elle aura des bords argentés qui sont en acier inoxydable de qualité marine et qui, dans des conditions climatiques normales, ne devraient pas rouiller, mais qui peuvent se ternir ou se décolorer avec le temps. Ces bords peuvent être polis à l'aide d'un nettoyant pour acier inoxydable et d'un chiffon.

Informations sur l'environnement

L'équipement que vous avez acheté a nécessité l'extraction et l'utilisation de ressources naturelles pour sa production. Il peut contenir des substances dangereuses pour l'environnement. Afin d'éviter la dissémination de ces substances dans notre environnement et de diminuer la pression sur les ressources naturelles, nous vous encourageons à utiliser les systèmes de reprise appropriés. Ces systèmes réutiliseront ou recycleront la plupart des matériaux de votre équipement en fin de vie.

Le symbole de la poubelle croisée marqué dans votre appareil vous invite à utiliser ces systèmes.



Si vous souhaitez obtenir de plus amples informations sur les systèmes de collecte, de réutilisation et de recyclage, veuillez contacter votre administration locale ou régionale chargée des déchets. Vous pouvez également contacter AES Global Ltd pour plus d'informations sur les performances environnementales de nos produits.

Garantie

Veuillez noter qu'en installant ce produit, vous acceptez les conditions de garantie suivantes :

1. La garantie du fabricant est une garantie "retour à la base" de 2 ans à compter de la date de fabrication. Cela signifie que tout composant ou article suspecté d'être défectueux est renvoyé à l'agent du fabricant pour examen et diagnostic, et renvoyé aux frais du client.
2. La garantie ne couvre pas, et le fabricant ou l'agent n'est pas responsable de ce qui suit : Les dommages causés par la tempête, la foudre ou les surtensions, les inondations, les dommages accidentels, le vandalisme ou les dommages délibérés, la corrosion inexplicquée ou les environnements exceptionnellement difficiles, les défaillances des réseaux téléphoniques, la non-interopérabilité future entre le produit et les fournisseurs de réseaux qui entraînent un dysfonctionnement en raison des changements mis en œuvre par les fournisseurs de téléphones après la fabrication du produit, ou ce qui est hors du contrôle du fabricant (par exemple, la désactivation de la 2G, 3G, la suppression ou l'incapacité d'obtenir un service VOLTE), et les dommages dus à une installation incorrecte.
3. Le fabricant n'accepte en aucun cas d'être tenu pour responsable de l'un des éléments suivants résultant d'un défaut du produit : Coût de l'intervention sur le chantier, inconvénients, taux de main-d'œuvre, temps perdu, perte ou dommages matériels, manquements à la sécurité, clauses de retard de paiement ou manquements à tout contrat conclu entre l'installateur et le client.
4. Ce produit ne peut être installé que par des professionnels. Le produit est un composant d'un système global. Par conséquent, il incombe à l'installateur de certifier la sécurité et la conformité de l'ensemble du système fini. Dès que ce produit est fixé à un autre élément ou connecté à un autre dispositif tiers, le produit a été modifié et la conformité aux réglementations locales du pays d'installation relève strictement de la responsabilité de l'installateur.
5. Des frais de réapprovisionnement peuvent s'appliquer aux articles retournés qui ne sont pas défectueux. Des frais de réapprovisionnement s'appliquent également aux unités complètes retournées pour obtenir un crédit, qu'un défaut ait été découvert ou non. Les frais de réapprovisionnement peuvent varier en fonction de l'état de l'article retourné et du fait qu'il peut être considéré comme neuf. Les conditions de garantie ne donnent pas droit à un remboursement intégral automatique. Pour plus de détails sur les procédures de retour et les frais de réapprovisionnement, contactez l'agent.
6. Les articles présentant des signes physiques de dommages dus aux surtensions ne sont pas couverts par la garantie. Les articles présentant des signes visibles de dommages dus aux surtensions ne seront couverts par la garantie que si une preuve

photographique est fournie depuis le site, montrant qu'une protection contre les surtensions a été installée.

Les conditions de garantie complètes sont disponibles sur demande auprès du département technique d'AES.

GAUCHE BLANC

GAUCHE BLANC

Ce produit n'est pas un produit complet tant qu'il n'est pas entièrement installé. Il est donc considéré comme un élément constitutif d'un système global. Il incombe à l'installateur de vérifier que l'installation finale est conforme aux exigences réglementaires locales. Cet équipement fait partie d'une "installation fixe"

BESOIN D'AIDE ?
+44 (0)288 639 0693

Le fabricant ne peut légalement offrir une assistance technique à des installateurs de portes ou de portails non qualifiés. Les utilisateurs finaux doivent faire appel aux services d'une entreprise d'installation professionnelle pour la mise en service ou l'assistance de ce produit !

