

Carte de commande Thalia

Plaisance maximum	KUSTOS ULTRA BT
40 W	
Cable maximum	53 136-H-36-1-330
	Balise
	500mVA

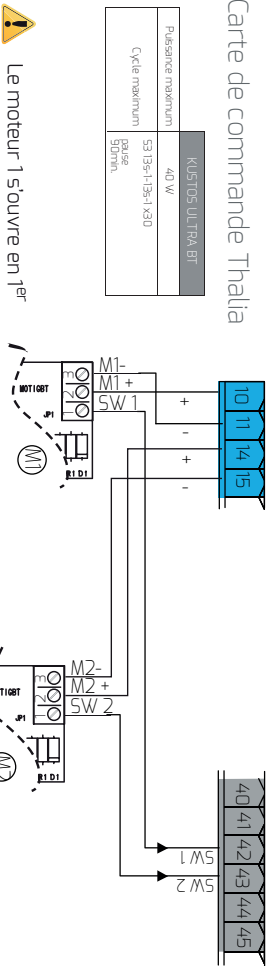

⚠ Le moteur 1 s'ouvre en 1^{er}

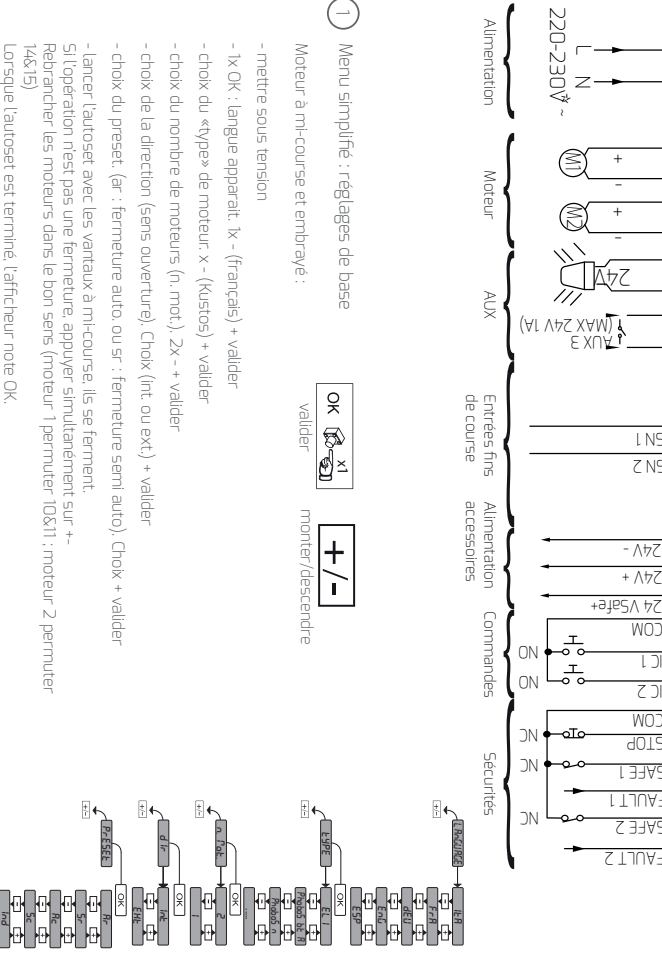
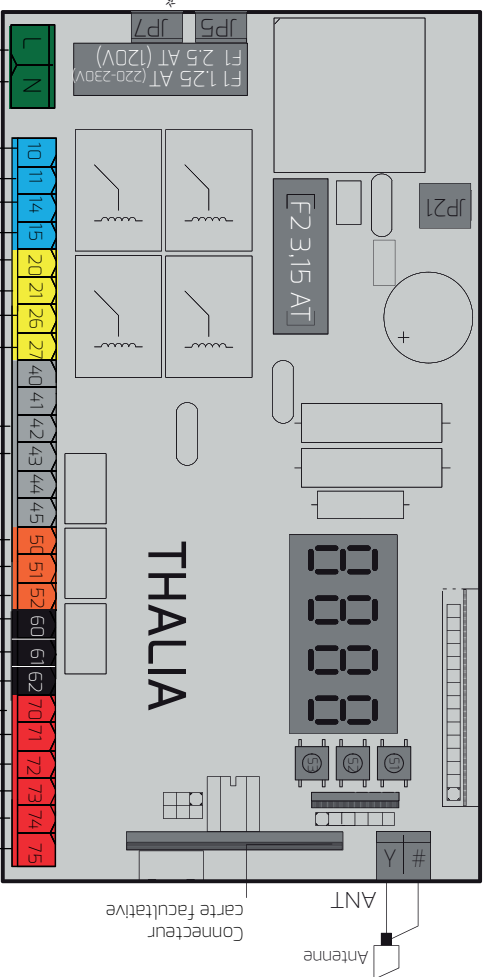

1 Menu simplifié : réglages de base

Moteur à mi-course et embrayé :

- mettre sous tension

- 1x OK : langue apparait: X - (français) + valider

- choix du «type» de moteur: x - (kustos) + valider

- choix du nombre de moteurs (n. mot.): 2x + + valider

- choix de la direction (sens ouverture). Chok (int ou ext.) + valider

- choix du preset. (ar : fermeture auto. ou sr : fermeture semi auto). Chok + valider

- lancer l'autoset avec les verreaux à mi-course, ils se ferment. Si l'opération n'est pas une fermeture, appuyer simultanément sur + et - pour passer de la fermeture à l'ouverture.

- Rebrancher les moteurs dans le bon sens (moteur 1 permuer 10x11 : moteur 2 permuer 14x15)

Lorsque l'autoset est terminé, l'afficheur note OK.



2 Câbler ses photocellules THEA

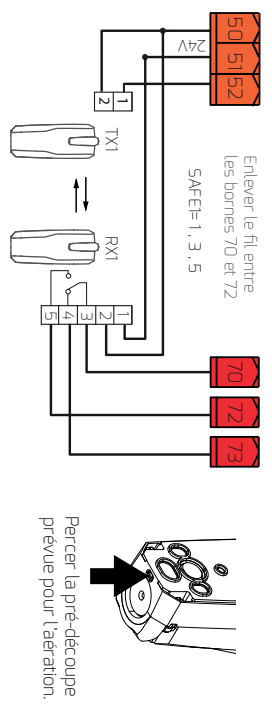

Perçer la pré-découpe prévue pour l'aération.

3 Programmer une télécommande

- Accéder au menu radio
- Choisir le canal désiré ("radi start" ouverture totale ou "adj2ch" pour le 2ème canal par exemple ouverture piéton), puis appuyer sur OK

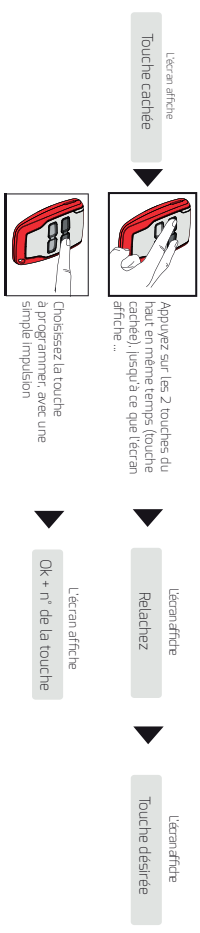



4 Faire un test d'ouverture / fermeture avec la télécommande

En option, pour aller plus loin appuyer 4 fois sur OK pour entrer dans les menus.

- 1- Je veux désactiver les photocellules pendant l'ouverture

Accéder au menu **Logic**, descendre jusqu'à l'écran SAFE 1, passer sur 5
- 2- Je veux activer la fermeture automatique

Accéder au menu **Logic**, descendre jusqu'à l'écran TCA, passer sur 1
- 3- Je veux régler le temps de fermeture auto.

Accéder au menu **Param**, valider et descendre jusqu'à l'écran TCA, entrer la valeur et valider
- 4- Je veux activer l'ouverture piéton

Accéder au menu **Logic**, descendre jusqu'à l'écran AUX 3, passer sur 1 (puis reprendre la programmation de la 2ème touche de votre télécommande)



KUSTOS ULTRA BT A40

FW ≥ v2.12

1 Tirage de câble



Utiliser des câbles noirs normalisés
R02V - H05VVf

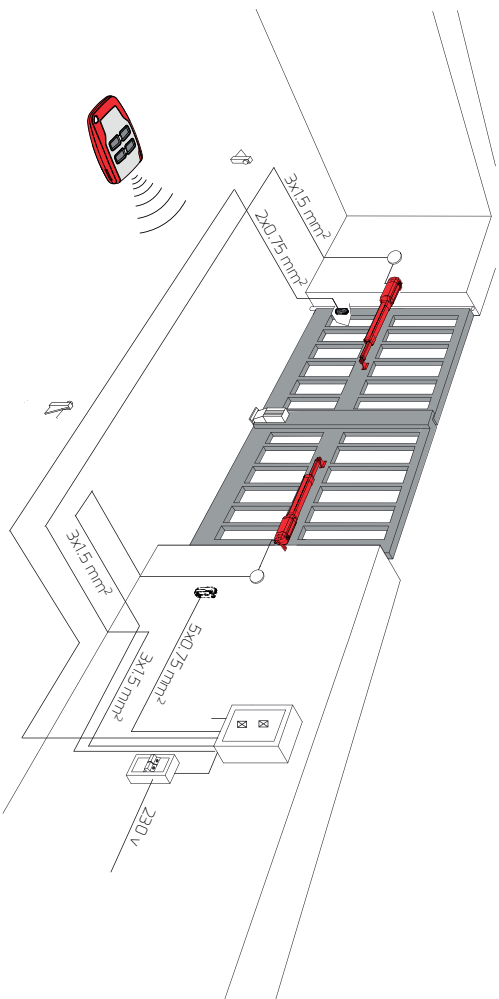

3 Réglage de fins de course (moteur débrayé en bougeant le vantail à la main)

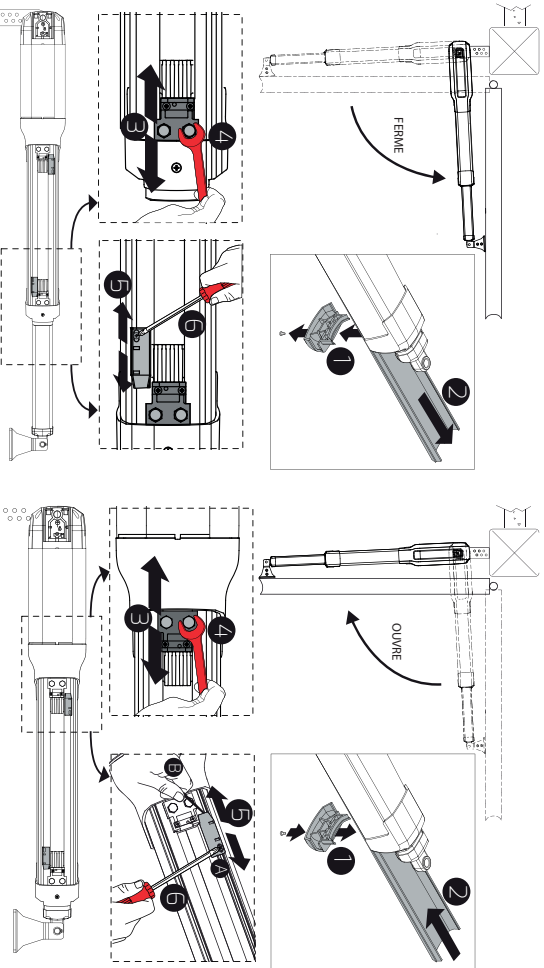

Régler approximativement les fins de course ⑤ et les butées ⑥ selon ces schémas, position ouvert/fermé. Ajustage des réglages à prévoir en fin d'installation.

A Pour les avertissements de sécurité, se référer au manuel complet d'instruction

2 Fixation moteur

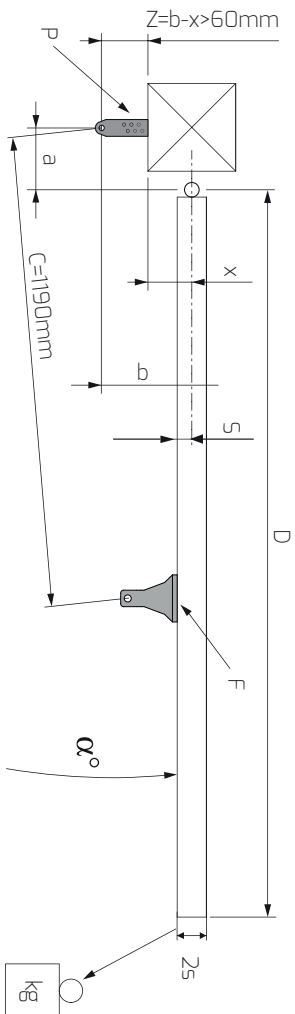

S	5 (mm)	125 kg (r 1250 N)	250 kg (r 2500 N)
20	130 + 160	170 + 260	
30	130 + 170	180 + 260	
40	130 + 180	190 + 260	

W	100	110	120	130	140	150	160	170	180	190	200	210	220
100				117	120	123	126	119	113	108	104	101	
110				112	116	119	121	122	116	110	105	102	
120				107	110	114	117	120	117	111	105	102	
130				103	106	109	113	116	117	113	107	102	
140				97	102	105	108	112	115	113	110	103	
150				97	101	104	107	110	113	110	104		
160				97	100	104	107	109	110	105			
170				96	100	103	106	108	105				
180				96	100	103	106	107					
190				96	99	102	103						
200				96	98	101							
210				95	98								
220				95									

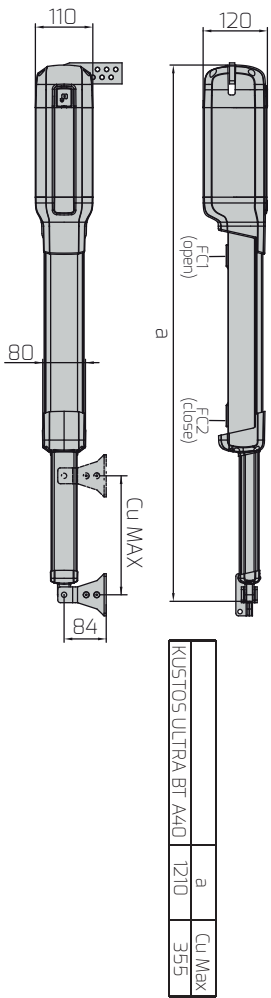

4

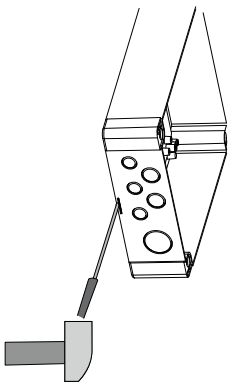

Percer la pré-découpe prévue pour l'aération.
Afin d'éviter la présence d'insectes,
utiliser des presse-étoupes.

5

Programmation (cf verso)