

# Indicateur de signal de Bircher (BSI)

## Traduction de la fiche complémentaire

### Généralités

#### Niveau RF en espace ouvert

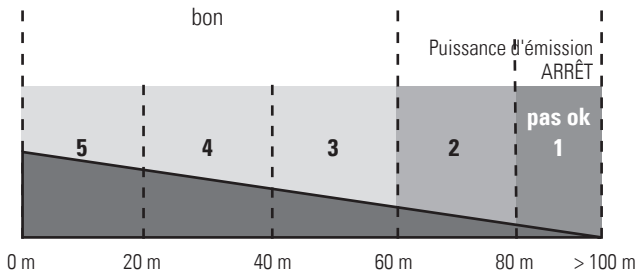

Sur le récepteur, le niveau est indiqué par des clignotements de la LED verte et l'émission de bips XRF-RD indiquera l'intensité du signal également par des nombres sur l'écran LCD.

- ⓘ Les bips/clignotements de LED se produiront à des intervalles aléatoires en l'espace de quelques secondes (arrêt de 9 s max.) ou par l'activation du générateur de signaux/profil sensible.

### Deux options :

- A. 1<sup>er</sup> contrôle** en mode de configuration/appairage (aucun mouvement de la porte/porte industrielle)

#### Activation

Activer simplement en **appuyant brièvement** sur le **bouton en mode de configuration/appairage**.

Instruction pas-à-pas, voir page 2.

#### Utilisation

Se déplacer avec un émetteur sélectionné (éventuellement un récepteur) : contrôler pour mieux positionner/orienter les appareils

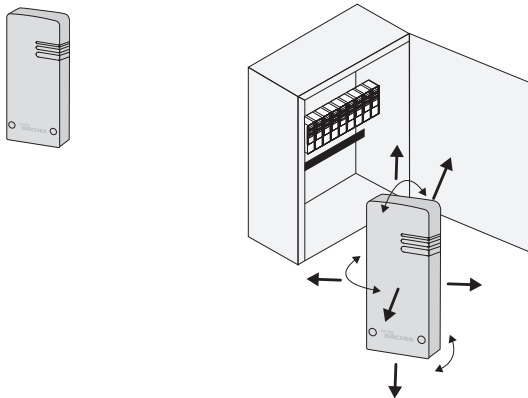

- B. Analyse approfondie** avec un fonctionnement normal de la porte/porte industrielle (plus complexe à activer)

En raison d'un signal constant, généralement recommandé pour un usage temporaire uniquement.

#### Activation

**Dans le mode BSI**, pour activer l'indicateur d'intensité du signal RF pour un fonctionnement normal, **appuyer sur le bouton et le maintenir enfoncé jusqu'au 2<sup>e</sup> bip** (env. 10 s), puis quitter le mode de configuration/d'appairage en appuyant longtemps sur le bouton (env. 2 s jusqu'au bip).

Instruction pas-à-pas, voir page 2.

#### Utilisation

Faire fonctionner la porte/porte industrielle et observer sur différents cycles si BSI reste dans des limites acceptables (meilleur  $\geq$  niveau 3)

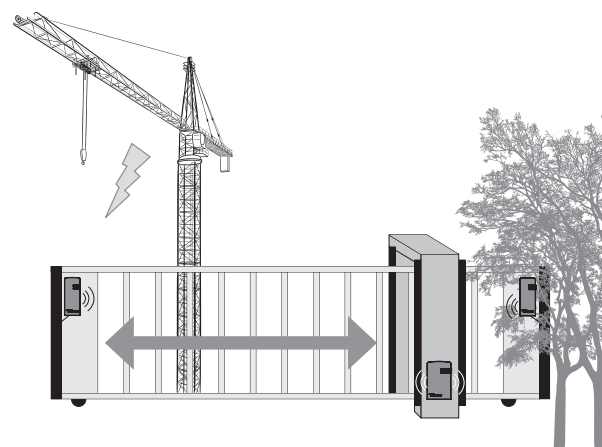

## Instruction pas-à-pas

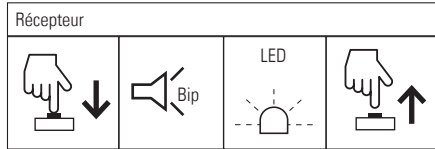

Pression longue sur le bouton

Clignote en orange

Relâcher le bouton

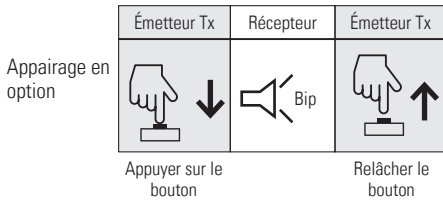

Appairage en option

Appuyer sur le bouton

Relâcher le bouton

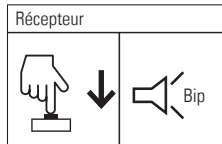

Pression brève sur le bouton

BSI temporairement actif

**i** Appuyer sur un profil sensible / activer un générateur de signaux pour définir quel signal RF émis doit être surveillé.

## Pour désactiver

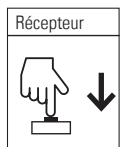

Nouvelle pression brève sur le bouton

Quitter le mode d'appairage

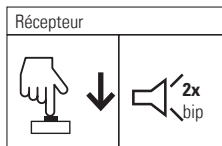

Appuyer sur le bouton et maintenir enfoncé

## Instruction pas-à-pas

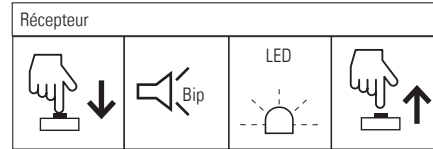

Pression longue sur le bouton

Clignote en orange

Relâcher le bouton

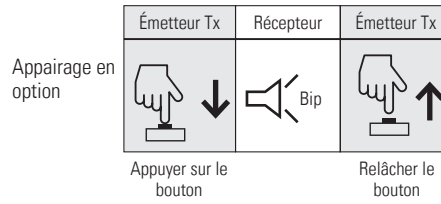

Appairage en option

Appuyer sur le bouton

Relâcher le bouton

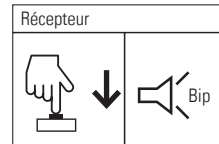

Pression brève sur le bouton

BSI temporairement actif

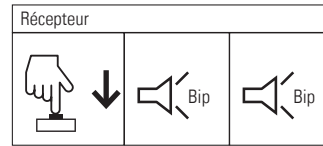

Appuyer sur le bouton et le maintenir enfoncé pendant 10 s

2 s

8 s

Voir le schéma ci-dessous pour le cas BSI souhaité en fonctionnement normal

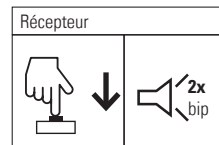

Appuyer sur le bouton et le maintenir enfoncé

Prêt pour le fonctionnement normal

**Pour la désactivation, répéter la séquence 2x (voir le schéma ci-dessous)**

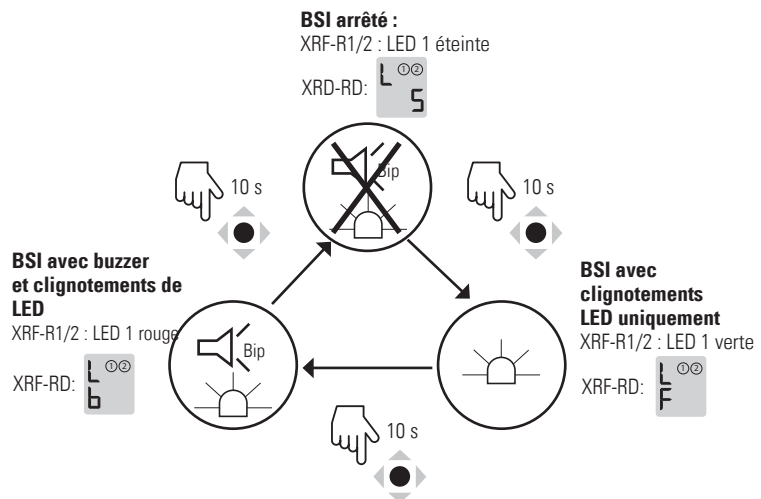

## Contact

**BBC Bircher Smart Access**, BBC Bircher AG, Wiesengasse 20, CH-8222 Beringen, [www.bircher.com](http://www.bircher.com)