

XRF-R.1

Récepteur monocanal vers le système de transmission sans fil I XRF

Traduction des instructions d'utilisation d'origine

Utilisation prévue : surveillance des bords de sécurité et des interrupteurs des portes et portails industriels

Récepteur (Rx)

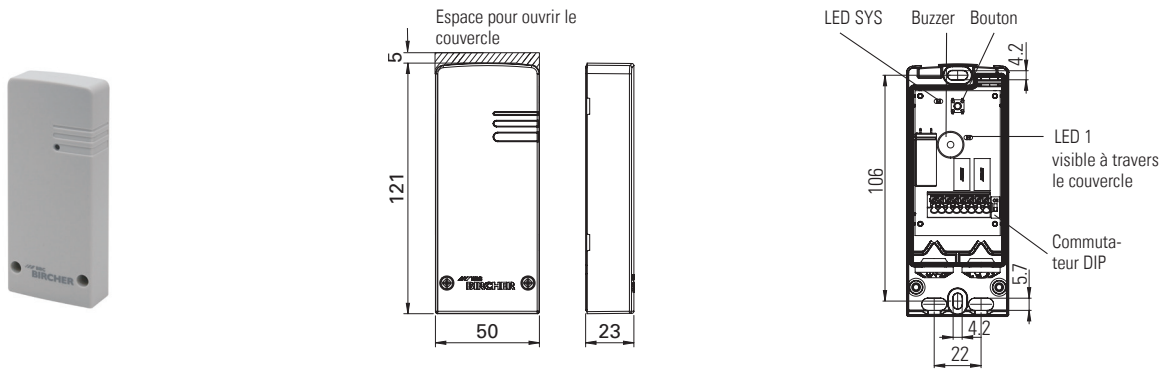

1 Consignes de sécurité

- Lire attentivement ces instructions d'utilisation avant de mettre l'appareil en service et les conserver pour pouvoir les consulter ultérieurement.
- N'utiliser ce produit que conformément à l'utilisation prévue.
- Seul un personnel formé et qualifié peut installer et initialiser l'appareil.
- Seul le personnel autorisé de l'usine peut effectuer des modifications matérielles/logicielles ou des réparations sur le produit.
- Le non-respect des présentes consignes de sécurité peut entraîner des dommages au détecteur ou aux objets, des blessures graves ou la mort.
- Il est de la responsabilité du fabricant du matériel de réaliser une évaluation des risques et d'installer le système conformément aux réglementations, normes de sécurité, lois et codes locaux, nationaux et internationaux applicables, ainsi qu'à la Directive machines 2006/42/CE le cas échéant.
- Toujours considérer les fonctions de sécurité de vos applications comme un tout, et non seulement du point de vue des sections particulières du système.
- L'installateur est chargé de tester le système pour vérifier qu'il réponde bien à toutes les normes de sécurité applicables.
- Les appareils de sécurité classés dans la catégorie 2 conformément à EN ISO 13849-1 doivent être testés régulièrement – au moins une fois par cycle.
- Si le dispositif de sécurité n'est pas mis en fonctionnement au moins une fois par an, il doit être vérifié manuellement par l'opérateur au moins une fois par an.
- Pendant le fonctionnement de composants électriques, – des gaz chauds et ionisés peuvent se dégager, en cas de court-circuit p. ex. ; les capots de protection contre les intempéries ne doivent pas être retirés !
- Le détecteur ne doit être utilisé qu'à partir d'un système à très basse tension de sécurité (SELV) avec séparation électrique sûre conformément à EN 61558. Le câblage doit être protégé contre les dommages mécaniques.
- Vérifier les données de tension sur l'étiquette de l'appareil de commande.
- Respecter toutes les réglementations locales applicables en matière de sécurité électrique.
- Protéger l'appareil / les installations contre une mise en circuit inopinée.
- Vérifier que l'alimentation électrique est débranchée.
- Protéger l'appareil de la salissure ou d'environnements agressifs par un boîtier.
- Débrancher l'appareil de l'alimentation secteur en cas de défaut.
- Après avoir accédé à l'intérieur de l'appareil, s'assurer que le couvercle / joint de protection est bien fermé pour atteindre le niveau de protection désigné.

2 Application courante

L'émetteur Tx1 (entrée 1) correspond à la sortie du récepteur

L'émetteur Tx2 (entrée 1) correspond à la sortie du récepteur

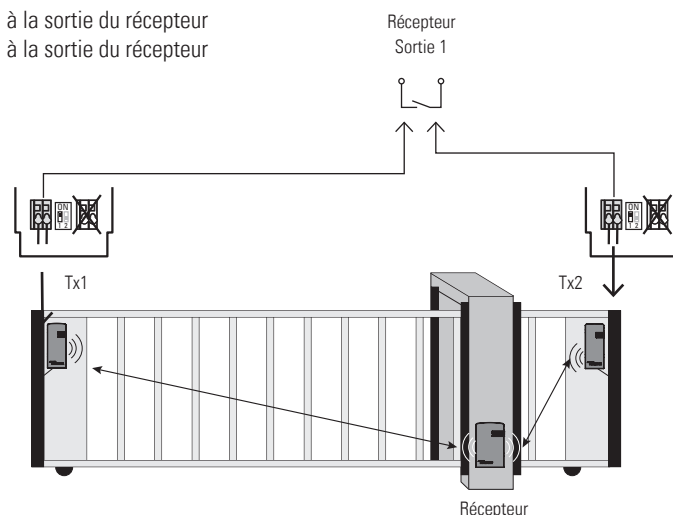

3 Montage

3.1 Cheminement des câbles, réduction de la tension

- ① Déterminer le cheminement des câbles
- ② Rompre la partie correspondante du couvercle si nécessaire
- ③ Faire un trou dans le passe-câble

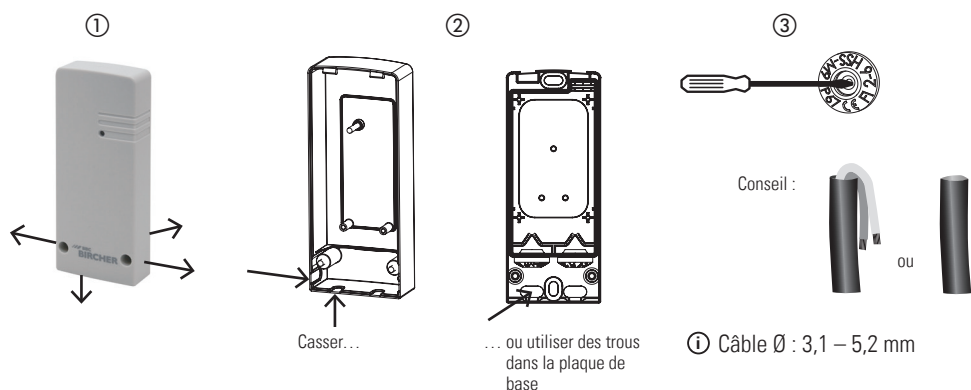

4 Câblage

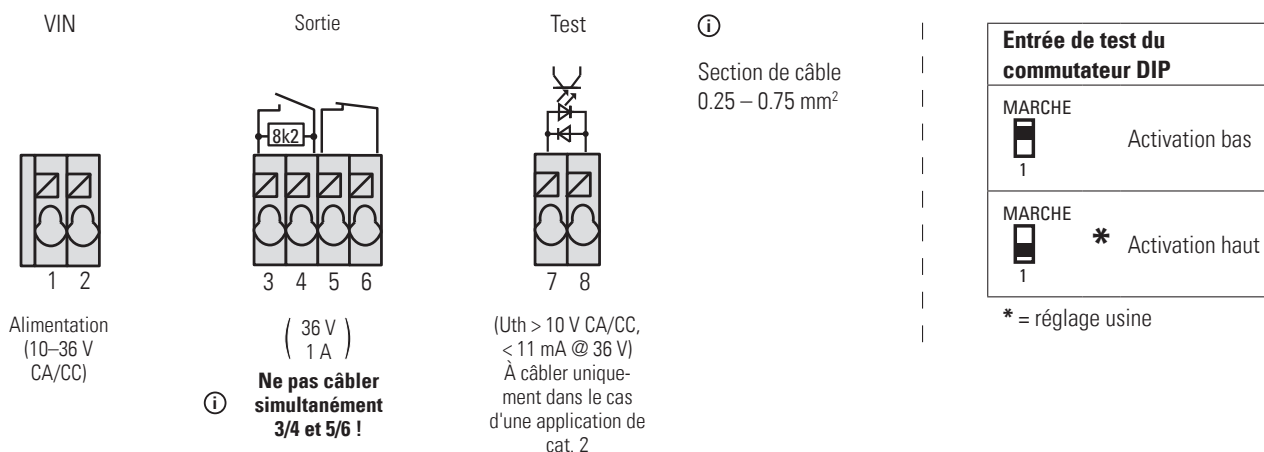

Remarque : En utilisant les sorties NF (5/6) en configuration Cat. 3, le câblage avec la commande doit être connecté en permanence et protégé contre les dommages externes selon l'EN ISO 13849-2 Tab.D.4 sinon la Cat. 2 s'applique et un signal de test est nécessaire.

5 Configuration

5.1 Appairage entre émetteur et récepteur Seul IN1 du (des) émetteur (s) sera évalué (voir aussi les instructions d'utilisation de l'émetteur)

Récepteur			Émetteur Tx		Récepteur			Émetteur Tx		Récepteur	
Pression longue sur le bouton		Clignote en orange	Relâcher le bouton	Appuyer sur le bouton		Relâcher le bouton	Pression longue sur le bouton ou attendre		Vert	Code mémorisé

5.1.a Indicateur de signal de Bircher (BSI) Pour plus de détails, voir la fiche complémentaire

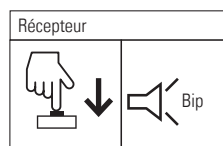

Pression sur le bouton

Avertisseur + LED clignotant niveau vert de l'indicateur de signal de Bircher

5.2 Laisser le mode de configuration (toujours possible)

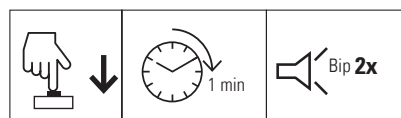

Pression longue sur le bouton ... ou attendre

5.3 Effacer les appairages

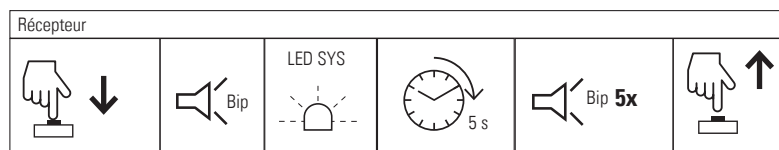

Appuyer sur le bouton et maintenir enfoncé

Clignote en orange

Relâcher le bouton

Tous les appairages sont supprimés

6 Test du système, obligatoire après chaque configuration !

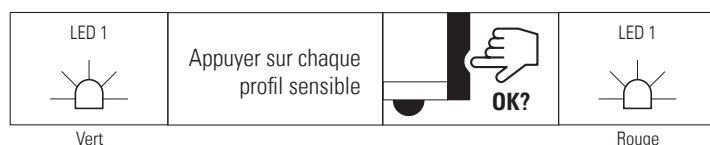

Vert

Rouge

Est-ce que le portail/la porte s'arrête lors de l'activation du profil sensible?

7 Récepteur

7.1 Sortie d'état, LED

	LED SYS	LED 1	Sortie 1 3-4	Sortie 1 5-6	Bips
Aucune alimentation	—	—	fermée	ouverte	
Mise sous tension	rouge	rouge	fermée	ouverte	se termine par 4x bip
Aucun capteur n'est relié	verte	rouge	fermée	ouverte	
Système prêt, aucun détecteur activé	verte	verte	8 k2	fermée	
Détecteur activé (arête de fermeture principale)	orange	rouge	fermée	ouverte	
Porte de service ouverte (XRF-TW)	orange	rouge	fermée	ouverte	
Configuration (appairage)	orange clignote	orange clignote	fermée	ouverte	Au moment de l'action
Configuration, mémoire pleine	orange clignote	orange clignote	fermée	ouverte	10x
Batterie faible	verte	verte	8 k2	fermée	3x par minute
Entrée de test active	verte	rouge	fermée	ouverte	
Erreur					
a = Câble déconnecté entre le profil sensible et l'entrée, résistance hors plage	a = rouge	rouge	fermée	ouverte	
b = Tx perdu or pile vide	b = rouge				
c = Erreur système	c = rouge				

8 Dépannage

8.1 Avertissement visuel en cas de tension des piles faible



Toutes les minutes

Pour savoir quel émetteur présente une tension de pile faible : appuyer sur chaque profil.









Pile bonne



Pile mauvaise

8.2 Indication des erreurs

LED SYS s'allume en rouge (visible uniquement avec le couvercle ouvert)

Pour déterminer quel émetteur génère une indication d'erreur :	LED SYS 			LED SYS 		LED SYS 
	Rouge	OK?		Clignote en orange		Reste rouge
			Émetteur bon		Émetteur avec erreur	

9 Caractéristiques techniques

Récepteur	
Tension d'alimentation	12–36 V CC 12 – 36 V CA, 48–62 Hz
Puissance consommée	max. 0.6 W
Sorties de sécurité (2 relais)	max. 36 V CA/CC ; 1 A (NC avec fusible 1 A)
Entrée de test	max. 36 V CC ; 36 V CA, 48–62 Hz max. 11 mA U _{th} > 10 V CA/CC
Nombre de détecteurs pris en charge	max. 14

Système	
Fréquence de fonctionnement	868.3 MHz
Temps de réaction	15 ms habituellement
Portée	100 m (en condition optimale)
Selon EN ISO 13849-1	PLd pour applications de cat. 3 + entrée de test pour applications de cat. 2
Indice de protection CEI 60529	IP65
Température de fonctionnement	–20 °C à +60 °C

10 Déclaration de conformité UE



Voir annexe

11 DEEE-WEEE



Les appareils portant ce symbole doivent être traités séparément lors de leur élimination. Celle-ci doit être effectuée conformément à la législation des pays concernés par rapport à l'élimination respectueuse de l'environnement, le traitement et le recyclage des équipements électriques et électroniques.

12 Contact

BBC Bircher Smart Access, BBC Bircher AG, Wiesengasse 20, CH-8222 Beringen, www.bircher.com

Designed in Switzerland / Made in China