

OMEGA ES GIOTTO ULTRA 36

D8142792FA95_00 20-01-21

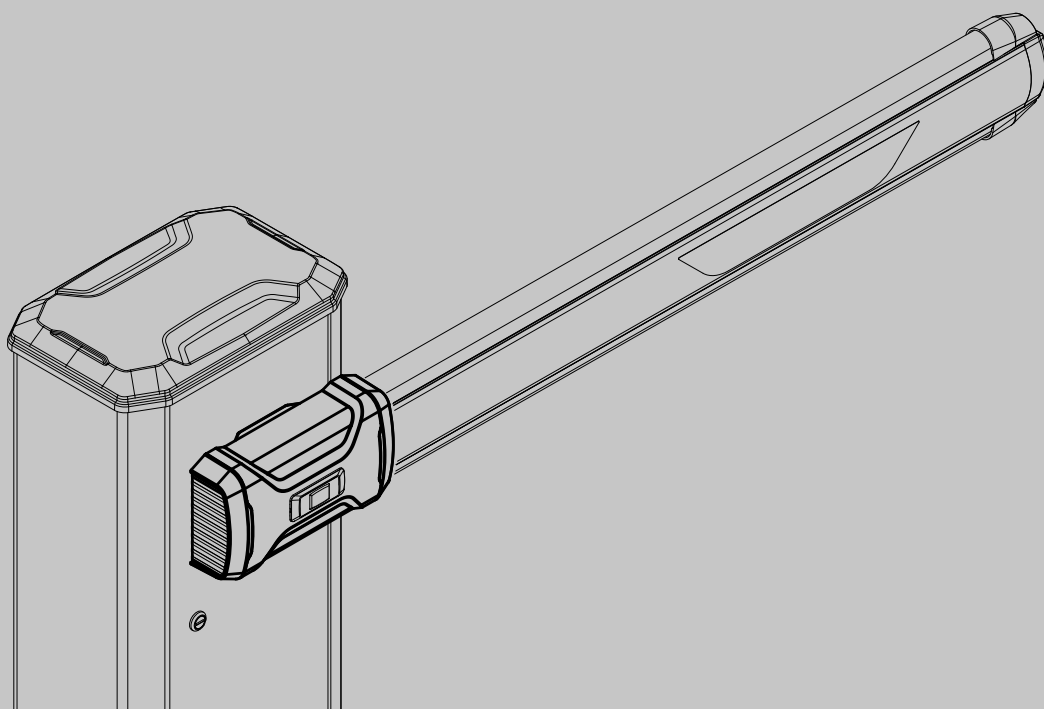

ISTRUZIONI D'USO E DI INSTALLAZIONE
INSTALLATION AND USER MANUAL
INSTRUCTIONS D'UTILISATION ET D'INSTALLATION
INSTALLATIONS-UND GEBRAUCHSANLEITUNG
INSTRUCCIONES DE USO Y DE INSTALACION
GEBRUIKS- EN INSTALLATIEAANWIJZINGEN
INSTRUÇÕES DE USO E DE INSTALAÇÃO
ΟΔΗΓΙΕΣ ΧΡΗΣΗΣ ΚΑΙ ΕΓΚΑΤΑΣΤΑΣΗΣ
INSTRUKCJA UŻYTKOWANIA I INSTALACJI
РУКОВОДСТВО ПО УСТАНОВКЕ И ЭКСПЛУАТАЦИИ
INÁVOD K OBSLUZE A INSTALACI
KULLANIM VE MONTAJ BİLGİLERİ

SERRAGGIO BARRA BOOM ES PER GIOTTO ULTRA 36
BOOM ES MOUNTING FOR GIOTTO ULTRA 36
SERRAGE DE LISSE BOOM ES POUR GIOTTO ULTRA 36
SCHRANKENBAUMBEFESTIGUNG BOOM ES FÜR GIOTTO ULTRA 36
APRIETE DE LA BARRA BOOM ES PARA GIOTTO ULTRA 36
SLUITING BOOM ES STANG VOOR GIOTTO ULTRA 36
APERTO DA BARRA BOOM ES PARA GIOTTO ULTRA 36
ΣΥΣΦΙΞΗ ΜΠΑΡΑΣ BOOM ES ΓΙΑ GIOTTO ULTRA 36
ZESTAW DO MOCOWANIA RAMIENIA BOOM ES NA GIOTTO ULTRA 36
ЗАТЯЖКА ШТАНГИ BOOM ES ДЛЯ GIOTTO ULTRA 36
UTAŽENÍ TYČE BOOM ES PRO GIOTTO ULTRA 36
GIOTTO ULTRA 36 İÇİN ÇUBUK BOOM ES KİLİDİ

Attenzione! Leggere attentamente le "Avvertenze" all'interno! **Caution!** Read "Warnings" inside carefully!
Attention! Veuillez lire attentivement les Avertissements qui se trouvent à l'intérieur! **Achtung!** Bitte lesen Sie aufmerksam die „Hinweise“ im Inneren!
¡Atención! Leer atentamente las "Advertencias" en el interior! **Let op!** Lees de "Waarschuwingen" aan de binnenkant zorgvuldig!
Atenção! Ler atentamente as "Instruções" que se encontram no interior! **Προσοχή!** Διαβάστε με προσοχή τις "Προειδοποιήσεις" στο εσωτερικό!
Uwaga! Należy uważnie przeczytać "Ostrzeżenia" w środku! **Внимание!** Внимательно прочтите находящиеся внутри "Инструкции"!
Varování! Přečtěte si pozorně kapitolu "Upozornění"! **Dikkat!** İçinde bulunan "Uyarıları" dikkatle okuyunuz!



AZIENDA CON
SISTEMA DI GESTIONE
CERTIFICATO DA DNV GL
= ISO 9001 =
= ISO 14001 =



GENERALITÀ

Il kit **OMEGA ES**, permette il fissaggio della barra in alluminio BOOM ES alla barriera GIOTTO ULTRA 36.

La lunghezza barra massima supportabile, non deve superare i 6 metri.



Prima di effettuare qualsiasi intervento sull'impianto togliere l'alimentazione elettrica.



Il simbolo indica operazioni che, se effettuate in modo non corretto, possono presentare rischi di SCHIACCIAMENTO.

GENERAL INFO

The **OMEGA ES** kit allows fastening the BOOM ES aluminium boom to the GIOTTO ULTRA 36 barrier.

The maximum admissible boom length must not exceed 6 meters.



Disconnect the power supply before carrying out any interventions on the system.



The symbol indicates operations which, if performed incorrectly, may pose CRUSHING risks.

GÉNÉRAL

Le kit **OMEGA ES** permet de fixer la lisse en aluminium BOOM ES à la barrière GIOTTO ULTRA 36. La longueur maximale supportable de la lisse ne doit pas dépasser 6 mètres.



Avant toute intervention sur le système, couper l'alimentation électrique.



Le symbole indique des opérations qui, si elles sont effectuées de manière incorrecte, peuvent présenter un risque d'ÉCRASEMENT.

ALLGEMEINES

Das Kit **OMEGA ES** ermöglicht die Befestigung des Schrankenbaums aus Aluminium BOOM ES an der Schranke GIOTTO ULTRA 36.

Die maximale tragbare Länge des Schrankenbaums darf 6 Meter nicht überschreiten.



Vor Arbeiten an der Anlage die Stromversorgung trennen.



Das Symbol weist auf Arbeiten hin, die bei unsachgemäßer Durchführung die Gefahr von QUETSCHUNGEN darstellen.

INFORMACIÓN GENERAL

El kit **OMEGA ES** permite fijar la barra de aluminio BOOM ES en la barriera GIOTTO ULTRA 36. La longitud máxima que soporta la barra no debe superar los 6 metros.



Antes de realizar cualquier intervención, cortar la alimentación eléctrica.



El símbolo indica operaciones que si se realizan de forma incorrecta, pueden presentar riesgos de APLASTAMIENTO.

ALGEMEEN

De kit **OMEGA ES** dient voor de bevestiging van de aluminium stang BOOM ES op de barrière GIOTTO ULTRA 36. De maximum ondersteunbare lengte van de stang mag niet meer dan 6 meter zijn.



Voordat eender welke handeling op de installatie wordt uitgevoerd, moet de stroomtoevoer uitgeschakeld worden.



Het symbool duidt handelingen aan die, indien ze niet correct worden uitgevoerd, risico's voor VERPLETTERING kunnen inhouden.

GENERALIDADES

O kit **OMEGA ES** permite a fixação da barra de alumínio BOOM ES na barreira GIOTTO ULTRA 36. O comprimento máximo suportável da barra não deve exceder 6 metros.



Antes de realizar qualquer intervenção no sistema, desligue a alimentação elétrica.



O símbolo indica operações que, se executadas incorretamente, podem apresentar risco de ESMAGAMENTO.

ΓΕΝΙΚΑ

Το kit **OMEGA ES**, επιτρέπει τη στερέωση της μπάρας αλουμινίου BOOM ES στο φραγμό GIOTTO ULTRA 36. Το μέγιστο υποστηριζόμενο μήκος μπάρας δεν πρέπει να ξεπερνά τα 6 μέτρα.



Πριν από οποιαδήποτε παρέμβαση στην εγκατάσταση αφαιρέστε την ηλεκτρική τροφοδοσία.



Το σύμβολο υποδεικνύει ενέργειες οι οποίες εάν δεν γίνουν σωστά, μπορεί να υπάρξει κίνδυνος ΣΥΝΘΛΙΨΗΣ.

INFORMACJE OGÓLNE

Zestaw **OMEGA ES** umożliwia mocowanie aluminiowego ramienia BOOM ES do szlabanu GIOTTO ULTRA 36. Maksymalna dopuszczalna długość ramienia nie może przekraczać 6 metrów.



Przed wykonaniem jakichkolwiek działań na instalacji wyłączyć zasilanie elektryczne.



Ten symbol informuje, że nieprawidłowe wykonanie tak oznaczonych działań grozi ZMIAŻDŻENIEM.

ОБЩИЕ СВЕДЕНИЯ

Комплект **OMEGA ES** позволяет закрепить алюминиевую штангу BOOM ES к ограждению GIOTTO ULTRA 36.

Максимальная длина штанги не должна превышать 6 метров.



Перед выполнением каких-либо работ на установке следует отключить электропитание.



Символ, указывающий на то, что операции, при их неправильном выполнении, могут привести к рискам СДАВЛИВАНИЯ.

VŠEOBECNÉ INFORMACE

Sada **OMEGA ES** umožňuje upevnění hliníkové tyče BOOM ES k závoři GIOTTO ULTRA 36.

Maximální únosná délka tyče nesmí překročit 6 metrů.



Před provedením jakéhokoli zásahu na zařízení odpojte přívod elektrického proudu.



Symbol označuje operace, které mohou v případě nesprávného provedení představovat riziko ZMÁČKNUTÍ.

GENEL ÖZELLİKLER

OMEGA ES kiti alüminyum malzemedden BOOM ES çubuğun GIOTTO ULTRA 36 bariyerine sabitlemeyi sağlar.

Desteklenebilir maksimum çubuk uzunluğu 6 metreyi geçmemelidir.



Sistem üzerinde herhangi bir işlem yapmadan önce elektrik güç kaynağını kesiniz.



Bu sembol, doğru şekilde gerçekleştirilmedikleri durumda, EZİLME riski teşkil eden işlemleri belirtir.

**COMPOSIZIONE DEL KIT - KIT COMPOSITION - COMPOSITION DU KIT- ZUSAMMENSETZUNG DES BAUSATZES
 COMPOSICI3N DEL KIT- SAMENSTELLING VAN DE KIT -COMPOSIC3O DO KIT - ΣΥΝΘΕΣΗ ΤΟΥ ΚΙΤ
 - SKŁAD ZESTAWU- ПРОВЕРЬТЕ ПОЛОЖЕНИЕ КОМПЛЕКТА - SŁOŽENÍ SADY - KİT İÇERİĞİ**

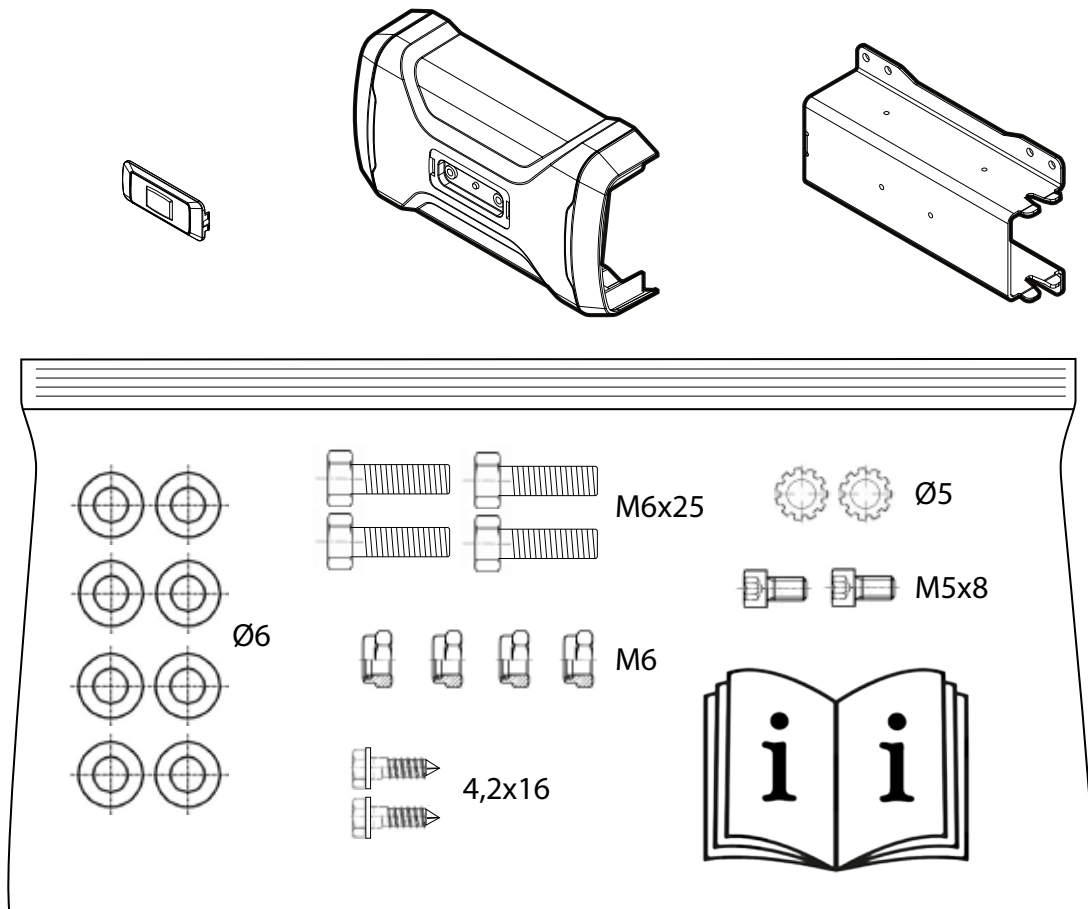

**ATTREZZATURE - EQUIPMENT - OUTILS - AUSRÜSTUNG - EQUIPOS - UITRUSTING-
 EQUIPAMENTOS - ΕΞΟΠΛΙΣΜΟΣ - NARZĘDZIA - ОБОРУДОВАНИЕ - VYBAVENÍ - ΕΚÍΡΜΑΝ**

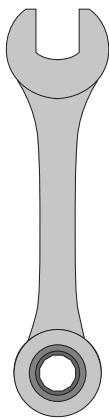

10 mm



4 mm

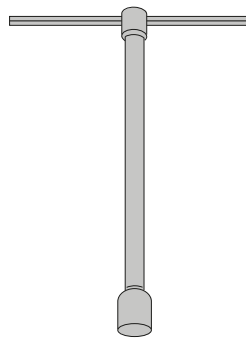

7 mm

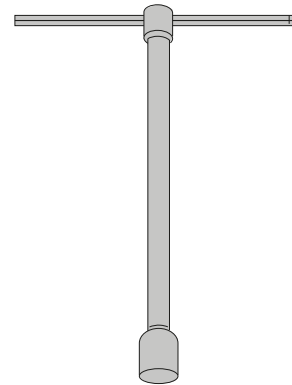

10 mm

A Installazione SERRAGGIO BARRA OMEGA ES (Esempio BARRA DESTRA) - OMEGA ES BOOM MOUNTING installation (Example RIGHT SIDE BOOM) - Installation du SERRAGE DE LISSE OMEGA ES (Exemple LISSE DROITE) - Installation der SCHRANKENBAUMBESTIMMUNG OMEGA ES (Beispiel RECHTER SCHRANKENBAUM) - Instalación APRIETE BARRA OMEGA ES (Ejemplo BARRA DERECHA) - Installatie SLUITING STANG OMEGA ES (Voorbeeld STANG RECHTS) - Instalação APERTO DA BARRA OMEGA ES (Por exemplo, BARRA DIREITA) - Εγκατάσταση ΣΥΣΦΙΞΗΣ ΜΠΑΡΑΣ OMEGA ES (Π.χ. ΔΕΞΙΑ ΜΠΑΡΑ) - Instalacja ZESTAWU DO MOCOWANIA RAMIENIA OMEGA ES (przykład RAMIĘ PRAWOSTRONNE) - Установка СИСТЕМЫ ЗАТЯЖКИ ШТАНГА OMEGA ES (Пример ПРАВАЯ ШТАНГА) - Montáž UTAŽENÍ TYČE OMEGA ES (příklad PRAVÁ TYČ) - OMEGA ES ÇUBUK KİLİDİNİN montajı (SAĞ ÇUBUK örneği)

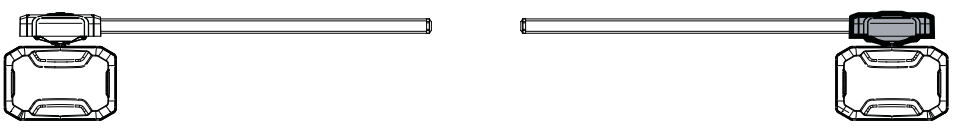

BARRA DESTRA - RIGHT SIDE BOOM - LISSE DROITE - RECHTER SCHRANKENBAUM - BARRA DERECHA - STANG RECHTS - BARRA DIREITA - ΔΕΞΙΑ ΜΠΑΡΑ - RAMIĘ PRAWOSTRONNE - ПРАВАЯ ШТАНГА - PRAVÁ TYČ - SAĞ ÇUBUK

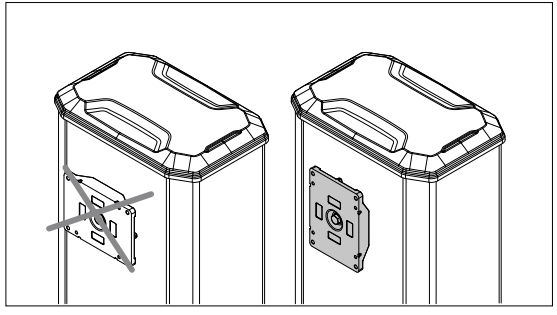

Assicurarsi che la molla non sia in tensione.
 Make sure the spring is not under tension.
 Vérifiez si le ressort n'est pas en tension.
 Sicherstellen, dass die Feder nicht gespannt.
 Asegurarse de que el muelle no esté tensado.
 Controleren of de veer niet onder spanning staat.
 Certifique-se de que a mola não esteja sob tensão.
 Βεβαιωθείτε ότι το ελατήριο δεν είναι τεντωμένο.
 Sprawdzić, czy sprężyna nie jest naprężona.
 Убедитесь, что пружина не натянута.
 Ujistěte se, že pružina není napnutá.
 Yayın gergin olmadıgından emin olunuz.

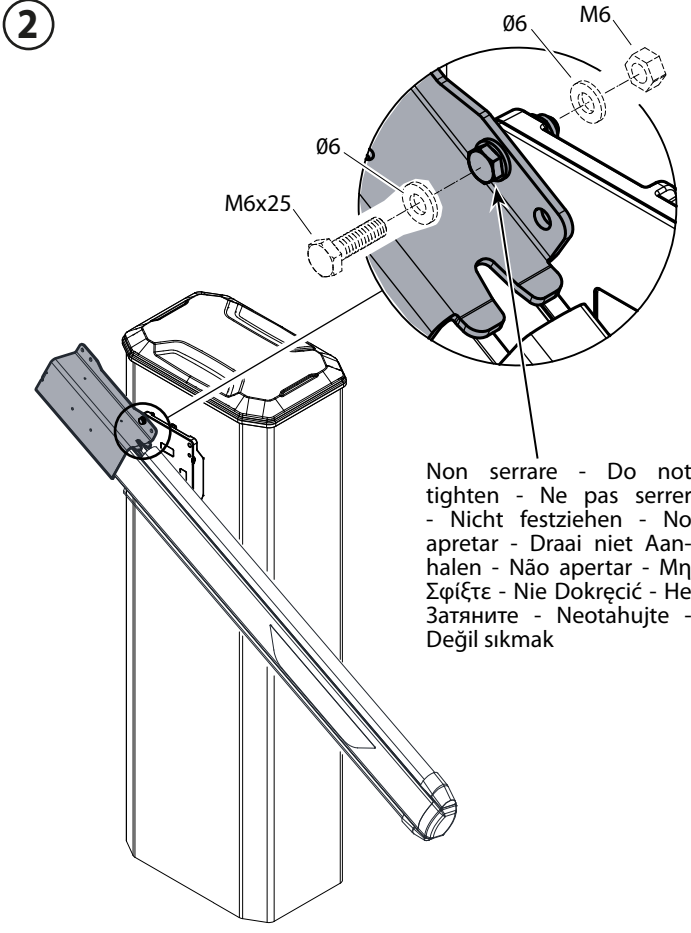
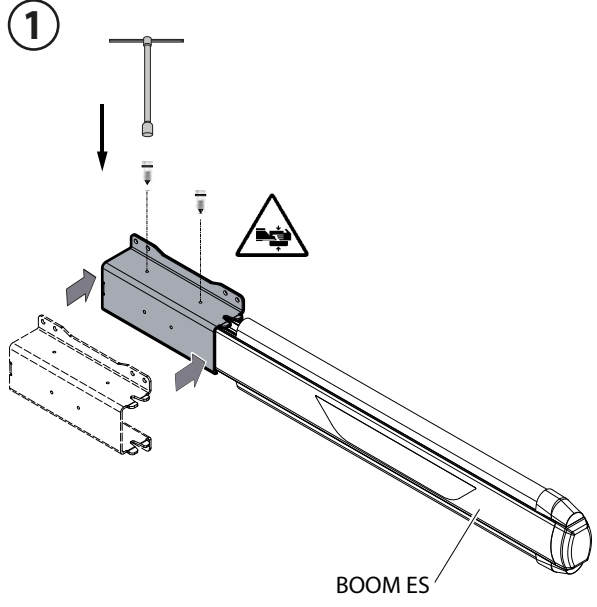

Non serrare - Do not tighten - Ne pas serrer - Nicht festziehen - No apretar - Draai niet Aanhalen - Não apertar - Μη Σφίζτε - Nie Dokręćić - Не Затяните - Neotahujte - Değil sıkmak

3

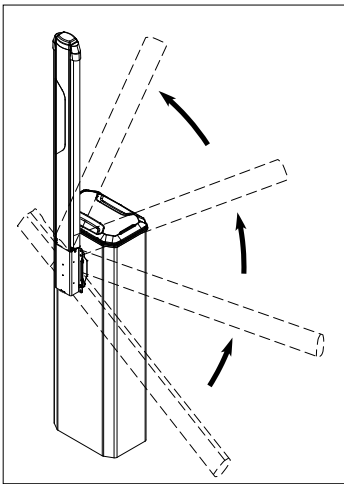

Serrare (10 Nm) - Tighten (10 Nm)
 - Serrer (10 Nm) - Anziehen (10 Nm)
 - Apretar (10 Nm) - Aanhalen (10 Nm)
 - Apertar (10 Nm) - Σφίξτε (10 Nm) -
 Dokrećić (10 Nm) - Затяните (10 Нм)
 - Utažení (10 Nm) - Sıkınız (10 Nm)

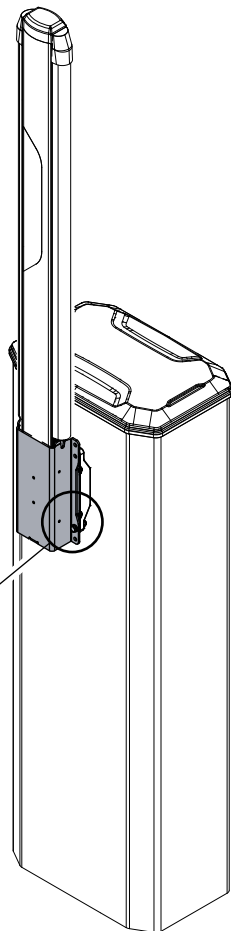
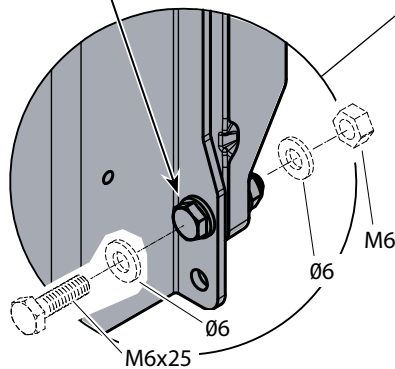

4

Coppia di serraggio 10 Nm
 Tightening torque 10 Nm
 Couple de serrage 10 Nm
 Anzugsdrehmoment 10 Nm
 Par de apriete 10 Nm
 Aanhaalmoment 10 Nm
 Binário de aperto 10 Nm
 Ροπή σύσφιξης 10 Nm
 Moment dokrećenia 10 Nm
 Момент затяжки 10 Нм
 Utahovací moment 10 Nm
 Sıkma torku 10 Nm

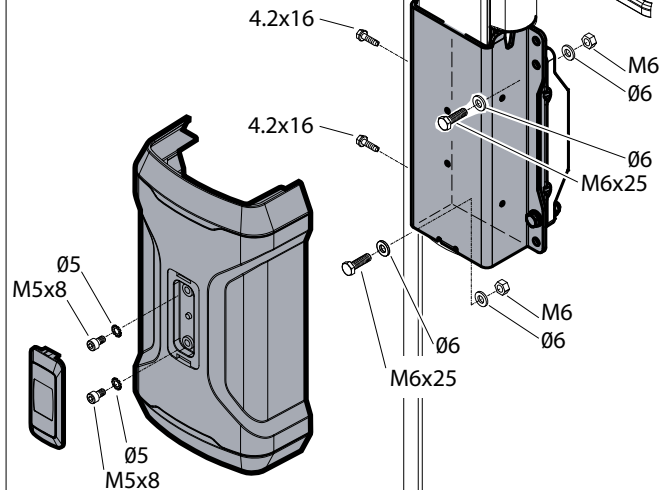

B **Installazione SERRAGGIO BARRA OMEGA ES (Esempio BARRA SINISTRA) - OMEGA ES BOOM MOUNTING installation (Example LEFT SIDE BOOM) - Installation du SERRAGE DE LISSE OMEGA ES (Exemple LISSE GAUCHE) - Installation der SCHRANKENBAUMBEFESTIGUNG OMEGA ES (Beispiel LINKER SCHRANKENBAUM) - Instalación APRIETE BARRA OMEGA ES (Ejemplo BARRA IZQUIERDA) - Installatie SLUITING STANG OMEGA ES (Voorbeeld STANG LINKS) - Instalação APERTO DA BARRA OMEGA ES (Por exemplo, BARRA ESQUERDA) - Εγκατάσταση ΣΥΣΦΙΞΗΣ ΜΠΑΡΑΣ OMEGA ES (Π.χ. ΑΡΙΣΤΕΡΗ ΜΠΑΡΑ) - Instalacja ZESTAWU DO MOCOWANIA RAMIENIA OMEGA ES (przykład RAMIĘ LEWOSTRONNE) - Установка СИСТЕМЫ ЗАТЯЖКИ ШТАНГИ OMEGA ES (Пример ЛЕВАЯ ШТАНГА) - Montáž UTAŽENÍ TYČE OMEGA ES (příklad LEVÁ TYČ) - OMEGA ES ÇUBUK KİLİDİNİN montajı (SOL ÇUBUK örneği)**

BARRA SINISTRA - LEFT SIDE BOOM - LISSE GAUCHE - LINKER SCHRANKENBAUM - BARRA IZQUIERDA - STANG LINKS - BARRA ESQUERDA - ΑΡΙΣΤΕΡΗ ΜΠΑΡΑ - RAMIĘ LEWOSTRONNE - ЛЕВАЯ ШТАНГА - LEVÁ TYČ - SOL ÇUBUK

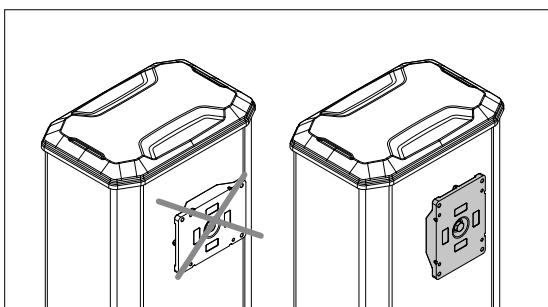

Assicurarsi che la molla non sia in tensione.
 Make sure the spring is not under tension.
 Vérifiez si le ressort n'est pas en tension.
 Sicherstellen, dass die Feder nicht gespannt.
 Asegurarse de que el muelle no esté tensado.
 Controleren of de veer niet onder spanning staat.
 Certifique-se de que a mola não esteja sob tensão.
 Βεβαιωθείτε ότι το ελατήριο δεν είναι τεντωμένο.
 Sprawdzić, czy sprężyna nie jest naprężona.
 Убедитесь, что пружина не натянута.
 Ujistěte se, že pružina není napnutá.
 Yayın gergin olmadığından emin olunuz.

1

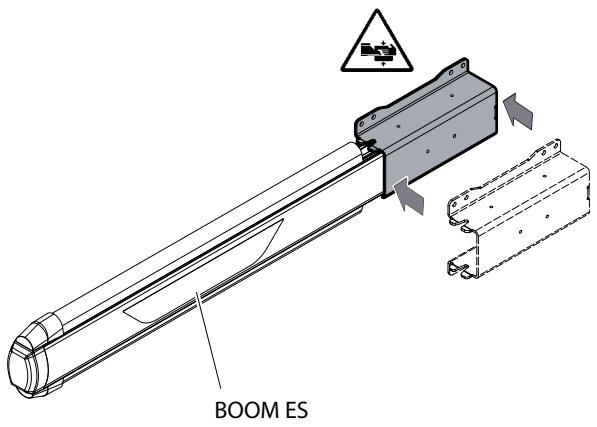

BOOM ES

2

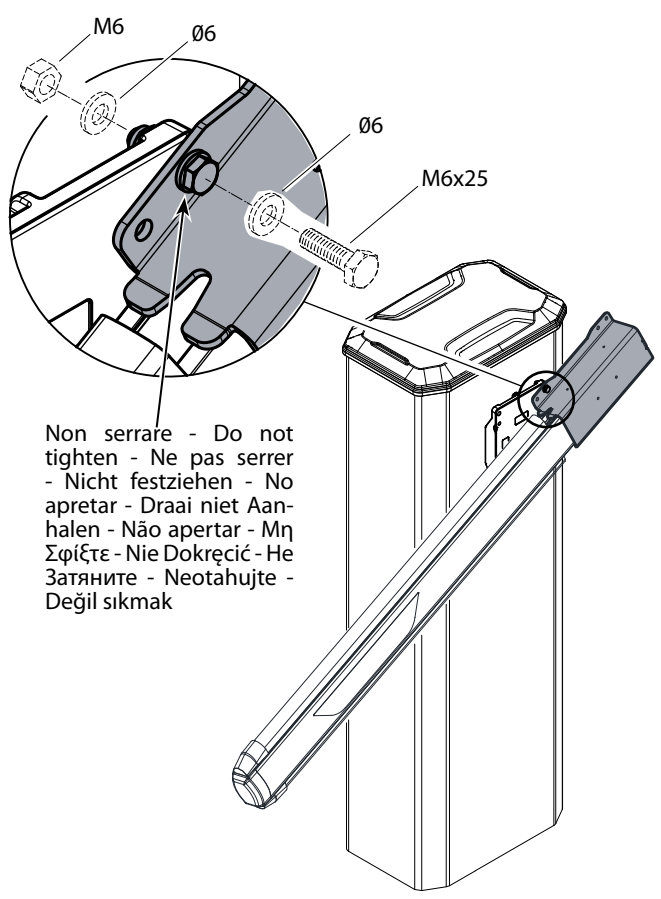

Non serrare - Do not tighten - Ne pas serrer - Nicht festziehen - No apretar - Draai niet Aanhalen - Não apertar - Μη Σφίξτε - Nie Dokręćć - Не Затяните - Neotáhujte - Değil sıkmak

3

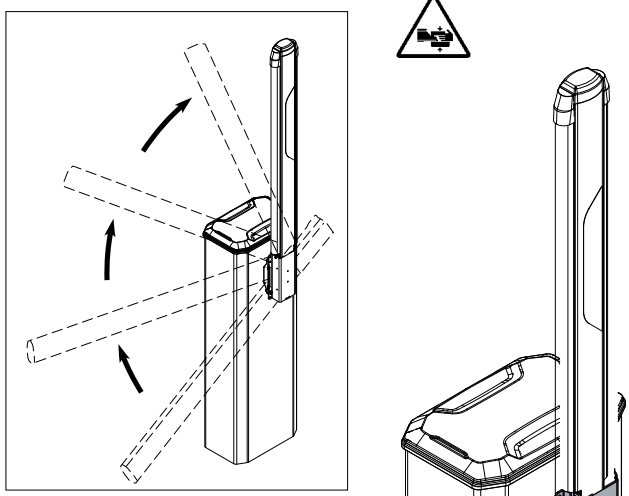

Serrare (10 Nm) - Tighten (10 Nm)
 - Serrer (10 Nm) - Anziehen (10 Nm)
 - Apretar (10 Nm) Aanhalen (10 Nm)
 - Apertar (10 Nm) - Σφίξτε (10 Nm) -
 Dokręćć (10 Nm) - Затяните (10 Nm)
 - Utažení (10 Nm) - Sıkınız (10 Nm)

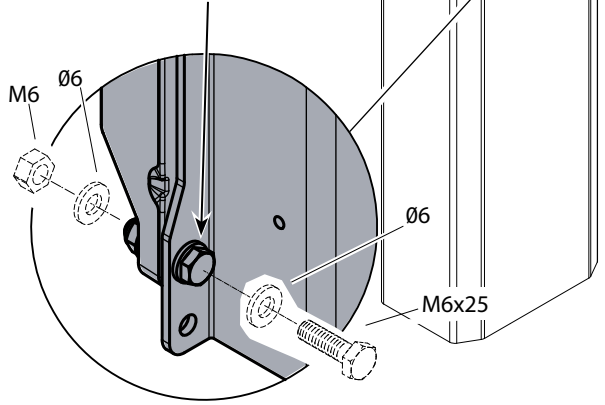

4

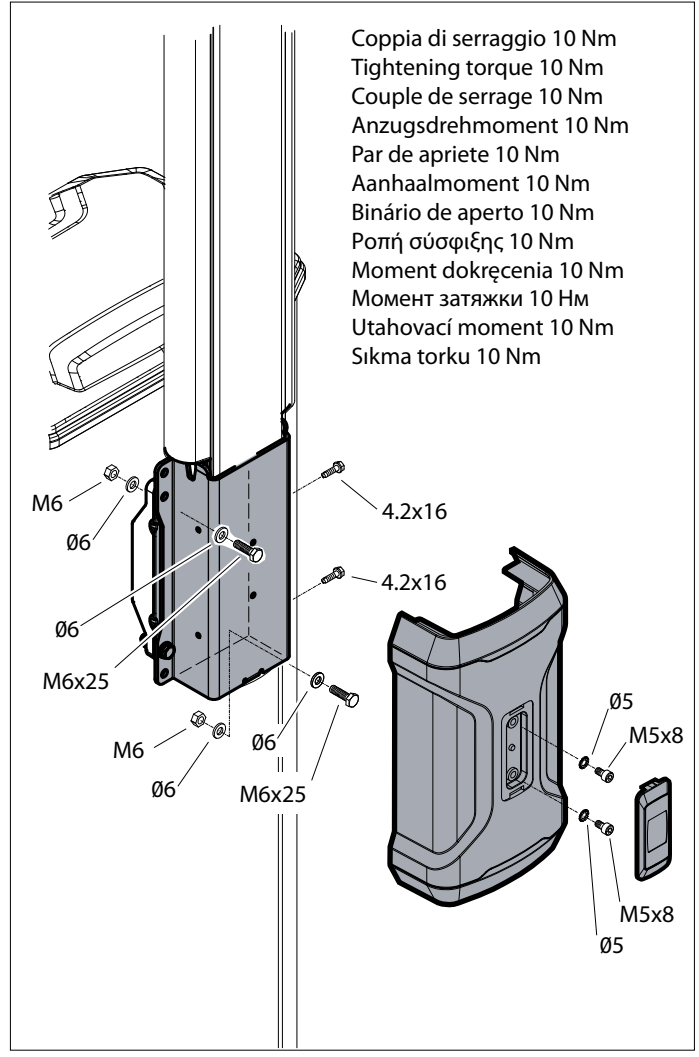

Coppia di serraggio 10 Nm
 Tightening torque 10 Nm
 Couple de serrage 10 Nm
 Anzugsdrehmoment 10 Nm
 Par de apriete 10 Nm
 Aanhaalmoment 10 Nm
 Binário de aperto 10 Nm
 Ροπή σύσφιξης 10 Nm
 Moment dokręcenia 10 Nm
 Момент затяжки 10 Nm
 Utahovací moment 10 Nm
 Sıkma torku 10 Nm

BFT Spa www.bft-automation.com

Via Lago di Vico, 44 **ITALY**
36015 Schio (VI)
T +39 0445 69 65 11
F +39 0445 69 65 22



SPAIN www.bftautomatismos.com

BFT GROUP ITALIBERICA DE AUTOMATISMOS S.L.
08401 Granollers - (Barcelona)

FRANCE www.bft-france.com

AUTOMATISMES BFT FRANCE
69800 Saint Priest

GERMANY www.bft-torantriebe.de

BFT TORANTRIEBSSYSTEME GmbH
90522 Oberasbach

BENELUX www.bftbenelux.be

BFT BENELUX SA
1400 Nivelles

UNITED KINGDOM www.bft.co.uk

-BFT Automation UK Limited
Unit C2-C3, The Embankment Business Park, Vale Road, Heaton Mersey, Stockport, SK4 3GL

-BFT Automation (South) Limited
Enterprise House, Murdock Road, Dorcan, Swindon, SN3 5HY

PORTUGAL www.bftportugal.com

BFT SA - COMERCIO DE AUTOMATISMOS E MATERIAL DE SEGURANCIA
3026-901 Coimbra

POLAND www.bft.pl

BFT POLSKA SP.ZO.O.
Marecka 49, 05-220 Zielonka

IRELAND www.bftautomation.ie

BFT AUTOMATION LTD
Unit D3, City Link Business Park, Old Naas Road, Dublin 12

CROATIA www.bft.hr

BFT ADRIA D.O.O.
51218 Drazice (Rijeka)

CZECH REPUBLIC www.bft.it

BFT CZ S.R.O.
Praha

TURKEY www.bftotomasyon.com.tr

BFT OTOMATIK KAPI SISTEMELERI SANAY VE
Istanbul

RUSSIA www.bftrus.ru

BFT RUSSIA
111020 Moscow

AUSTRALIA www.bftaustralia.com.au

BFT AUTOMATION AUSTRALIA PTY LTD
Wetherill Park (Sydney)

U.S.A. www.bft-usa.com

BFT USA
Boca Raton

CHINA www.bft-china.cn

BFT CHINA
Shanghai 200072

UAE www.bftme.ae

BFT Middle East FZCO
Dubai