

# manuel d'installation

## PORTES INDUSTRIELLES

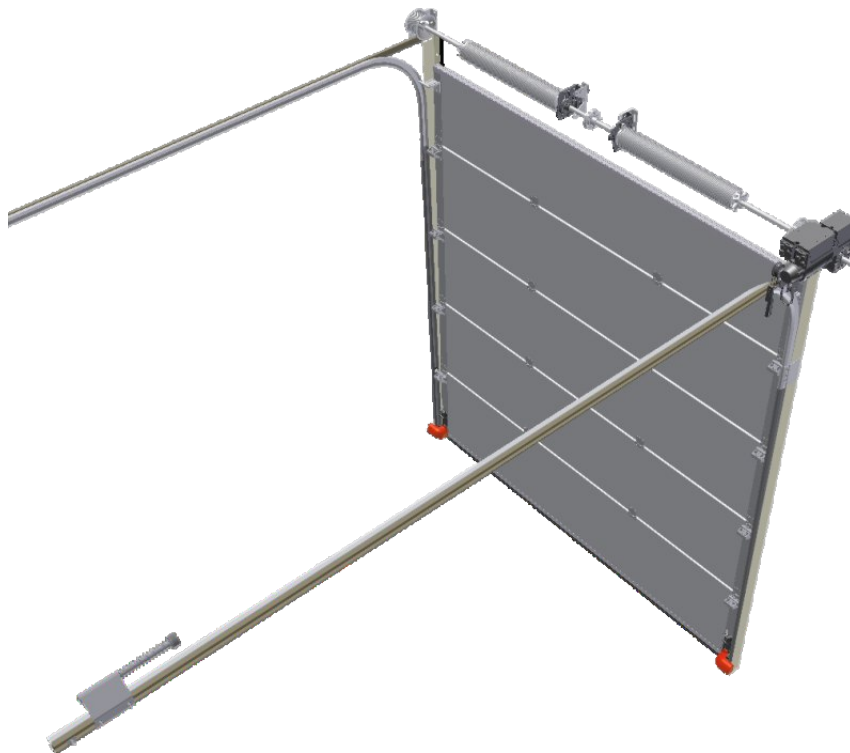



# Sommaire

<b>1. PRESENTATION</b>	<b>4</b>
1.1 Symboles et/ou signes de danger	4
1.2 Mise en garde générales	4
1.3 Exigences de sécurité pour le montage et l'utilisation	4
1.4 Directives et standards	5
1.5 Garantie et responsabilité	5
<b>2 MONTAGE</b>	<b>5</b>
2.1 Embalage	5
2.2 Spécifications	6
2.3 Outils d'installation et accessoires	6
2.4 Systèmes et images des systèmes	7
2.5 Détails de l'installation	8
2.6 Installation des ensembles de rails verticaux	8
2.7 Connexions entre les rails de guidage et les angles verticaux	11
2.8 Boulonnage	11
2.9 Profil de l'ensemble des rails horizontaux	11
2.10 Points de suspension	12
2.11 Profil de séparation d'extrémité	13
2.12 Amortisseurs à ressort	14
2.13 Configuration de L'arbre	15
2.14 Plaques de support latérales	16
2.15 Arbres	16
2.16 Clavettes	16
2.17 Dispositif de protection en cas de rupture du ressort	17
2.18 Consoles de support centrale	17
2.19 Monchon de Couplage	17
2.20 Ressorts de torsion	18
2.21 Tambour des câbles	18
2.22 Assemblage du jeu des ressorts	19
2.23 Installation du joint du linteau	19
2.24 Panneaux (général)	20
2.25 Charnières	20
2.26 Galets	20
2.27 Montage du panneaux	21
2.28 Mise en place de la partie inférieure et intermédiaires	22
2.29 Mise en place du panneau supérieur	23
2.30 Mise en place du câble et du tambour du câble	23
2.31 Tension du jeu des ressorts	26
2.32 Correction de la tension des ressorts	26
2.33 Fonctionnement	27
<b>3 CONSIGNES GÉNÉRALES</b>	<b>29</b>
3.1 Mise en service	29
3.2 Pannes	29
3.3 Démontage	30
<b>4 REGISTRE DE MAINTENANCE</b>	<b>31</b>
4.1 Rapport d'activités	32
<b>5 CERTIFICAT de CONFORMITÉ</b>	<b>34</b>

# 1. PRÉSENTATION

## 1.1 Symboles



Symbole général de DANGER !!

Symbole: ATTENTION !!

Veillez lire attentivement le texte accompagné de ce symbole !!



Symbole : Risques de dommages personnels !!!

Veillez lire attentivement le texte accompagné de ce symbole !!

## 1.2 Mises en garde générales



Ce manuel a été conçu à l'usage de personnel qualifié et ne convient donc pas aux apprentis ou aux "bricoleurs".

En cas de doute concernant le montage et/ou la maintenance, veuillez contacter Easyporte.

Afin d'éviter tout dommage corporel, veuillez lire et respecter toutes les indications et tous les avertissements de ce manuel.

- Ce manuel décrit le montage des ensembles de pièces industrielles équipées de ressorts de torsion mais il peut s'avérer nécessaire de consulter d'autres manuels techniques comme le manuel de l'opérateur (si nécessaire).
- Votre ensemble d'accessoires a été conçu en conformité avec les derniers Standard Européens; vous devez cependant vérifier par vous même que ces standards correspondent bien aux standards nationaux en vigueur localement.
- Le fait de rajouter ou de supprimer des pièces peut être néfaste au bon fonctionnement et donc à la sécurité de votre porte sectionnelle.
- Toutes les indications concernant l'assemblage du montage droite/gauche sont toujours vues en se plaçant à l'intérieur et en regardant vers l'extérieur à partir du point de montage!
- Sauf indication, les mesures mentionnées sont en millimètres.
- Après l'installation, veuillez vérifier que l'étiquette CE a bien été apposée et complétée.
- Veuillez conserver ce manuel dans un lieu sûr.
- Nous nous réservons le droit de modifier les caractéristiques techniques de ce manuel, sans qu'aucun préavis ne soit effectué par écrit.

## 1.3 Exigences de sécurité pour le montage et l'utilisation.

- La porte de garage ne doit être montée, connectée et mise en service que par du personnel qualifié.
- Veuillez vous assurer que le courant électrique est déconnecté et qu'il reste déconnecté pendant que le travail sur les circuits électriques est effectué!
- N'effectuez jamais de dérivation sur les dispositifs de sécurité!
- Certaines pièces ont des angles coupants – utilisez des gants de sécurité.
- N'utilisez jamais la porte sectionnelle si vous voyez que les systèmes de protection sont endommagés.
- Pendant les opérations d'installation / maintenance de ce système de protection, veuillez vous équiper de gants et de chaussures de sécurité; pendant le perçage, portez des lunettes de protection!
- Assurez-vous que la base sur laquelle vous travaillez est stable.
- Mettez en place un périmètre de sécurité autour du lieu où vous effectuez le montage ou la maintenance avec un ruban de sécurité afin de maintenir les autres personnes (les enfants en particulier) à distance.
- La maintenance ne doit être effectuée que par une compagnie ou par du personnel qualifié.
- Assurez-vous que l'éclairage est adéquat.
- Ne vous servez que des outils appropriés, spécialement pour les opérations de tension des ressorts de torsion.

## 1.4 Directives et standards

Les directives et les standards suivants ont été suivis pour la conception, la production et le montage de ces ensembles de rails.

98/79/EEC	Directive Machines
89/106/EEC	Directive des équipements de construction
89/336/EEC	Directive EMC
EN 13241-1:2003	Standard pour portes

## 1.5 Garantie et responsabilité

Toute installation non professionnelle, ainsi que toute altération non autorisée (autres pièces) sur la porte sectionnelle ou sur le moteur qui ne s'accordent pas avec ce manuel annuleront la garantie et dégageront le fabricant de toute responsabilité.

Ceci s'applique également aux dommages causés par des manipulations incorrectes, au non-respect des instructions contenues dans ce manuel et/ou à des opérations de maintenance ou d'entretien insuffisants.

## 2 . MONTAGE

Easyporte a développé des ensembles qui ont été conçus pour être installés dans le cadre d'entrées/sorties industrielles sûres à l'usage de véhicules et/ou de personnes.\*



\* Dans le cas où la porte est contrôlée de façon automatique ou à distance, il faudra appliquer des mesures supplémentaires afin de garantir la sécurité!

Ces ensembles sont composés par les éléments suivants.

- Ensembles en acier équipés de ressorts de torsion frontaux, complètement équilibrés.
- Sauf spécification, ne sont utilisées que des pièces en conformité avec les standards CE.

### 2.1 Emballage

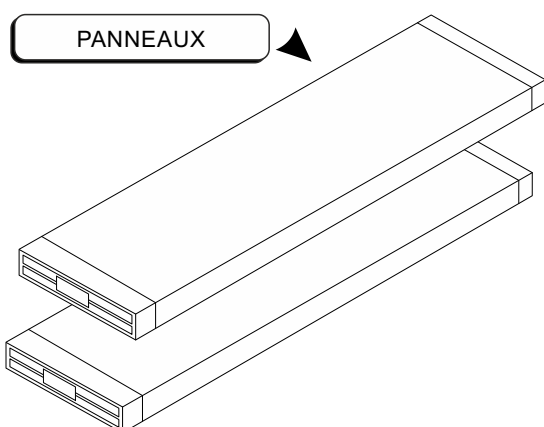

PANNEAUX

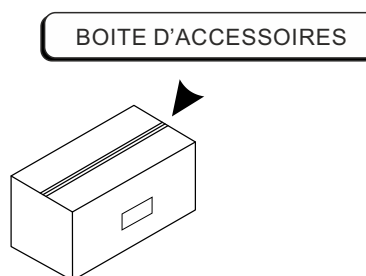

BOITE D'ACCESSOIRES

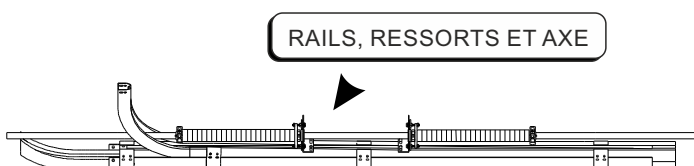

RAILS, RESSORTS ET AXE

#### **NOMBRE DE COLIS**

2x - PANNEAUX

1x - BOITE D'ACCESSOIRES

1x - RAILS, RESSORTS et AXE

## 2.2 Spécifications

### Système de levage standard lift:

Largeur max. 7.5m  
hauteur: 9.8m max.  
Surface de la porte: 36m<sup>2</sup> max.  
Poids: 600kg max.  
Zone de l'installation: voir diagramme du système

### Levage haut:

Largeur max. 7.5m  
hauteur: 9,9m max.  
Levage Haut: 4,15m max.  
Surface de la porte: 36m<sup>2</sup> max.  
Poids: 600kg max.  
Zone de l'installation: voir diagramme du système

### Mesures verticales:

Largeur max. 7.5m  
hauteur: 8.4m max.  
Surface de la porte: 36m<sup>2</sup> max.  
Poids: 600kg max.  
Zone de l'installation: voir diagramme du système

Ce manuel décrit le montage d'une porte de sectionnelle complète équipée exclusivement avec des pièces Easyporte. L'installation de pièces qui ne sont pas mentionnées ou décrites dans ce manuel ainsi que de toute pièce non comprise dans ce manuel sont de la responsabilité du fabricant final de la porte de garage. Il sera aussi responsable de la certification CE en bonne et due forme de la porte sectionnelle.



Easyporte a fait effectuer un "Test de Produit" sur l'ensemble de ces pièces par l'institut TÜV Nord cert en Allemagne, reconnu comme Organisme Notifié No. 0032. 0032. Les documents de cet "test produit" sont disponibles chez Easyporte sur simple demande.



Ce "test produit" N'INCLUT pas de porte d'accès. Si vous installez une porte d'accès supplémentaire, il sera nécessaire d'effectuer un nouveau "test produit".

## 2.3 Outils d'installation

Voici une liste comprenant les outils indispensables:

- Niveau (à bulle)
- Perceuse
- Perceuse sans fil
- Scie sauteuse
- Tiges de tension
- Mètre en métal flexible
- Cliquet et douille 10mm / 13mm
- Clé ouverte et fermée: 10 – 11mm / 12 – 13mm
- Pincettes de préhension: 2x
- Pince à rivets aveugles
- Corde
- Échelle ou échafaudage/ plateforme élévatrice
- Lime à fer
- Clés Allen
- Mèches de perçage: Ø9 , Ø10
- Gants de travail
- Lunettes de protection



Portez toujours des lunettes de protection et des gants lorsque vous percez !  
Utilisez une échelle ou un échafaudage stable !

## 2.4 Systèmes et images des systèmes

Nous utilisons les 5 systèmes de levage suivants:

- IND-NL - Système standard / normal
- IND-IL - Système de rails au plafond standard
- IND-VL - Système vertical
- IND-HL - Système haut
- IND-HLi - Système de rails au plafond haut

### IND-IL

Système de levage INCLINÉ

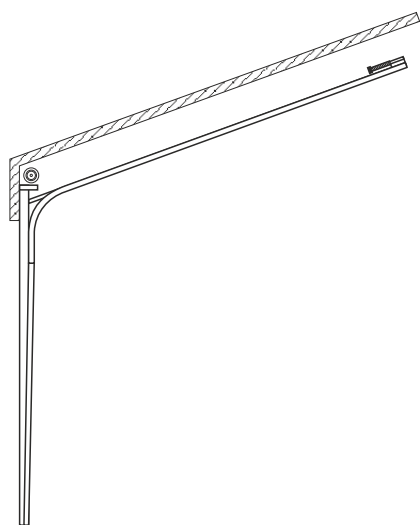

### IND-HLi

Système de levage HAUT INCLINÉ

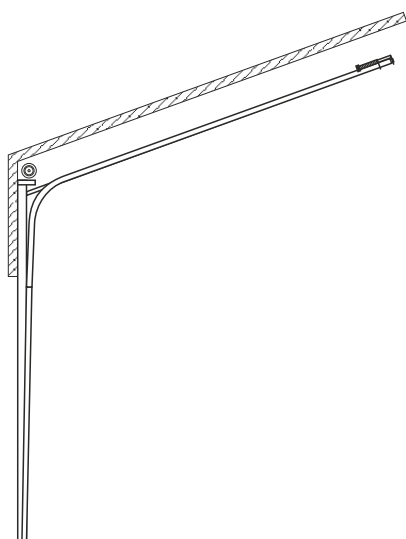

### IND-NL

Système de levage NORMAL

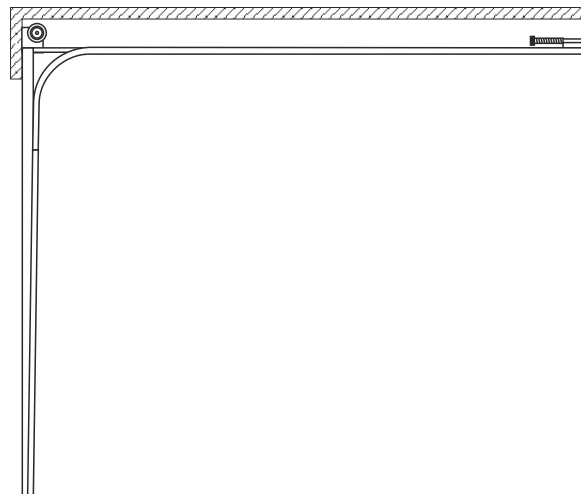

### IND-HL

Système de levage HAUT

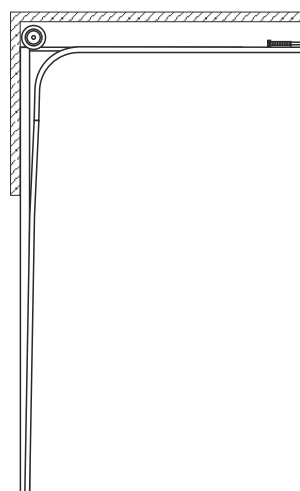

### IND-VL

Système de levage VERTICAL

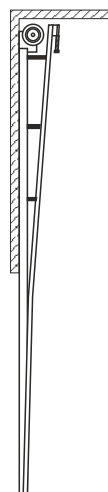

## 2.5 Détails de l'installation

- Veillez à ce que le support qui va recevoir l'ensemble des rails est de niveau et que ce support est assez résistant pour pouvoir supporter les rails.
- Assurez-vous que le sol est nivelé et ne présente pas d'irrégularités. Si ce n'est pas le cas, mettez-le à niveau par remplissage.
- Avant de commencer l'installation, vérifiez que les lieux répondent aux exigences préalables minimales (image droite et images des systèmes)

W = largeur hors tout  
 H = hauteur hors tout  
 OH = espace libre au dessus  
 Z = espace libre latéral \*  
 D = profondeur de l'installation

\* pour chaque système: minimum 120mm, sans compter le moteur débrayable

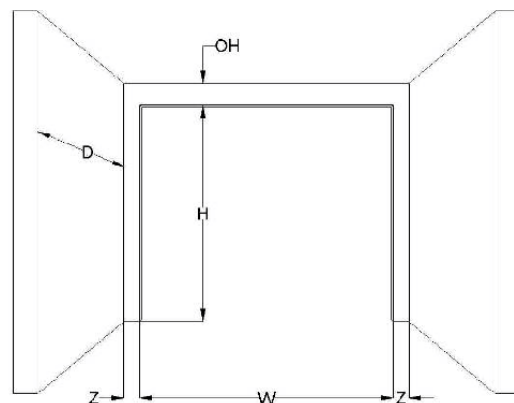

## 2.6 Installation des ensembles de rails verticaux

- Tracez une ligne (1) sur le mur.
- Tracez ensuite la ligne (2) en utilisant un niveau à bulle.
- Rajoutez ensuite les marques (3) et (4) pour l'alignement au sol.
- Montez le joint latéral sur l'ensemble pré assemblé (angle L et guide) et coupez-le à la taille exacte si nécessaire.
- Montez les deux sections de rails horizontaux contre le mur en vous assurant qu'ils sont au même niveau que les points (3) et (4).
- Assurez-vous qu'ils sont parallèles et au même niveau dans les deux directions.



Assurez-vous que les deux angles-L sont parallèles et dans le bon angle par rapport à la ligne 3-4.

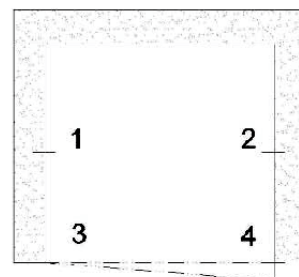

### DÉCALAGE

Pour tous les systèmes:

Le décalage bas dépend du dispositif de protection anti brisure de câble utilisé.

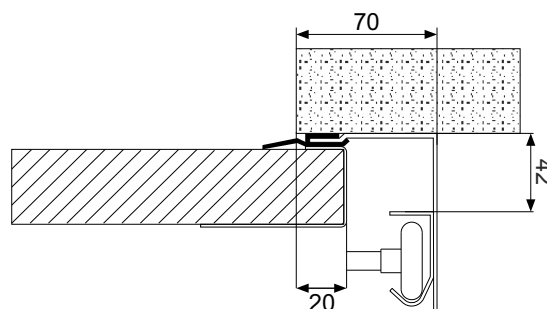

### Fixations pour les ensembles de rails verticaux



Les matériaux de fixation nécessaires au montage de cet ensemble de rails sur le mur ou sur la construction sont fournis avec cet ensemble!

L'installateur est responsable de vérifier que la construction destinée à supporter le montage de la porte industrielle est assez solide pour la supporter. L'installateur est aussi responsable du choix des matériaux les plus adéquats pour les fondations (brique, ciment, métal, bois).



## Système standard / normal

IND-NL

Le système standard est identifié par le fait que, lorsqu'il est ouvert, le vantail de la porte se place immédiatement dans la partie horizontale des rails.

L'ensemble des rails inclut 2 parties qui sont soudées, boulonnées ou rivetées ensemble.

### Installation:

La partie verticale comprend l'angle-L avec le joint et le rail de guidage.

La partie horizontale inclut un coude (rail) et un profilé de raidissement.

Ces deux parties sont connectées par l'intermédiaire d'un manchon. (Voir image)

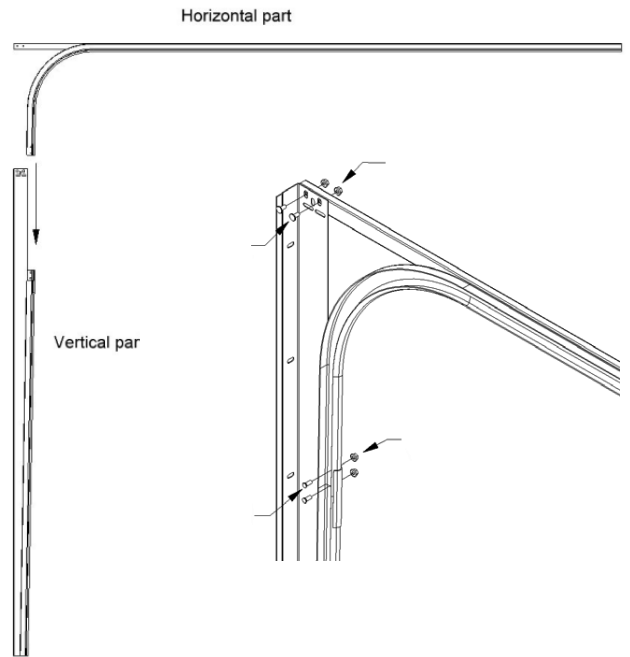

La longueur de plusieurs éléments comme les rails de guidage et les angles-L ainsi que les nombres des références associées s'obtiennent par l'utilisation d'un programme informatique.

## Système de rails au plafond standard / haut

IND-IL / IND-HLi

Un système de rails au plafond est identifié par le fait que, lorsqu'il est ouvert, le vantail de la porte se place immédiatement dans la partie 'horizontale' des rails, sous le plafond.

L'ensemble des rails inclut 2 parties qui sont soudées, boulonnées ou rivetées ensemble.

### Installation:

La partie verticale comprend l'angle-L avec le joint.

La partie 'horizontale' inclut un coude (rail) et un profilé de raidissement.

Ces deux parties sont connectées par l'intermédiaire d'un manchon. (Voir image)

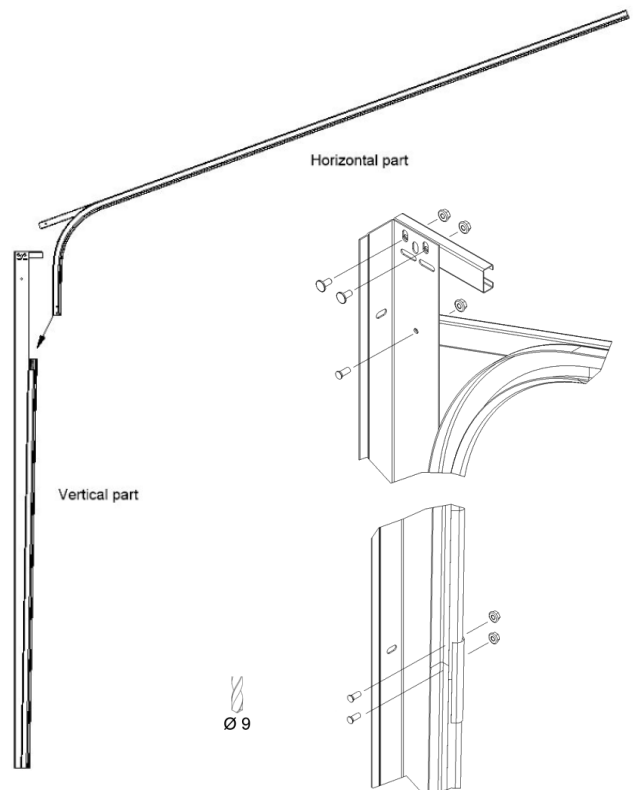

La longueur de plusieurs éléments comme les rails de guidage et les angles-L ainsi que les nombres des références associées s'obtiennent par l'utilisation d'un programme informatique.

## Système de levage haut

### IND-HL

Un système de levage haut se caractérise par le fait que lors de l'ouverture de la porte, le panneau de la porte monte avant de suivre la partie horizontale des rails.

L'ensemble des rails inclut 2 parties qui sont soudées, boulonnées ou rivetées ensemble.

#### Installation:

La partie verticale comprend l'angle-L avec le joint et le rail de guidage.

La partie 'horizontale' inclut un coude (rail) et un profilé de raidissement.

Ces deux parties sont connectées par l'intermédiaire d'un manchon. (Voir image)



La longueur de plusieurs éléments comme les rails de guidage et les angles-L ainsi que les nombres des références associées s'obtiennent par l'utilisation d'un programme informatique.

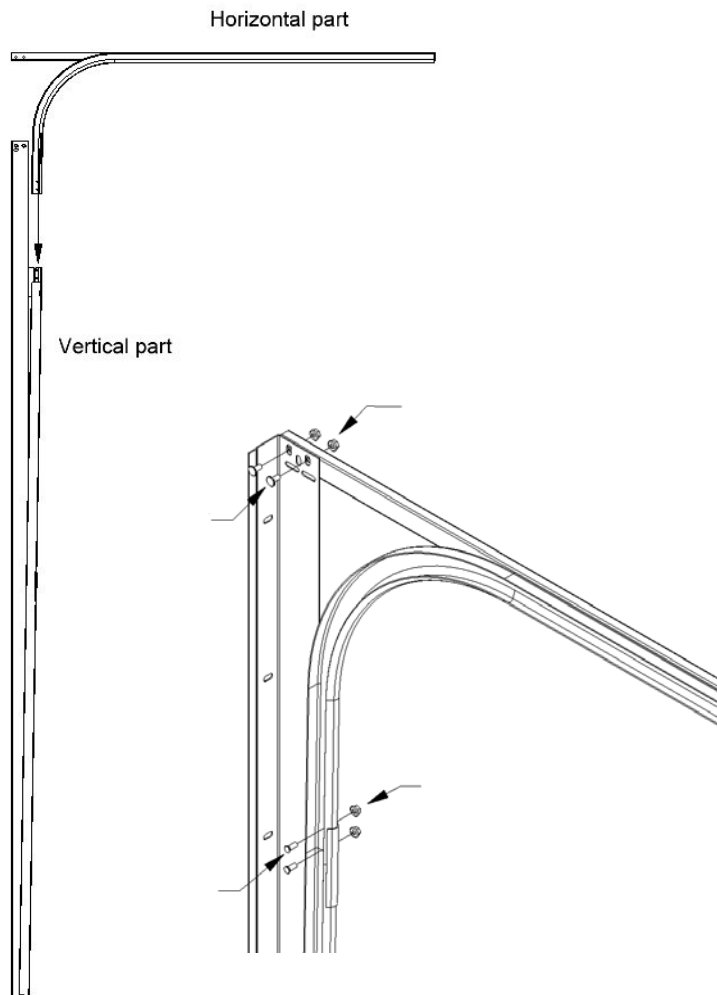

## Système de levage vertical

### IND-VL

Un système de levage vertical se caractérise par le fait que le panneau de la porte monte verticalement.

Le jeu de rails n'inclut qu'une seule section\* soudée, boulonnée ou rivetée.

#### Installation:

La partie verticale comprend l'angle-L avec le joint et le rail de guidage.

\* En fonction de la hauteur de ce système, il peut s'avérer nécessaire de connecter entre eux les angles en L et les rails de guidage!



La longueur de plusieurs éléments comme les rails de guidage et les angles-L ainsi que les nombres des références associées s'obtiennent par l'utilisation d'un programme informatique.

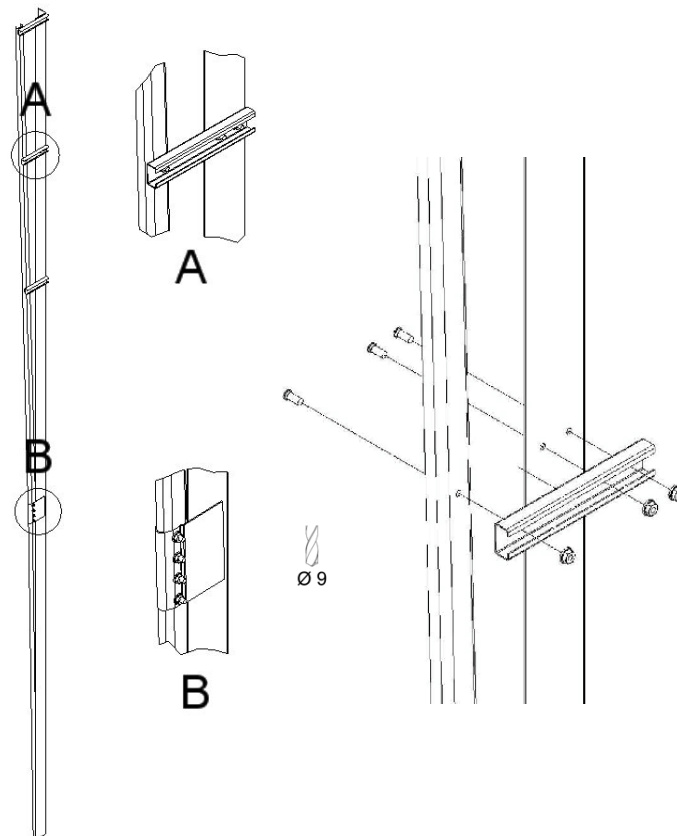

## 2.7 Connexions entre les rails de guidage et les angles verticaux

En ce qui concerne les connexions entre les angles en L et le mur :  
voir rubrique (Installation générale des ensembles de rails verticaux)

Afin de s'assurer que le rail est stable, les connexions entre les rails de guidage angle en L ou les interconnexions entre les rails de guidage ou les angles en L doivent être fixées de façon à être conformes aux normes EN 12424 (force du vent).

## 2.8 Boulonnage

Si vous choisissez de boulonner les rails, veuillez suivre les indications suivantes :

Veuillez utiliser un boulon M8 et un écrou tous les 0,5 mètre (Voir image)  
combinaison M8, mèche  $\varnothing$  9mm

Instructions pour le boulonnage des manchons d'accouplement:

2 boulons entre le rail de guidage et le manchon et

3 boulons répartis sur l'angle vertical et le manchon

(voir image et lisez les indications concernant la soudure et le boulonnage).



## 2.9 Profil de l'ensemble des rails horizontaux



Les matériaux nécessaires au montage de ce jeu de rails sur le mur ou sur la construction ne sont pas inclus dans cet ensemble! L'installateur est responsable de vérifier que la construction destinée à supporter le montage de la porte industrielle est assez solide pour la supporter. L'installateur est aussi responsable du choix des matériaux les plus adéquats pour les fondations (brique, ciment, métal, bois).

Vous devez par conséquent tenir compte du poids du battant de porte et du fait que celui-ci peut représenter une charge dynamique.

Dès que les rails verticaux ont été montés contre le mur ou contre la construction, il est possible de monter les rails horizontaux. Voir le paragraphe comporte des informations concernant la connexion des rails verticaux et horizontaux.

Ce paragraphe indique comment fixer l'ensemble des rails horizontaux au plafond.

- Mettez en position l'ensemble des rails horizontaux et fixez-les à l'ensemble des rails verticaux (cela a déjà été fait)
- Maintenez de façon temporaire l'extrémité des rails horizontaux en les accrochant au plafond à l'aide d'une corde. (voir image)
- Fixez ensuite cette construction à l'ensemble des rails horizontaux puis au plafond. (voir image)

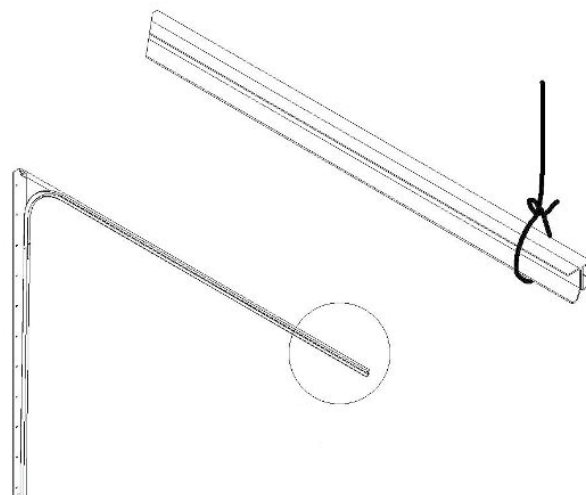

## 2.10 Points de suspension

0 – 300 kg utilisez 4 points de suspension min.  
(M8, acier de classe de qualité 8.8)

301 – 450 kg utilisez 6 points de suspension min.  
(M8, acier de classe de qualité 8.8)

451 – 600 kg utilisez 8 points de suspension min.  
(M8, acier de classe de qualité 8.8)

### Observations importantes :

- Assurez-vous que les amortisseurs à ressort du dernier point de suspension sont montés.
- Utilisez un écrou hexagonal autoserrant M8/M10 en acier de classe de qualité 8.8 avec un anneau DIN 985 en plastique (ISO 10511)
- Vérifiez que l'angle du « montage triangulaire » est d'environ 30°.
- Ne soudez JAMAIS les points de suspension !!

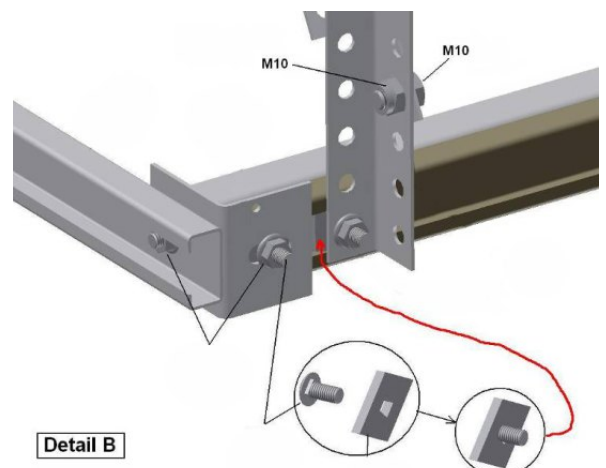
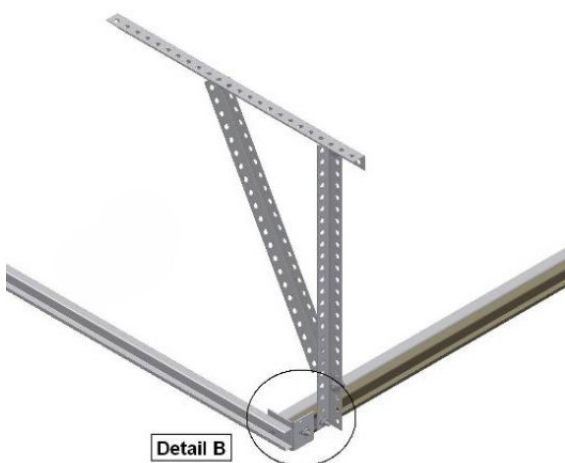
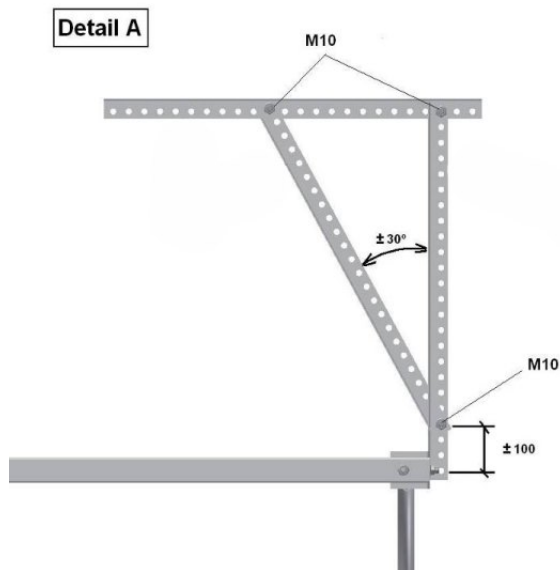
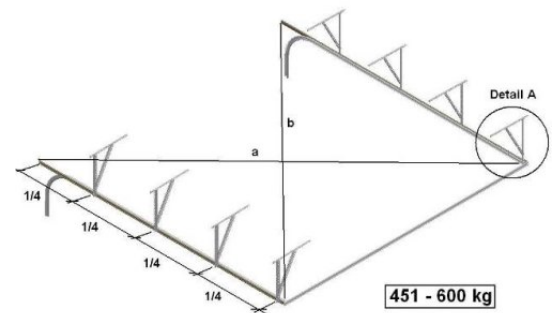
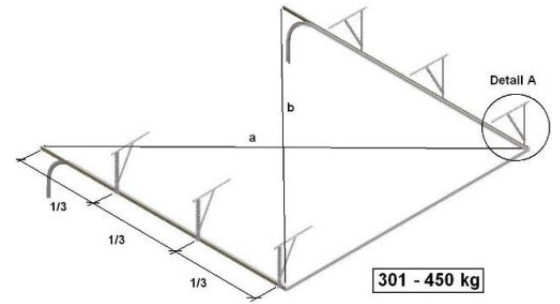
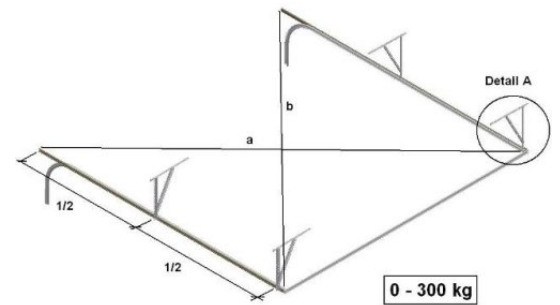

## 2.11 Profil de séparation d'extrémité

### pour portes $L \leq 5499$

TOUTES les portes industrielles doivent être équipées d'un profil de séparation d'extrémité. Il sert à limiter l'amplitude où le chemin de roulement avec le profil de renforcement se plie. Reportez-vous aux détails B et C.

### pour portes $L > 5500$

Pour les portes  $> 5500$ , un montage avec double rail C doit être utilisé. Les rails C sont reliés à l'aide de boulons M8 et d'écrous M8, tous les 500 mm, reportez-vous aux schémas ci-dessous.

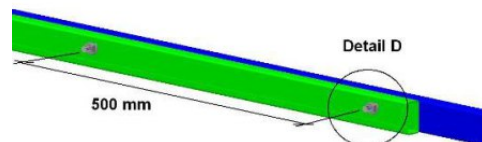
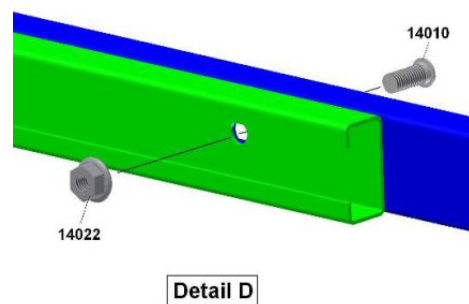
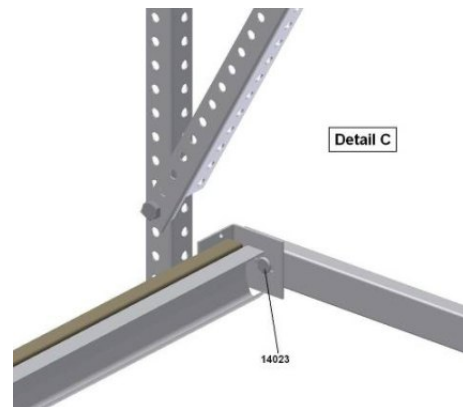
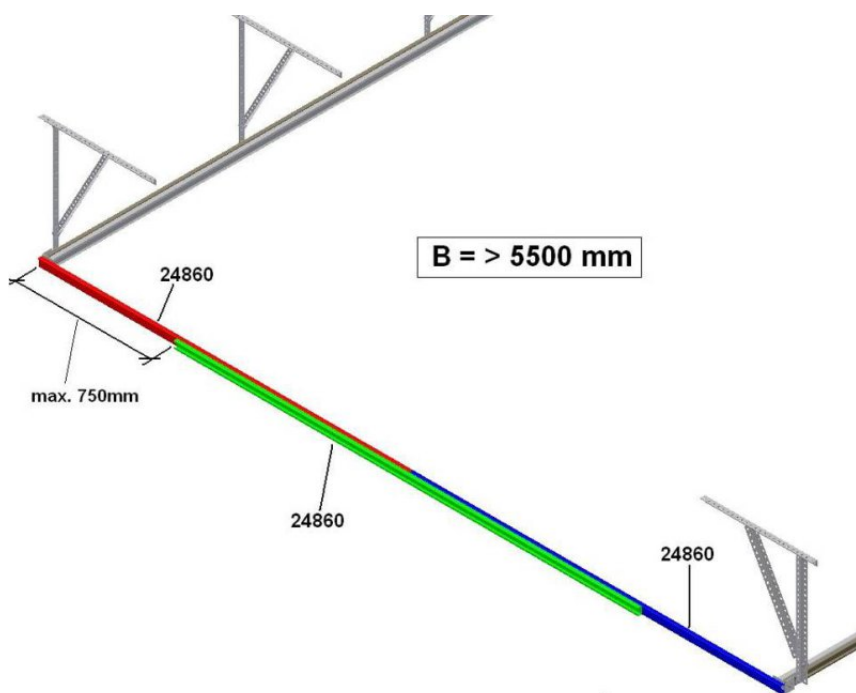

Veuillez vérifier ensuite les points suivants:

- Les parties horizontales devront être perpendiculaires au panneau de la porte et/ou à la surface du mur, et X devra être de 90 degrés.
- Mesurez C et D et assurez-vous qu'ils sont égaux. Dans le cas contraire, veuillez corriger les angles.
- Mesurez A et B et assurez-vous qu'ils sont égaux. Dans le cas contraire, veuillez corriger les angles.
- Votre ensemble de rails est maintenant aligné.

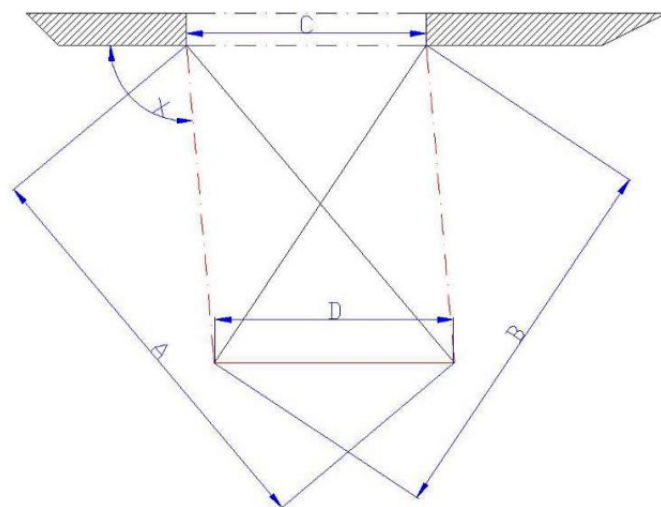

## 2.12 Amortisseurs à ressort

Fixez les amortisseurs à ressort en vous servant.

La version courte mesure environ : 350 mm

La version longue mesure environ : 500mm

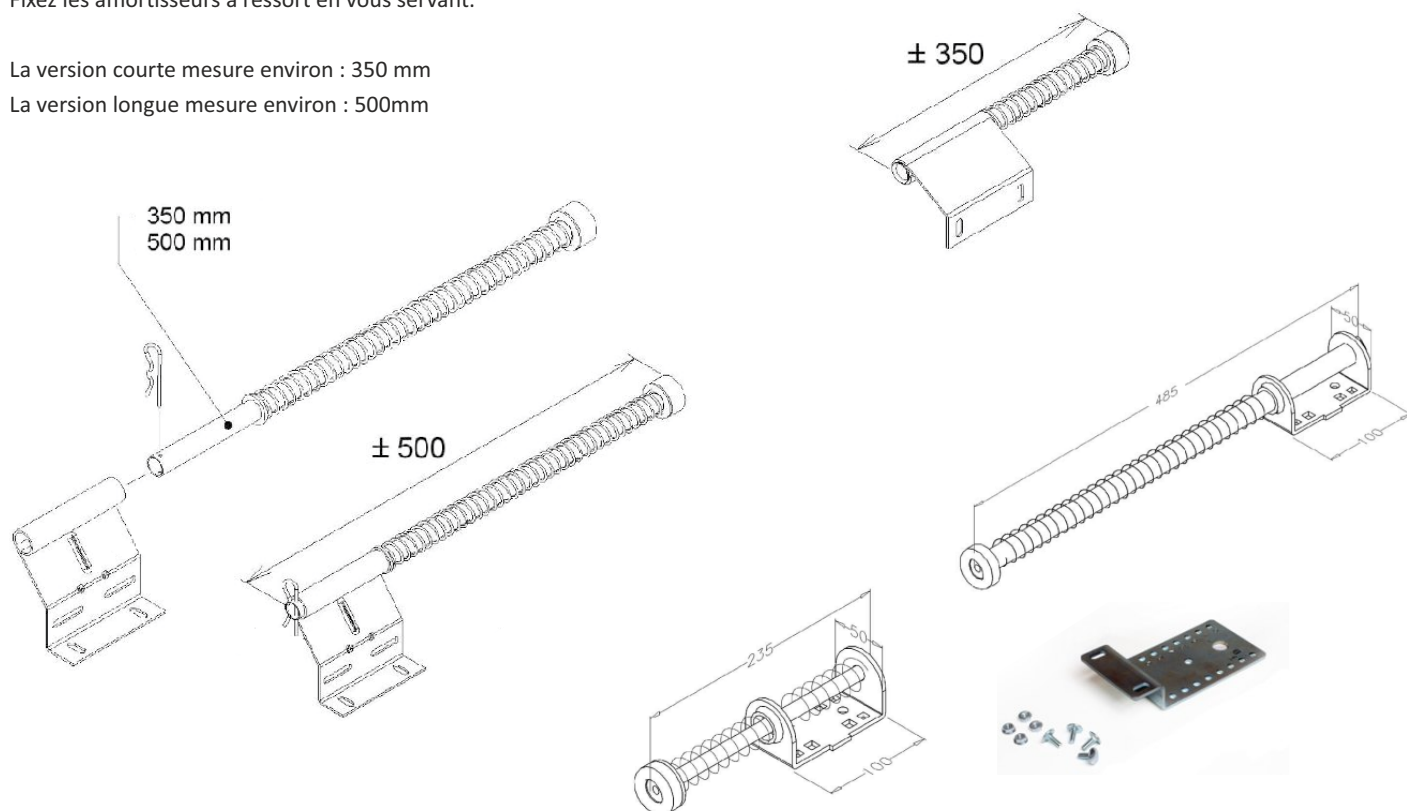

installation au rail C

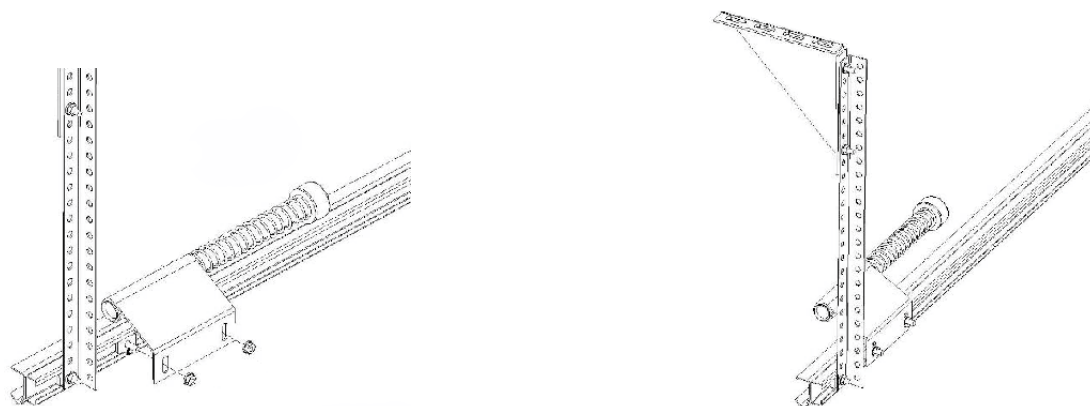

installation a l'angle vertical

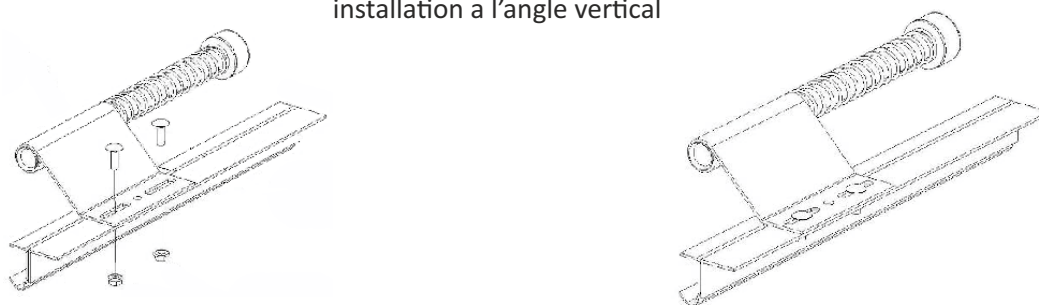

## 2.13 Configuration de l'arbre

Arbre avec un ressort de torsion

Arbre avec deux ressorts de torsion

Arbre avec quatre ressorts de torsion

Servez-vous des images ci-dessous afin de déterminer laquelle s'applique à votre cas.

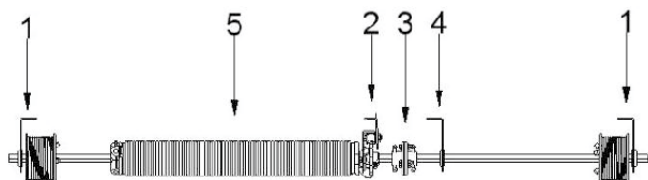

Arbre avec un ressort de torsion.

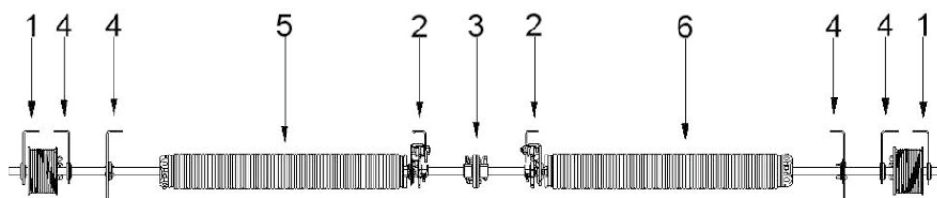

Arbre avec deux ressorts de torsion.

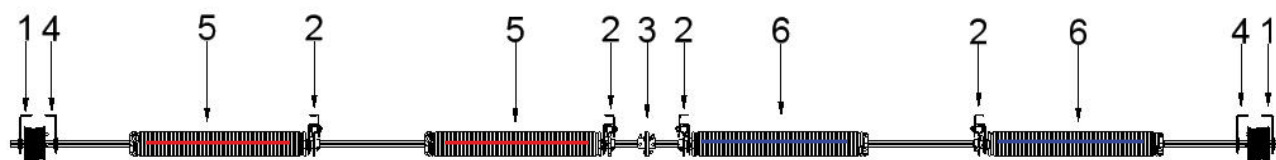

Arbre avec quatre ressorts de torsion.

### Description générale :

- 1: Console de support latéral
- 2: Dispositifs de protection en cas de rupture du ressort (avec ou sans plaque de déport)
- 3: Couplages (fixes ou ajustables)
- 4: Consoles de support centrales
- 5: Ressorts de torsion à enroulement à gauche
- 6: Ressorts de torsion à enroulement à droite

## 2.14 Plaques de support latérales

L'installation est effectuée en se servant de plaques paro (24620) et d'écrous (14022,14015)  
(voir image)

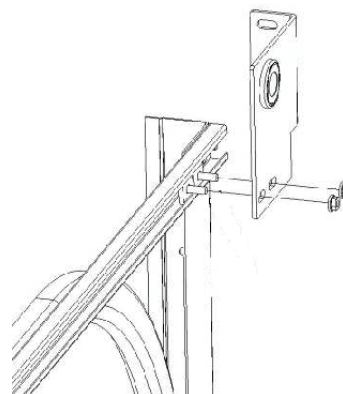
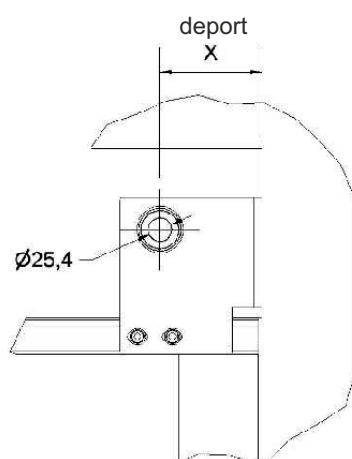

## 2.15 Arbre

- Arbre creux avec rainure de clavette
- Arbre plein noir / galvanisé

Arbre plein pour les portes sectionnelles d'une largeur supérieure à **> 4000mm et/ou > 200 kg**

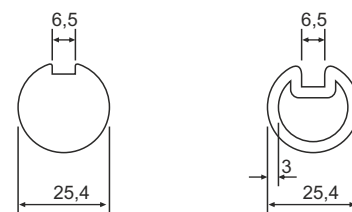

## 2.16 Clavettes

Les clavettes servent à transmettre la puissance du moteur.  
Il faudra sélectionner la clavette en fonction de l'arbre que vous aurez sélectionné.

Pour les arbres creux avec rainure de clavette: 10,5mm hauteur de la clavette  
Pour les arbres plein: 6,35mm hauteur de la clavette

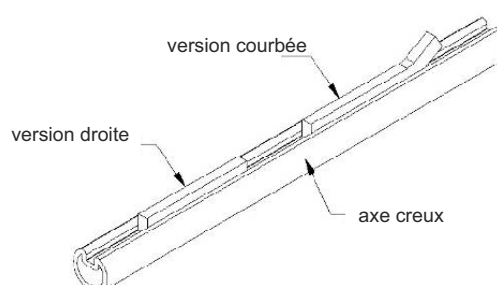
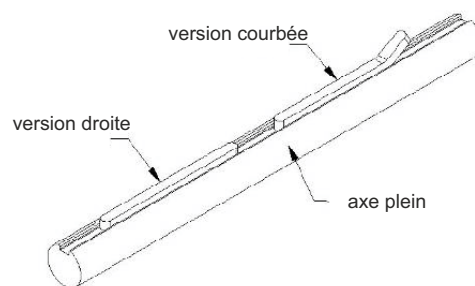
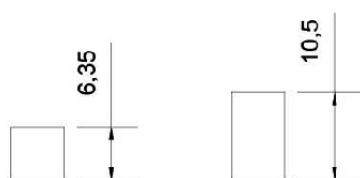



## 2.17 Dispositif de protection en cas de rupture du ressort

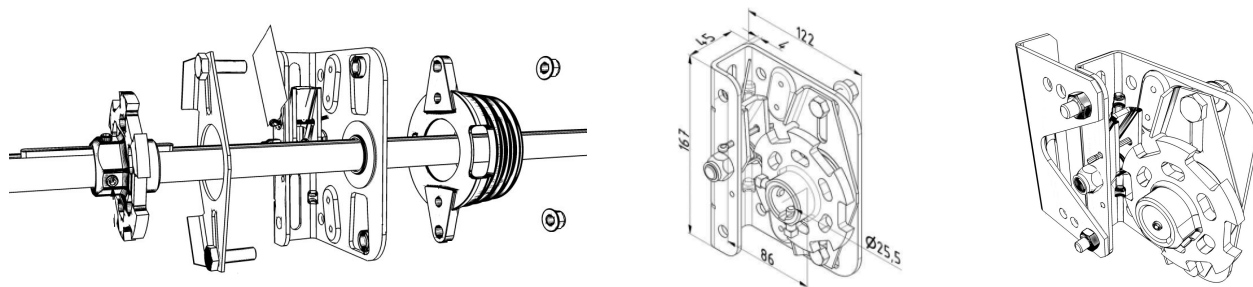

## 2.18 Consoles de support centrales

Les supports centraux/latéraux sont conçus pour assurer un support adéquat à l'arbre (coussinet) de façon à ce que l'arbre tourne librement, sans frottement notable.

Les dispositifs de protection en cas de rupture du ressort comptent aussi comme points de support.

Supports latéraux/centraux avec décalage fixe (voir image à droite)

Console de support ajustable (voir image ci-dessous)

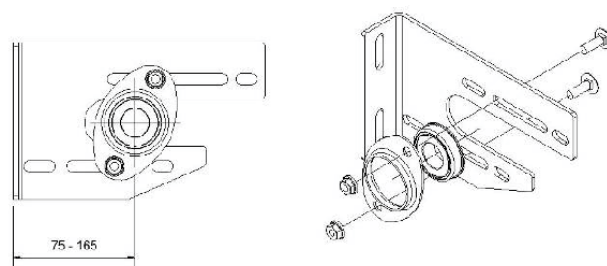
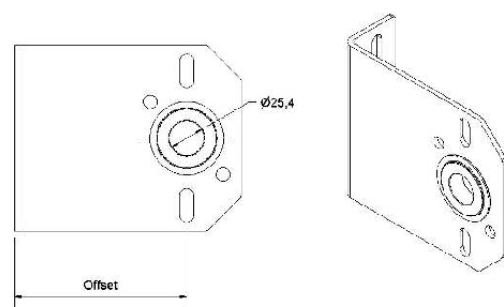

## 2.19 Manchons de Couplage

Les manchons de couplage servent à établir une connexion entre deux axes.

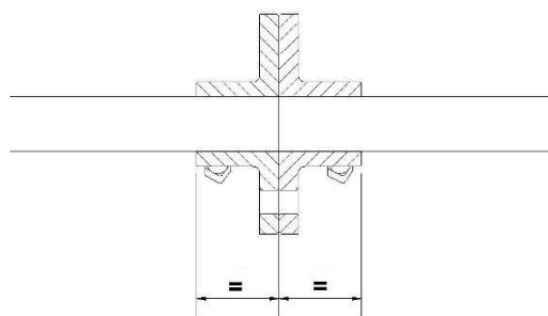
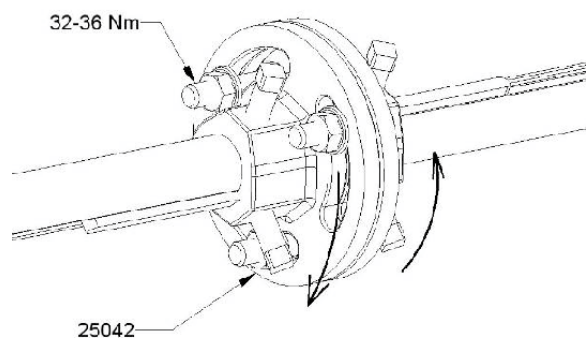

## 2.20 Ressorts de torsion

Le calcul a été réalisé avec le programme informatique TRAITEMENT DE PORTE

Les ressorts de torsion sont disponibles avec enroulement à droite et avec enroulement à gauche.

On reconnaît un ressort à enroulement à gauche de la manière suivante:

En partant de la fin du ressort, atteignez son centre.

S'il tourne dans le sens anti horaire, il s'agit d'un ressort à enroulement à gauche.

S'il tourne dans le sens horaire, il s'agit d'un ressort à enroulement à droite.

Cela est illustré dans les images ci-dessous.

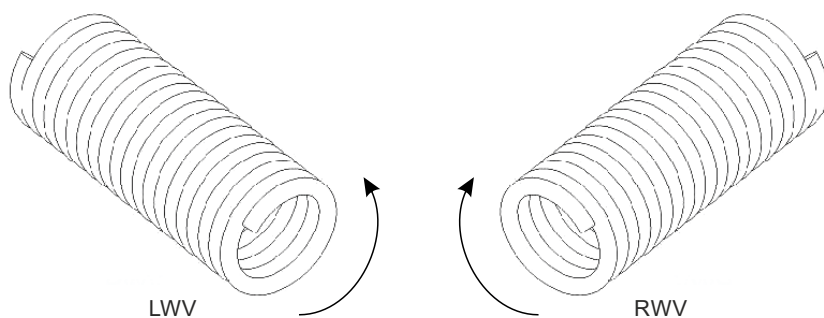

Les ressorts sont disponibles dans les tailles suivantes:

millimètres	pouces
50.8 mm	2"
67 mm	2 5/8"
95.25 mm	3 3/4"
133.35 mm	5 1/4"
152.40 mm	6"

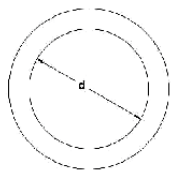

## 2.21 Tambours des câbles

Tous les tambours des câbles se basent sur 0,5 enroulements de sécurité!



Levage Normal

IND-NL



Levage Haut

IND-HL



Levage Vertical

IND-VL

## 2.22 Assemblage du jeu des ressorts:

- Assemblez les deux 'demi-arbres' sur le sol
  - Veuillez faire glisser la moitié de l'arbre, dans le support de la console latérale (voir détail A) et placez le dispositif en cas de rupture du ressort sur la construction métallique ou sur le support en ciment.
- Veillez à ce que l'arbre soit de niveau.
- Assemblez les deux demi-arbres avec le manchon de couplage.



Veillez vous servir de chevilles / vis ou écrous / boulons adéquats convenant à la base.

Utilisez des chevilles de 8 ou 10mm ainsi que des vis à têtes hexagonales pour le montage sur le mur.

Veillez utiliser au moins 8 boulons et écrous pour le montage sur une construction métallique (non inclus).

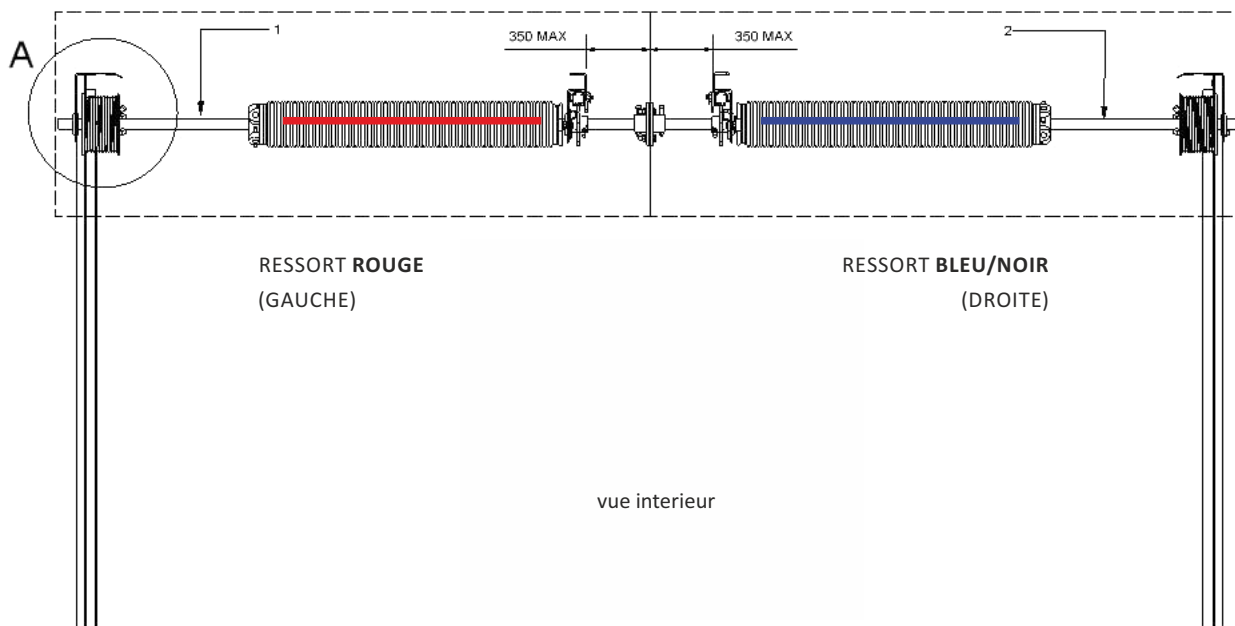

## 2.23 Installation du joint du linteau

Glissez le joint en caoutchouc dans le profilé du joint.

Ajustez le profilé du joint dans le linteau à la longueur correspondant à la largeur totale.

Veillez fixer le profilé du joint à 60mm sous le linteau.

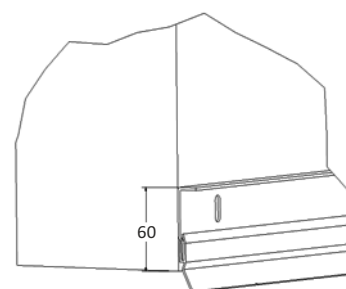

### Attention!

recouvrement maximum du panneau supérieur : 15mm  
(Voir image à droite)

### Note:

Si jamais vous utilisez un autre système de joint d'étanchéité, le classement EN 13241-1 sera annulé.

## 2.24 Panneaux (général)

Étant donné que nos jeux de guides et le matériel fourni sont complètement compatibles avec plusieurs modèles de panneaux venant de différents fabricants, nous vous fournissons une description générale concernant l'installation des panneaux.



Veillez toujours demander au constructeur des panneaux quelles sont les mesures supplémentaires à prendre au besoin, afin de garantir les dispositifs de sécurité anti pince doigts.

En général, lorsque vous utilisez des panneaux "sandwich" (plaques en acier et mousse polyuréthane), il sera nécessaire de percer des trous de  $\varnothing 4.5\text{mm}$ . Veuillez cependant vérifier avec le constructeur le diamètre des trous à effectuer!

Le vantail complet de la porte, incluant les profilés en aluminium et le joint inférieur (arrêt) devront correspondre aux mesures suivantes.

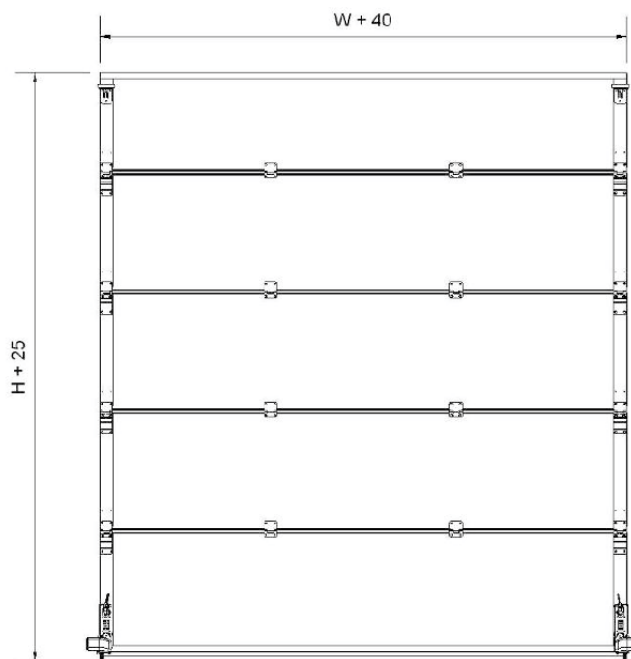

## 2.25 Charnières

La distance entre les charnières centrales devra être divisée de façon égale sur toute la longueur du panneau.

Tableau 1

Largeur de la porte	Nombre de charnières centrales
0-2749	1
2749-3999	2
3999-4999	3
5000-5999	4
6000-7500	5

## 2.26 Galets (protection anti pince doigt en option)

Veillez placer un dispositif de protection anti pince doigt sur chaque galet, hormis sur les dispositifs de protection en cas de rupture du câble. (option)

Veillez noter la position du galet avec anti pince doigt dans le rail !  
Les pièces marquées avec un 'A' devront être placées dans la partie du rail de guidage.

### Sélection des galets:

Largeur du panneau de la porte < 5000mm - galet standard

Largeur du panneau de la porte > 5000mm - galet long

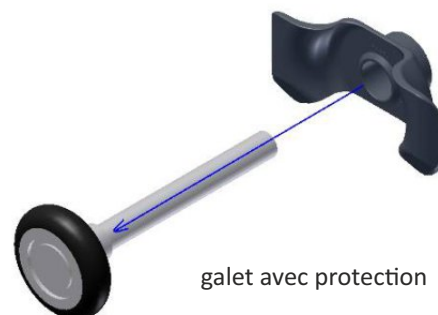
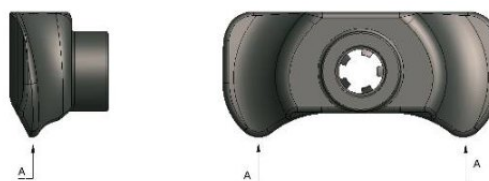

## 2.27 Montage du panneau

En général, une porte dont la largeur est inférieure à = 4999 requiert des charnières latérales simples et des supports de bout; vous ne devez pas utiliser de profilés de renforcement \*.

Assemblage des panneau jusqu'à <4999 à l'aide de charnières latérales 'simples'

Assemblage des panneaux >5000 – 7500 à l'aide de charnières 'doubles'

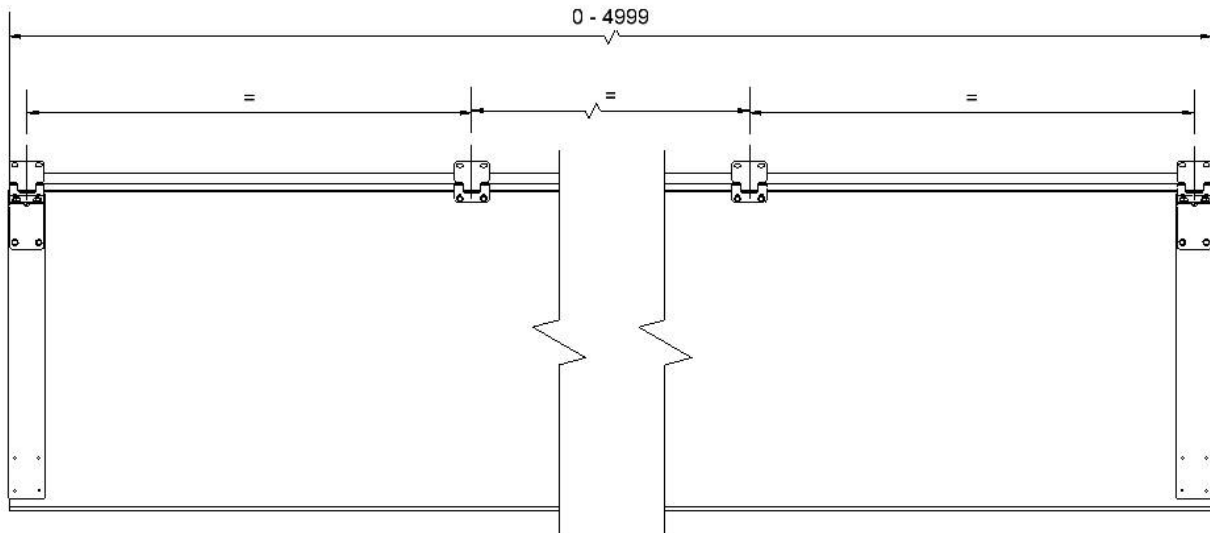

Les portes dont la largeur = 5000 nécessite l'utilisation de charnières 'doubles', des supports finaux rallongés et des profilés de renforcement placés sur tous les panneaux intermédiaires!

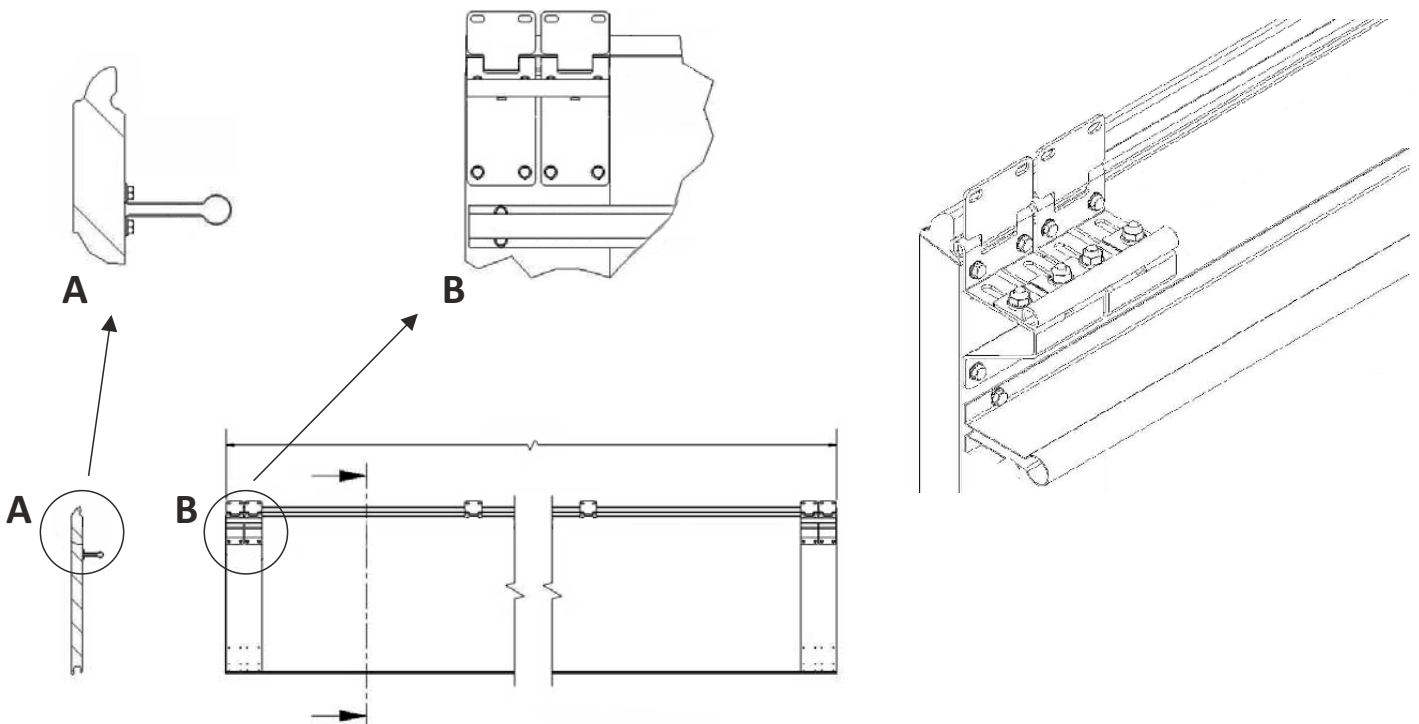

## 2.28 Mise en place du panneau inférieur et intermédiaires

- Retirez le dispositif de protection en cas de rupture du câble d'un côté. \*
  - Mettez en position le galet sans dispositif anti pince doigt sur le côté du dispositif de protection en cas de rupture du câble.
  - Placez la partie inférieure entre les angles en L.
  - Mettez ensuite en place le dispositif en cas de rupture du câble en incluant le galet de l'autre côté, mais sans dispositif anti pince doigt.
  - Mettez la partie inférieure à niveau! voir image à droite.
  - Mettez en place les parties intermédiaires (2 –3 –4 etc.) sur le sommet des parties intermédiaires et unissez-les avec les charnières. Ajustez les galets de façon à ce que les roues en nylon passent dans la courbe du rail et de façon à ce que le jeu entre le panneau et le joint latéral soit minimal. Il doit être possible de faire tourner le galet à la main.
- (Voir image ci-dessous à droite)

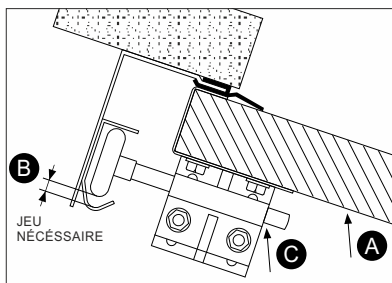
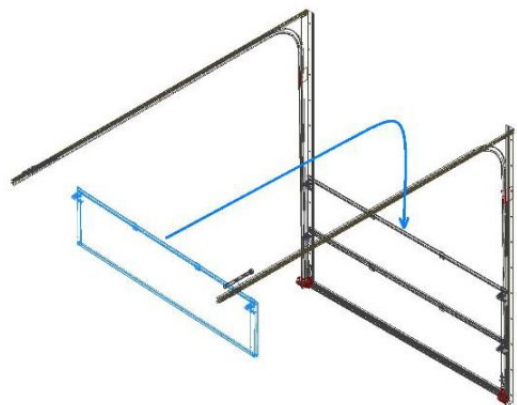
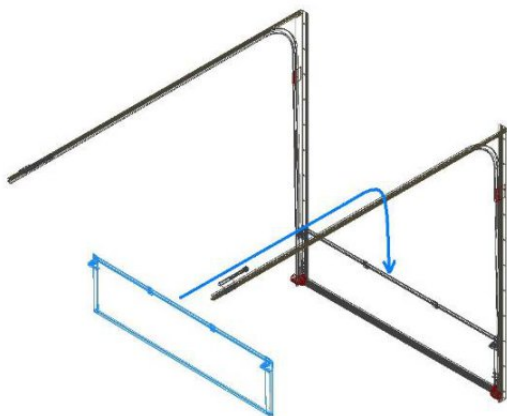
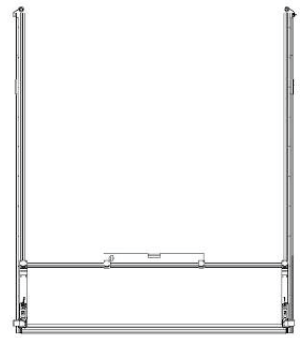

### REGLAGE DES ROULETTES

- Ⓐ - PRESSION SUR LE PANNEAU VERS L'EXTÉRIEUR
- Ⓑ - LORSQUE LE PANNEAU EST PLAQUÉ AU JOINT
- Ⓒ - ALIGNEMENT DE LA ROULETTE ET PLACAGE AU RAIL VERS L'EXTÉRIEUR

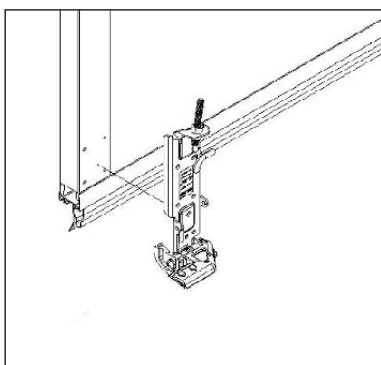
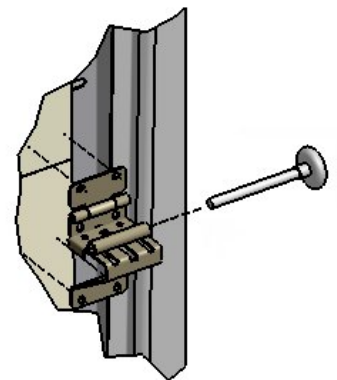

Veillez faire très attention à l'installation du dispositif anti pince doigts! OPTION

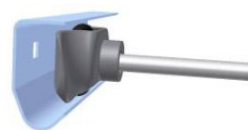

\* Dispositif de protection en cas de rupture du câble.  
Certification TUV pour portes pesant jusqu'à 500kgs/750kgs.

## 2.29 Mise en place de la partie supérieure

- Mettez en place le dernier panneau sur le sommet du panneau intermédiaire et unissez-les avec les charnières.
- Mettez en place et installez le support du galet supérieur à la place adéquate.

Cet emplacement adéquat est déterminé en pressant le panneau contre le joint du linteau.

Prenez ensuite le support du galet supérieur et le galet, en incluant le dispositif anti pince doigt et mesurez la distance X.

Marquez les emplacements pour les vis Parker et fixez-les.

- Ajustez le rouleau supérieur et pressant le panneau contre le joint du linteau, et en fixant les vis du support du rouleau.

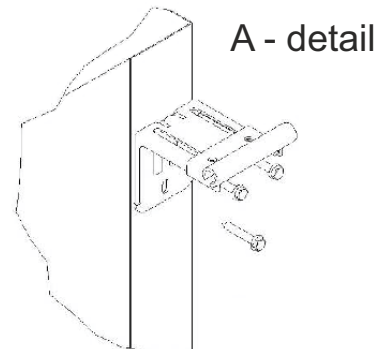
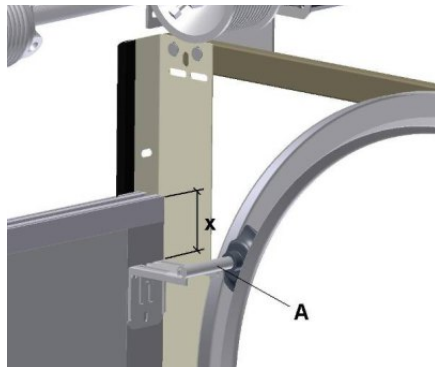

## 2.30 Mise en place du câble et du tambour



- Assurez-vous que l'arbre est de niveau.
- Passez le câble par le dispositif de protection en cas de rupture de câble (parachute de sécurité) et derrière les supports des galets vers le tambour.
- Glissez l'extrémité du câble dans l'orifice de fixation du tambour et vérifiez que les tambours de droite et de gauche sont à la même place.
- Lorsque vous installez les câbles, vérifiez que les câbles de droite et de gauche sont tendus de la même façon.

Diamètre	Résistance à la traction	Charge de rupture minimale	Poids maximal de la porte incluant 6 dispositifs de sécurité
3 mm	1770 N/m <sup>2</sup>	499 kg	166 kg max.
4 mm	1770 N/m <sup>2</sup>	887 kg	295 kg max.
5 mm	1770 N/m <sup>2</sup>	1390 kg	463 kg max.
6 mm	1770 N/m <sup>2</sup>	2000 kg	666 kg max.

### L'épaisseur du câble ne doit être modifiée

(les câbles sont dimensionnés en fonction du poids de la porte, c'est pourquoi il est dangereux de modifier les caractéristiques initiales des câbles).

### Déterminer la longueur correcte du câble:

IND-NL

#### Dispositif de levage:

- Guidez le câble en le passant par le dispositif de protection en cas de rupture et derrière les axes des galets vers le tambour.
- Glissez l'extrémité du câble par l'orifice de fixation et effectuez au moins 2 enroulements de sécurité dans le tambour.

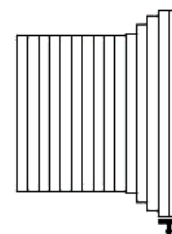

**Zone de Sécurité**  
(zone de plus grand diamètre)



**QUAND LA PORTE EST FERMÉE, LE CÂBLE EN ACIER DOIT ÊTRE ENROULÉ DE 2 TOURS SUR LE TAMBOUR (ENROULEMENTS DE SÉCURITÉ)**

Le câble en acier doit rester dans l'espace libre entre la cornière et les panneaux. Quand on place le câble dans le tambour et dans le parachute du câble, le tambour doit se positionner de sorte que quand la porte est fermée, avec les tours de sécurité nécessaires, le câble soit près mais ne touche pas la cornière et quand la porte est ouverte, le câble n'érafle pas les panneaux.

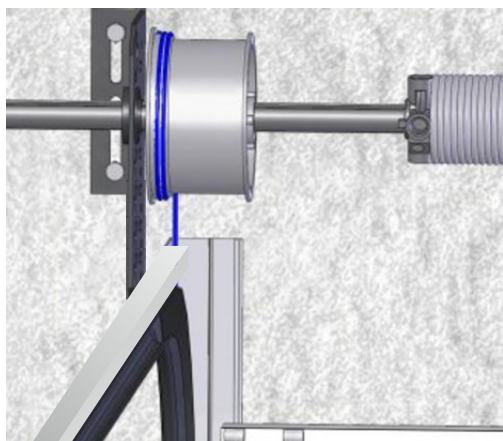

IND-NL

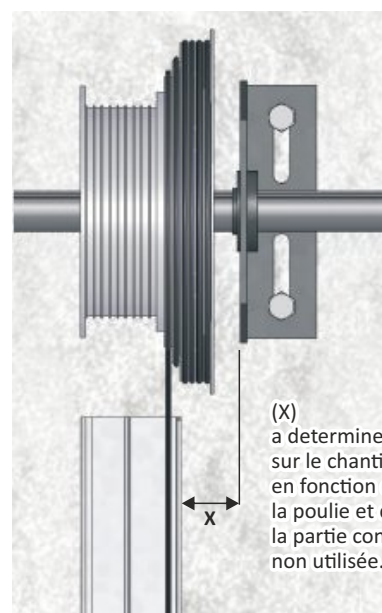

IND-HL

(X) a déterminer sur le chantier en fonction de la poulie et de la partie conique non utilisée.

### Montage du câble en acier dans le tambour conique pour Système de Levée Haute

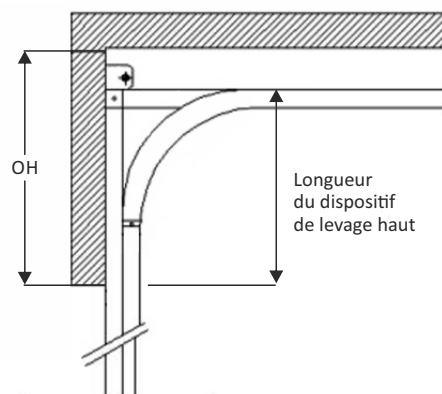
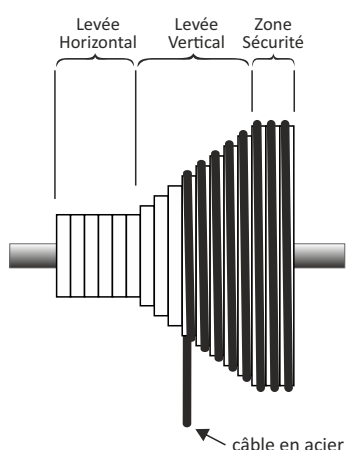

#### IND-HL

##### Dispositif de levage haut:

Afin de déterminer le point exact (où le câble sort du tambour lorsque la porte sectionnelle est fermée) sur la partie du dispositif de levage haut (partie conique) du tambour, veuillez suivre la procédure indiquée ci-dessous:

- Prenez une corde de la longueur exacte du 'dispositif de levage haut'.
- Prenez la corde et en commençant par la partie conique du bas, commencez à l'enrouler vers le haut.
- L'emplacement où la corde finit correspond exactement au 'point de sortie' du câble. Marquez ce point!
- Guidez le câble en le passant par le dispositif de protection en cas de rupture et derrière les axes des galets vers le tambour.
- A partir de la marque, enroulez le reste du câble sur le reste de la partie conique et zone de sécurité du tambour. Glissez l'extrémité du câble par l'orifice de fixation. Fixez le câble en serrant le boulon (blanc).



**QUAND LE PANNEAU SUPERIEUR EST INCLINE A 45° DANS LA COURBE DU RAIL, LE CABLE EN ACIER DOIT COMMENCER A S'ENGAGER SUR LA PARTIE DROIT DU TAMBOUR. (cela explique le non-fonctionnement de la porte dans 95% des cas)**



## Montage du câble en acier dans le tambour conique pour Système de Levée Verticale

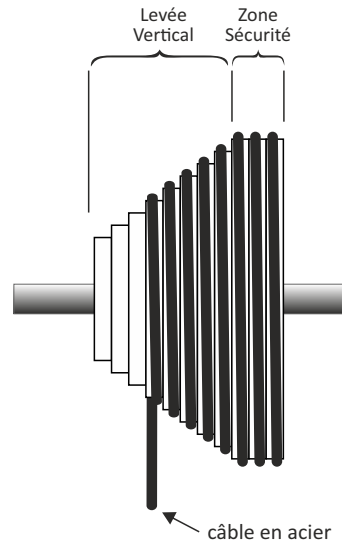
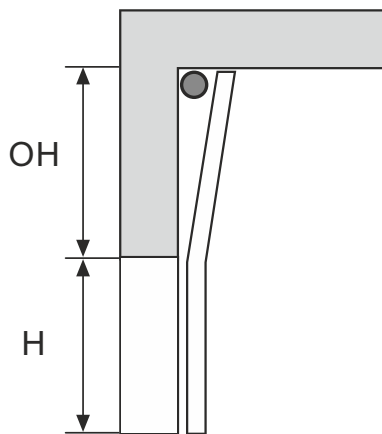

### IND-VL

#### Dispositif de levage vertical:

Afin de déterminer le point exact (l'emplacement où le câble sort du tambour lorsque la porte sectionnelle est fermée) du profilé conique du tambour, veuillez suivre la procédure suivante:

- Prenez une corde de la même longueur que la hauteur de la porte.
- Prenez la corde et en commençant par la partie conique du bas, commencez à l'enrouler vers le haut.
- La fin de la corde correspond au 'point de sortie' du câble.

Marquez ce point!

- Guidez le câble en le passant par le dispositif de protection en cas de rupture et derrière les axes des galets vers le tambour.

A partir de la marque, enroulez le reste du câble sur le reste de la partie conique et zone de sécurité du tambour, glissez l'extrémité du câble par l'orifice de fixation.

- Fixez le câble en serrant le boulon (blanc).



**QUAND LA PORTE EST ENTIÈREMENT OUVERTE,  
LE CÂBLE EN ACIER REMPLIT ENTIÈREMENT LE TAMBOUR.**

- Fixez ensuite le tambour d'enroulement en incluant la clavette dans l'arbre en serrant les boulons (rouge).
- Encore une fois: Vérifiez bien que les tambours d'enroulement à droite et à gauche sont à la même place et que les deux câbles sont tendus de la même façon.

## 2.31 Tension du jeu de ressorts

Veillez bloquer la porte de façon à ce qu'elle ne puisse pas se fermer, en vous servant de pinces étau sur les rails de guidage verticaux. Tendez les ressorts en suivant la procédure indiquée ci-dessous.

Le nombre de 'tours' pour le ressort est spécifié sur les étiquettes des ressorts pré montés.

Après l'opération de tension, fixez la tête de tension à l'arbre avec un couple de serrage compris entre 27 et 34Nm (cela s'applique aux deux modèles de têtes de tension).

Procédure à suivre pour la tension des ressorts.



Les ressorts sous tension sont très tendus; soyez très attentifs, spécialement pendant les opérations de réglage et veillez à utiliser des tiges de tension de la taille appropriée et en bon état.

Tendez les ressorts de bas en haut ! Les ressorts s'allongent et deviennent plus fins sous l'effet de l'étirement (nombre de tours x épaisseur du ressort); si ce n'est pas le cas, les ressorts de gauche et de droite ont été intervertis !



- 1) Marquez le ressort avec une ligne droite.
- 2) Insérez la 1ère dans la tête de tension.
- 3) Tournez la 1ère barre de tension d'un quart de tour afin d'allonger le ressort.
- 4) Maintenez la 1ère première barre de tension et placez la 2nde barre de tension dans l'orifice suivant du corps du ressort .
- 5) Tourner la 2nde barre d'un quart de tour.
- 6) Maintenez la 2nde barre de tension (maintenez la tension) puis retirez 1ère la première barre de tension.
- 7) Recommencez les étapes 3 – 4 – 5 – 6 jusqu'à ce que vous ayez obtenu la tension voulue.
- 8) Fixez la tête de tension sur l'arbre avec les deux boulons à un couple de serrage compris entre 27 et 34 Nm.
- 9) Retirez ensuite la dernière barre de tension.
- 10) Vérifiez le nombre de tours que vous avez effectué sur le ressort en comptant le nombre de lignes sur le ressort.

Retirez le bloc de l'arbre et les rails verticaux; votre porte sectionnelle est prête à l'emploi.

Vérifiez que la porte est bien équilibrée. Si ce n'est pas le cas, reportez-vous aux instructions du paragraphe 4.15 (correction de la tension des ressorts).

## 2.32 Correction de la tension des ressorts

Bloquez l'arbre et le ventail de la porte.

Veillez bloquer la porte de façon à ce qu'elle ne puisse pas se fermer, en vous servant de pinces étau sur les rails de guidage verticaux.



Les ressorts sous tension sont très tendus; veuillez toujours procéder avec précaution, surtout lorsque vous effectuez des opérations de maintenances de correction et utilisez des barres de tension qui s'ajustent convenablement et qui sont en bon état.

Vous pouvez corriger la tension en étirant ou en comprimant le ressort en effectuant un tour complet maximum. Veillez cependant à ce que les deux ressorts soient corrigés de la même façon.

- 1) Insérez la 1ère barre de tension dans la tête de tension.
- 2) Tournez la barre de tension dans la direction appropriée.
- 3) Dévissez les boulons de la tête de tension avec précaution et détendez la tension du ressort.
- 4) Maintenez la 1 ère barre de tension et placez la 2nde barre de tension dans l'orifice suivant du corps du ressort.
- 5) Tournez la 2nde barre de tension d'un quart de tour dans la direction souhaitée.
- 6) Maintenez la 2 nde barre de tension (maintenez la tension) puis retirez la 1 ère barre de tension.
- 7) Recommencez les étapes 4-5-6 jusqu'à l'obtention de la tension souhaitée.
- 8) Fixez la tête de tension sur l'arbre avec les deux boulons à un couple de serrage compris entre 27 et 34 Nm.
- 9) Retirez ensuite la dernière barre de tension.

Retirez le bloc de l'arbre et les rails verticaux; votre porte sectionnelle est prête à l'emploi.

## 2.33 Fonctionnement

Votre porte de garage sectionnelle doit être activée par les techniques suivantes:

- 1) Fonctionnement avec une corde/ fonctionnement manuel
- 2) Fonctionnement par chaîne (1:4)
- 3) Moteur électrique (moteur débrayable ) et commande
  - a) Commande: fonctionnement par pulsation
  - b) Commande: fonctionnement avec dispositif de vigilance automatique (dispositif homme mort)
  - c) Commande: fonctionnement automatique ou à distance

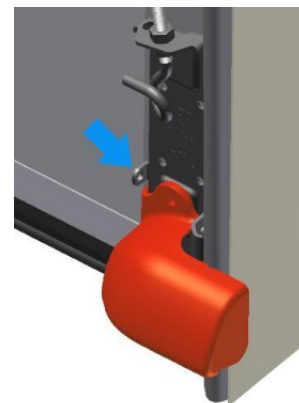

### Fonctionnement à l'aide d'une corde/ fonctionnement manuel

Attachez une corde au dispositif de protection en cas de rupture de câble et à un point situé à environ 1600mm du sol.

Longueur de la corde = hauteur de la porte – 1000mm.

### Fonctionnement par chaîne (1:4)



Le dispositif de hissage par chaîne ne doit pas être utilisé pour des portes de plus de 600 kg (à condition que la porte sectionnelle soit parfaitement équilibrée !)

Force de traction maximale permise : 16 kg.

Couple de torsion maximal autorisé sur l'arbre : 39 N/mm<sup>2</sup>

Le palan à chaîne inclut les composants suivants:

- Boîtier et transmission
- Chaîne, longueur d'environ 8 mètres
- Clavette
- Support de montage
- Support de chaîne
- Bagues de réglage 2x
- Boulons de fixation

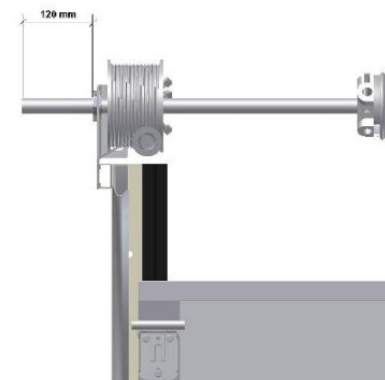
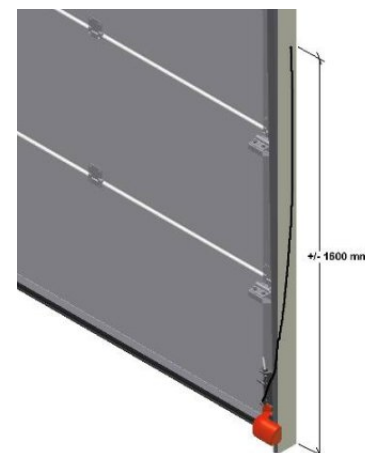

\*Si jamais la chaîne est trop courte ou trop longue, il faudra la rallonger ou la raccourcir.

Pour ce faire ouvrez et fermez un maillon.

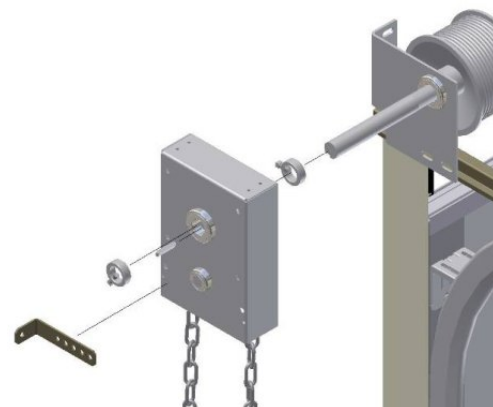
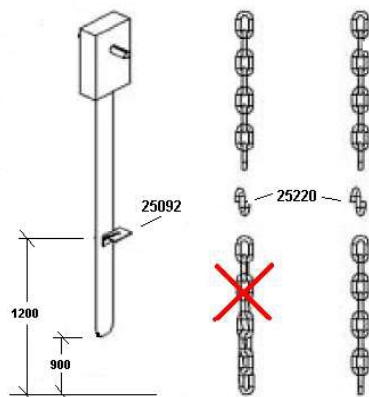

## Commande par pulsation

Cette commande permet d'effectuer un mouvement d'ouverture et de fermeture complet de la porte.  
Maintenez toujours le contact visuel avec la porte lorsque vous utilisez cette commande.

## Dispositif de commande "homme mort"

Cette commande ne mettra en route le vantail de la porte que si le bouton d'activation est pressé.  
Dès que la pression sur le bouton d'activation cesse, le vantail de la porte s'arrête.

## Fonctionnement automatique ou par commande à distance

Ce dispositif de commande peut être utilisé pour commander la porte sans avoir besoin de l'avoir en vue.

Si la commande est effectuée par ce moyen, ou bien si on installe ultérieurement ce genre de commande, il faudra installer des cellules photoélectriques. Ces cellules peuvent être du type à réflexion, mais il peut aussi s'agir de cellules de protection à une voie.

Elles devront être mises en place à moins de 200 mm de la porte et à moins de 300 mm du sol (à l'intérieur).

Cellule photoélectrique à réflexion qui est montrée:

- 1) Pièce GFA: 40005048 (cellule photoélectrique portée maximale de 7.5m)
- 2) Pièce GFA: 40005241 (réflecteur)

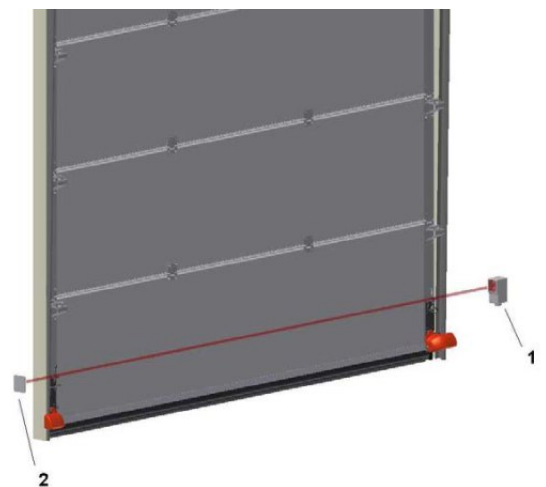
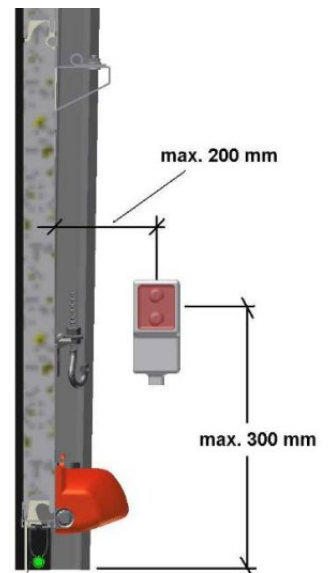

**Les portes fonctionnant avec un moteur électrique ne doivent pas être équipées de verrous et de fermetures à pignon coulissant !!**

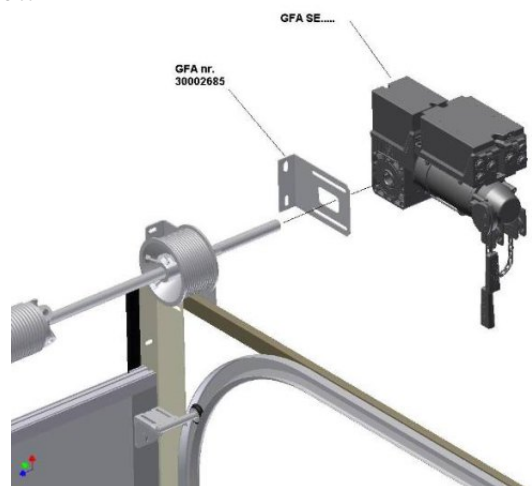
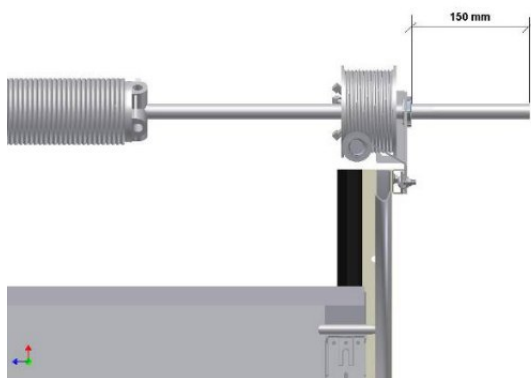

### Installation du moteur électrique et du panneau de commande



L'installation d'un moteur électrique doit être réalisée conformément aux normes figurant dans le manuel d'installation du moteur électrique et du dispositif de commande.

Veillez à ce que l'arbre dépasse d'environ 150 mm du côté du moteur électrique. Placez ensuite le moteur débrayable sur la plaque de support du moteur sur l'arbre et mettez en place la clavette fournie.

## 3. CONSIGNÉS GÉNÉRALES

### 3.1 Mise en service

La porte industrielle doit être mise en service par un installateur expérimenté.

La mise en service doit être consignée par écrit.

La personne responsable de l'installation devra compléter le certificat de conformité et apposer l'étiquette CE.

### 3.2 Pannes

Points de vérification en cas de fonctionnement anormal ou en cas de mauvais équilibre de la porte sectionnelle.

1) Vérifiez le poids du panneau de la porte.

2) Est-ce que les bons tambours d'enroulement vous ont été fournis?

3) Est-ce que les tambours d'enroulement sont bien installés ?

Veillez procéder aux vérifications suivantes (de l'intérieur vers l'extérieur):

- Le tambour gauche (avec marque rouge) est installé à gauche.
- Le tambour droite (avec marque noire) est installé à droite.
- Est-ce que le câble est placé entre la construction/mur et l'arbre?
- Vérifiez la position du câble entrant.

4) Vérifiez que vous avez reçu les ressorts de torsion corrects et qu'ils ont été convenablement installés.

- Vérifiez l'épaisseur du câble.
- Vérifiez le diamètre du ressort.
- Vérifiez la longueur du ressort (en excluant les têtes du ressort).

5) Lorsque la porte est fermée, il ne doit pas y avoir trop de frottement. Les galets doivent toujours pouvoir tourner.

6) Y a-t-il des éléments d'obstruction pendant les opérations d'ouverture/fermeture du vantail de la porte?

7) Vérifiez l'espace entre la porte et le rail de guidage. Cet espace doit être d'environ 30 mm et le câble doit pouvoir se déplacer librement.

8) Est-ce- que les rails de guidage sont parallèles dans les deux directions (horizontale et verticale) ?

Mesurez la distance et la hauteur.

9) Vérifiez le 'point de sortie du câble' au niveau du tambour! (levage hauts et verticaux)

Concernant les systèmes de levage hauts, cette vérification devra être effectuée en traçant le parcours du câble.

Dès que le premier galet atteint la courbe, le câble devra être placé sur la partie plate du tambour de déroulage.



### 3.3 Démontage



ATTENTION !  
DANGER !

- Le démontage ne devra être effectué que par du personnel spécialisé dans le montage/démontage.
- Veuillez vous assurer que ne sont présentes sur le lieu de démontage, que les personnes prenant en charge le démontage. (Si nécessaire, maintenez toutes les autres à distance à l'aide de dispositifs de sécurité appropriés).
- Vérifiez que tous les composants électriques sont déconnectés.
- Assurez vous que vous disposez de lumière suffisante au cours du démontage.
- Spécialement lorsque vous démontez les ressorts, veillez à vous servir des outils adéquats; assurez vous que la surface où vous travaillez est stable.
- Pour plus de détails et d'images concernant les diverses parties à démonter, veuillez vous référer aux instructions d'installation de ce manuel.

#### Procédure:

##### Étape 1

Démontez les ressorts de torsion.



Les ressorts sous tension sont très tendus; soyez toujours très attentifs et veillez à utiliser les barres de tension adéquates et en bon état.

- 1) Insérez la 1ère première barre de tension dans la tête de tension
- 2) Maintenez fermement la 1ère barre de tension et déboulonnez les boulons de la tête de tension puis transférez la tension du ressort.
- 3) Placez ensuite la 2nde barre de tension dans le l'orifice suivant de la tête de tension et libérez attentivement le ressort. Le ressort est libéré de haut en bas.
- 4) Remplacez la 1ère barre de tension sur la tête de tension et relâchez.
- 5) Répétez les étapes 3-4 jusqu'à ce que le ressort soit dégagé.
- 6) Recommencez les étapes 1-4 pour les autres ressorts.

##### Étape 2

Retirez le moteur, en suivant les instructions du fournisseur.

##### Étape 3

Défaire les boulons du tambour d'enroulement et retirez les câbles d'acier des tambours. Faites attention à tout type de tension résiduelle dans les câbles, vérifiez que les câbles sont détendus !

##### Étape 4

Retirez le moteur. Pour ce faire, retirez d'abord le manchon de couplage, puis retirez avec précaution les deux 'demi' arbres des plaques de supports. Faites attention aux pièces qui peuvent glisser le long de l'arbre !

##### Étape 5

Retirez les panneaux de haut en bas. Veuillez pour ce faire, retirer les supports des galets ainsi que les charnières centrales.

##### Étape 6

Retirez les rails horizontaux, en incluant les supports du plafond.

##### Étape 7

Retirez les rails verticaux.



Toutes les pièces de cette porte industrielle sont facilement identifiables et recyclables. Séparez les pièces après le démontage.

**Note:** Les matériaux ne peuvent être recyclés que s'ils sont rendus séparément.

Veillez donner les matériaux aux organismes responsables du recyclage afin de recycler les différentes pièces.

## 4. REGISTRE DE MAINTENANCE

Le registre de maintenance contient les références techniques ainsi que les rapports d'activités de l'installation, maintenance, réparation et modifications effectuées, et devra être mis à disposition des éventuels organismes d'inspections.

### DONNES TECHNIQUES D'INSTALLATION POUR PORTES ET PORTAILS AUTOMATIQUES

Client: \_\_\_\_\_  
(non, adresse, contact)

N° Commande: \_\_\_\_\_  
(n° du bon de command client)

Modèle et description: \_\_\_\_\_  
(type portail)

Dimensions: \_\_\_\_\_  
(dimensions de l'espace de passage)

N° Série: \_\_\_\_\_  
(n° de série de la porte)

Lieu d'installation: \_\_\_\_\_  
(lieu d'installation)

### LISTE DES PRODUITS INSTALLES

Les caractéristiques techniques et les performances des produits énumérées ci-dessous figurent dans les manuels d'installation et/ou sur l'étiquette fixée sur la porte.

Moteur: \_\_\_\_\_  
(modèle, type, n° série)

Cadre électrique: \_\_\_\_\_  
(modèle, type, n° série)

Photocellules: \_\_\_\_\_  
(modèle, type, n° série)

Dispositif de sécurité: \_\_\_\_\_  
(modèle, type, n° série)

Dispositif de commande: \_\_\_\_\_  
(modèle, type, n° série)

Dispositif radio: \_\_\_\_\_  
(modèle, type, n° série)

Signalétique: \_\_\_\_\_  
(modèle, type, n° série)

Autre: \_\_\_\_\_  
(modèle, type, n° série)

### INDICATION DES RISQUES FUTURES ET D'UNE MAUVAISE UTILIZATION

Prévenir l'utilisateur ou le responsable de la porte automatique des possibilités de risques futures et/ou d'une utilisation non appropriée. Signaler les points à risques.

## 4.1 Rapport d'activités

### Description de l'Intervention

Date: \_\_\_\_/\_\_\_\_/\_\_\_\_

Indiquez avec une X l'intervention effectuée et décrire le travail effectué lors de l'intervention, les paramètres d'ajustement du moteur et des possibles erreurs d'utilisation

Montage

Note: \_\_\_\_\_

Réparation

Maintenance

Essais

Modification

Nom du Technicien: \_\_\_\_\_

Signature Technicien: \_\_\_\_\_ Signature du Client: \_\_\_\_\_

### Description de l'Intervention

Date: \_\_\_\_/\_\_\_\_/\_\_\_\_

Indiquez avec une X l'intervention effectuée et décrire le travail effectué lors de l'intervention, les paramètres d'ajustement du moteur et des possibles erreurs d'utilisation

Montage

Note: \_\_\_\_\_

Réparation

Maintenance

Essais

Modification

Nom du Technicien: \_\_\_\_\_

Signature Technicien: \_\_\_\_\_ Signature du Client: \_\_\_\_\_

### Description de l'Intervention

Date: \_\_\_\_/\_\_\_\_/\_\_\_\_

Indiquez avec une X l'intervention effectuée et décrire le travail effectué lors de l'intervention, les paramètres d'ajustement du moteur et des possibles erreurs d'utilisation

Montage

Note: \_\_\_\_\_

Réparation

Maintenance

Essais

Modification

Nom du Technicien: \_\_\_\_\_

Signature Technicien: \_\_\_\_\_ Signature du Client: \_\_\_\_\_



### Description de l'Intervention

Date: \_\_\_\_ / \_\_\_\_ / \_\_\_\_

Indiquez avec une X l'intervention effectuée et décrire le travail effectué lors de l'intervention, les paramètres d'ajustement du moteur et des possibles erreurs d'utilisation

- Montage
- Réparation
- Maintenance
- Essais
- Modification

Note: \_\_\_\_\_

---

---

---

---

Nom du Technicien: \_\_\_\_\_

Signature Technicien: \_\_\_\_\_ Signature du Client: \_\_\_\_\_

### Description de l'Intervention

Date: \_\_\_\_ / \_\_\_\_ / \_\_\_\_

Indiquez avec une X l'intervention effectuée et décrire le travail effectué lors de l'intervention, les paramètres d'ajustement du moteur et des possibles erreurs d'utilisation

- Montage
- Réparation
- Maintenance
- Essais
- Modification

Note: \_\_\_\_\_

---

---

---

---

Nom du Technicien: \_\_\_\_\_

Signature Technicien: \_\_\_\_\_ Signature du Client: \_\_\_\_\_

### Description de l'Intervention

Date: \_\_\_\_ / \_\_\_\_ / \_\_\_\_

Indiquez avec une X l'intervention effectuée et décrire le travail effectué lors de l'intervention, les paramètres d'ajustement du moteur et des possibles erreurs d'utilisation

- Montage
- Réparation
- Maintenance
- Essais
- Modification

Note: \_\_\_\_\_

---

---

---

---

Nom du Technicien: \_\_\_\_\_

Signature Technicien: \_\_\_\_\_ Signature du Client: \_\_\_\_\_

# CERTIFICAT DE CONFORMITÉ

Directive des Machines 98/37/CE, Annex II, chapitre A

Installateur: \_\_\_\_\_

Adresse: \_\_\_\_\_  
(installateur) \_\_\_\_\_

Adresse: \_\_\_\_\_  
(lieu d'installation) \_\_\_\_\_

Porte:      Modèle: \_\_\_\_\_

N° Série: \_\_\_\_\_

Type:  IND-NL    IND-IL    IND-HL    IND-HLi    IND-VL

DÉCLARONS NOTRE EXCLUSIVE RESPONSABILITÉ  
SUR LA CONFORMITÉ DE NOS PRODUITS  
AVEC LES DISPOSITIONS DES DIRECTIVES HARMONISÉES ET  
LES MODIFICATIONS SUBSÉQUENTES

98/37/CE    DIRECTIVE MACHINES

73/23/CEE    DIRECTIVE BASSE TENSION

2004/108/CEE    DIRECTIVE COMPATIBILITÉ ELECTROMAGNÉTIQUE

89/106/CEE    DIRECTIVE PRODUITS DE CONSTRUCTION

EN 13241-1:2003    "Portes industrielles, commerciale, de garage et portails"

Norme du produit. Part 1    "Produits sans caractéristiques de résistance au feu et fumé"

Date: \_\_\_\_\_      Signature du Responsable \_\_\_\_\_



---

# manuel d'installation

## PORTES INDUSTRIELLES

---