



**FABRICANT
INNOVANT**

izyx
systems

Bandeau électromagnétique 3 en 1

Verrouillage, bouton poussoir et temporisation intégré



- Bouton poussoir intégré et amovible



- Gain de temps à la pose, et confort à l'utilisation



- Temporisation intégrée de 0,5 à 9 s



- Voyants de signalisation vert ou rouge

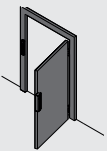

- Pose en intérieur ou extérieur



- Réversible
Porte DIN gauche ou DIN droite





EMDH300X / EMDH600X - 12/24 V DC



Longueur 300 mm

➤ EMDH300X

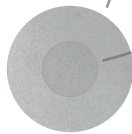

➤ Possible de remplacer le bouton poussoir par un obturateur sécurisé fourni

Brevet DÉPOSÉ



Longueur 600 mm

➤ EMDH600X

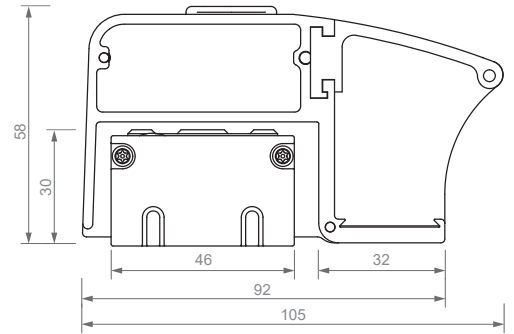

- Bouton poussoir intégré
- Bouton amovible
- Led rouge/verte d'état
- Temporisation programmable

izyx

➤ Entretoise en aluminium
Lot de 5 pièces

1 Réf. EMDH300X/SP2 ⁽¹⁾
Dim. : 46 x 274 x 2 mm

2 Réf. EMDH600X/SP2 ⁽¹⁾
Dim. : 46 x 574 x 2 mm

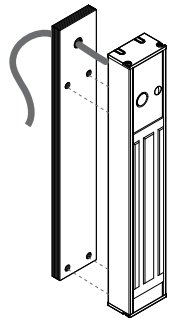

⁽¹⁾ Disponible mai 2019

	EMDH300X ⁽¹⁾	EMDH600X ⁽¹⁾
Montage / Matériel	En applique / Aluminium anodisé naturel	
Résistance à l'effraction*	600 lbs	1200 lbs
Mode de fonctionnement	A rupture de courant (verrouillé sous tension)	
Tension d'alimentation	12 / 24 V DC	
Consommation	460 / 230 mA	920 / 460 mA
Contact Hall	Contact inverseur (CO / NO / NF)	
Pouvoir de coupure	24 V DC / 1 A	
Bouton	Bouton poussoir amovible fourni avec obturateur sécurisé en alu pour la pose en extérieur	
Signal lumineux à LED	Vert / Rouge	
Temporisation programmable	de 0 sec, 2.5 sec, 5 sec, 9 sec	
Accessoires de pose en option	1 5 entretoises de 2 mm	2 5 entretoises de 2 mm
Indice de protection IP	IP 54	
Température de fonctionnement	-15 à +55° C	
Dimensions profil ventouse (L x l x p)	275 x 46 x 30 mm	575 x 46 x 30 mm
Dimensions profil poignée (L x l x p)	300 x 92/105 x 58 mm	600 x 92/105 x 58 mm
Poids	3 Kg	6 Kg

* Résistance théorique maximale, donnée à titre indicatif (1 lbs = 0,4535 Kg = 4,4482 Newton)