

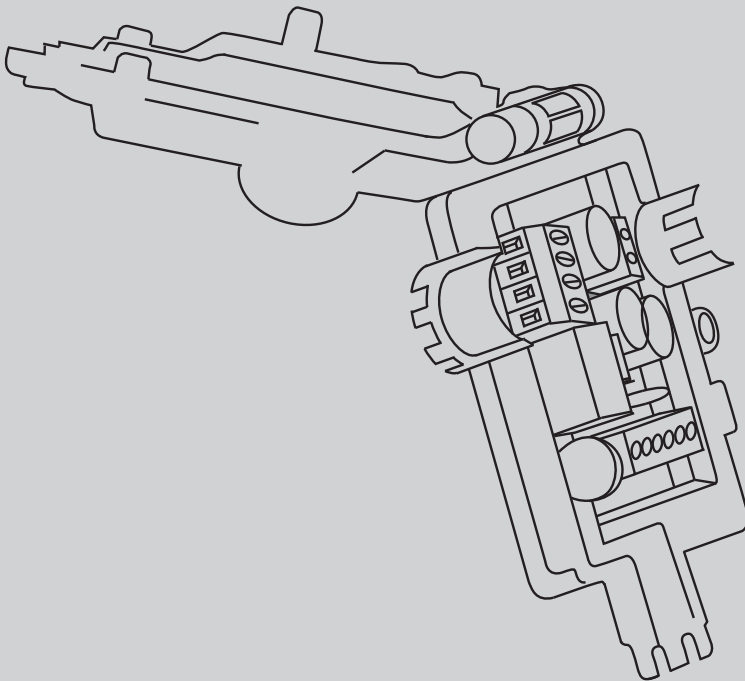

D811538\_05 26/05/15

QUADRO DI COMANDO PER COSTA INFRAROSSI  
 CONTROL PANEL FOR INFRARED EDGE  
 TABLEAU DE COMMANDES POUR BARRE À INFRAROUGES  
 STEUERUNG FÜR INFRAROT-SICHERHEITSLEISTE  
 CUADRO DE MANDOS PARA BARRA DE INFRARROJOS  
 QUADRO DE COMANDOS PARA PERFIL DE INFRAVERMELHOS



VENTIMIGLIA NS

ISTRUZIONI DI INSTALLAZIONE  
 INSTALLATION MANUAL  
 INSTRUCTIONS D'INSTALLATION  
 MONTAGEANLEITUNG  
 INSTRUCCIONES DE INSTALACION  
 INSTRUÇÕES DE INSTALAÇÃO



AZIENDA CON SISTEMA DI GESTIONE  
 INTEGRATO CERTIFICATO DA DNV  
 = UNI EN ISO 9001:2008 =  
 IIRI EN ISO 14001:2004

Nel ringraziarVi per la preferenza accordata a questo prodotto, la Ditta è certa che da esso otterrete le prestazioni necessarie al Vostro uso. Leggete attentamente l'opuscolo "Libretto istruzioni" che lo accompagna in quanto esso fornisce importanti indicazioni riguardanti la sicurezza, l'installazione, l'uso e la manutenzione.

Questo prodotto risponde alle norme riconosciute della tecnica e delle disposizioni relative alla sicurezza. Confermiamo che esso è conforme alle seguenti direttive europee: 2004/108/CEE, 2006/95/CEE. Il dispositivo è di tipo C secondo EN12453-5.5.1 e risulta conforme alla direttiva 2006/42/CEE solo se collegato a un quadro di controllo del medesimo costruttore dotato di circuito di verifica di guasto nei circuiti di sicurezza e ad un elemento sensibile conforme. Nel caso non si utilizzi il circuito di verifica di guasto nei circuiti di sicurezza bisogna far verificare da personale qualificato la funzionalità del dispositivo ad intervalli non maggiori di 6 mesi.

### ATTENZIONE:

- nelle operazioni di cablaggio ed installazione riferirsi alle norme vigenti e in ogni caso ai principi di buona tecnica.
- le modifiche ai dispositivi di sicurezza potrebbero determinare condizioni di pericolo.

### MANUTENZIONE E DEMOLIZIONE

Quando il dispositivo è collegato a un quadro di controllo del medesimo costruttore dotato di circuito di verifica di guasto nei circuiti di sicurezza non necessita di manutenzione in quanto il controllo viene eseguito automaticamente ad ogni manovra (intervalli di prova in conformità all'analisi di rischio o EN12453). Nel caso non si utilizzi il circuito di verifica di guasto nei circuiti di sicurezza bisogna far verificare da personale qualificato la funzionalità del dispositivo ad intervalli non maggiori di 6 mesi. I materiali costituenti l'apparecchiatura e il suo imballo vanno smaltiti secondo le norme vigenti. In caso di mal funzionamento rivolgersi a personale qualificato.

### AVVERTENZE

**Il buon funzionamento è garantito solo se vengono rispettati i dati riportati in questo manuale.**

**Le descrizioni e le illustrazioni del presente manuale non sono impegnative. Lasciando inalterate le caratteristiche essenziali del prodotto, la Ditta si riserva di apportare in qualunque momento le modifiche che essa ritiene convenienti per migliorare tecnicamente, costruttivamente e commercialmente il prodotto, senza impegnarsi ad aggiornare la presente pubblicazione.**



### DEMOLIZIONE

L'eliminazione dei materiali va fatta rispettando le norme vigenti. Non gettate il vostro apparecchio scartato, le pile o le batterie usate nei rifiuti domestici. Avete la responsabilità di restituire tutti i vostri rifiuti da apparecchiature elettriche o elettroniche lasciandoli in un punto di raccolta dedicato al loro riciclo.

**LA DICHIARAZIONE DI CONFORMITÀ PUÒ ESSERE CONSULTATA SUL SITO: WWW.BFT.IT NELLA SEZIONE PRODOTTI.**

Thank you for buying this product. Our company is sure that you will be more than satisfied with the product's performance.

Carefully read the "INSTRUCTION BOOKLET" which is supplied together with this product, since they provide important information regarding the safety, installation, use and maintenance of the product. This product complies with recognised technical standards and safety regulations. We declare that this product is in conformity with the following European Directives: 2004/108/EEC, 2006/95/EEC. This is a type C device according to EN12453-5.5.1, and it only complies with the 2006/42/EEC directive when it is connected to a control panel from the same manufacturer, provided with a fault-finding circuit in safety circuits, and to a conforming sensitive element. In the case where the fault-finding circuit in safety circuits is not used, get qualified personnel to check the device function at intervals not longer than 6 months.



**WARNING:**

- when carrying out connection and installation operations always refer to the current legislation in force, as well as to good technical principles.
- any modification to safety devices could create dangerous conditions.

**MAINTENANCE AND SCRAPPING**

When the device is connected to a control panel from the same manufacturer, provided with a fault-finding circuit in safety circuits, it requires no maintenance, since testing is carried out automatically with each manoeuvre (test intervals conforming to risk analysis or EN12453). In the case where the fault-finding circuit in safety circuits is not used, get qualified personnel to check the device function at intervals not longer than 6 months. The materials making up the appliance and its packing must be disposed of according to current regulations.

In case of malfunction, request the assistance of qualified personnel.

**WARNING!**

**Correct operation is only ensured when the data contained in the present manual are observed. The company is not to be held responsible for any damage resulting from failure to observe the installation standards and the instructions contained in the present manual.**

**The descriptions and illustrations contained in the present manual are not binding. The Company reserves the right to make any alterations deemed appropriate for the technical, manufacturing and commercial improvement of the product, while leaving the essential product features unchanged, at any time and without undertaking to update the present publication.**

**SCRAPPING**

Materials must be disposed of in accordance with the regulations in force. Do not throw away your discarded equipment or used batteries with household waste. You are responsible for taking all your waste electrical and electronic equipment to a suitable recycling centre.

**THE DECLARATION OF CONFORMITY CAN BE VIEWED ON THIS WEBSITE: WWW.BFT.IT IN THE PRODUCT SECTION. La Ditta non risponde dei danni causati dall'inosservanza delle norme di installazione e delle indicazioni riportate in questo manuale.**

**MANUEL D'UTILISATION****FRANÇAIS**

Nous vous remercions pour avoir choisi ce produit. Nous sommes sûrs qu'il vous rendra le service nécessaire à vos besoins. Lire attentivement le "Manuel d'instructions" qui accompagne ce produit puisqu'il fournit d'importantes indications concernant la sécurité, l'installation, l'utilisation et l'entretien.

Ce produit est conforme aux normes reconnues de la technique et aux dispositions concernant la sécurité. Nous confirmons sa conformité aux directives européennes suivantes: 2004/108/CEE, 2006/95CEE. Le dispositif est de type C selon EN12453-5.5.1 et est conforme à la directive 2006/42/CEE uniquement s'il est branché à un tableau de contrôle du même fabricant qui est équipé du circuit de vérification de panne dans les circuits de sécurité et s'il est branché à un élément palpeur conforme. Si le circuit de vérification de panne dans les circuits de sécurité n'est pas utilisé, il faut faire vérifier par un personnel qualifié le bon fonctionnement du dispositif à des intervalles qui ne dépassent pas les 6 mois.

**ATTENTION:**

- pendant les opérations de câblage et d'installation, suivre les normes en vigueur ou en tous les cas les principes de bonne technique.
- des modifications aux dispositifs de sécurité pourraient déterminer des conditions de danger.

**ENTRETIEN ET DÉMOLITION**

Lorsque le dispositif est branché à un tableau de contrôle du même fabricant qui est équipé du circuit de vérification de panne dans les circuits de sécurité, il n'a pas besoin d'entretien car le contrôle est réalisé automatiquement à chaque manœuvre (les intervalles d'essai sont appliqués conformément à l'analyse du risque ou selon EN12453). Si le circuit de vérification de panne dans les circuits de sécurité n'est pas utilisé, il faut faire vérifier par un personnel qualifié le bon fonctionnement du dispositif à des intervalles qui ne dépassent pas les 6 mois. Les matériaux qui constituent l'appareil et son emballage doivent être éliminés selon les normes en vigueur.

S'adresser à un personnel qualifié en cas de mauvais fonctionnement.

## AVERTISSEMENT

**Le bon fonctionnement n'est assuré que si les données fournies dans ce manuel sont respectées. La firme décline toute responsabilité en cas de dommages provoqués par le non respect des normes d'installation et des indications fournies dans ce manuel.**

**Les descriptions et les figures de ce manuel ne sont pas engageantes. Tout en laissant inchangées les caractéristiques essentielles du produit, la firme se réserve la faculté d'apporter à n'importe quel moment les modifications qu'elle jugera nécessaires pour améliorer le produit du point de vue technique, commercial et de la construction, sans pour autant s'engager à mettre à jour cette publication.**



## DÉMOLITION

Éliminez les matériaux en respectant les normes en vigueur. Ne jetez ni les vieux appareils, ni les piles, ni les batteries usées avec les ordures domestiques. Vous devez confier tous vos déchets d'appareils électriques ou électroniques à un centre de collecte différenciée, préposé à leur recyclage.

## LA DÉCLARATION DE CONFORMITÉ PEUT ÊTRE CONSUL

**TÉE SUR LE SITE: WWW.BFT.IT DANS LA SECTION PRODUITS.**

### BEDIENUNGSANLEITUNG

DEUTSCH

Wir danken Ihnen für den Kauf dieses Produkts und sind sicher, daß seine Leistungen Sie bei der von Ihnen vorgesehenen Anwendung zufriedenstellen werden.

Bitte lesen Sie aufmerksam die Broschüre "**WARNHINWEISE**" und die "**BEDIENUNGSANLEITUNG**", die mit der Maschine geliefert werden, da sie wichtige Hinweise zur Sicherheit, Installation, Anwendung und Wartung enthalten.

Dieses Produkt entspricht den anerkannten technischen und die Sicherheitsvorrichtungen betreffenden Vorschriften. Wir bestätigen, daß es übereinstimmt mit den folgenden Europäischen Richtlinien: 2004/108/EWG, 2006/95/EWG. Die Einrichtung gehört laut EN12453-5.5.1 zum Typ C und entspricht der Richtlinie 2006/42/EWG nur dann, wenn es an ein richtlinienkonformes sensibles Sicherheitselement und an eine Steuerung desselben Herstellers angeschlossen ist, deren Sicherheitsschaltkreise auch eine Fehlerprüfschaltung umfassen. Falls die Fehlerprüfschaltung innerhalb der Sicherheitsschaltkreise nicht verwendet wird, muss die Funktionsfähigkeit der Einrichtung turnusmäßig spätestens jedes halbe Jahr von Fachleuten überprüft werden.

## ACHTUNG:

- bei Verkabelung und Installation halten Sie sich bitte an die geltenden Vorschriften und die anerkannten technischen Regeln.
- die Änderungen an den Sicherheitsvorrichtungen können Gefahren hervorrufen.

## WARTUNG UND VERSCHROTTUNG

Wenn die Einrichtung an eine Steuerung desselben Herstellers angeschlossen ist, deren Sicherheitsschaltkreise über eine Fehlerprüfschaltung verfügen, bedarf sie keiner Wartung, weil die Prüfung automatisch bei jedem Betriebsvorgang vorgenommen wird (Prüfintervalle gemäß Risikoanalyse oder EN12453). Falls die Fehlerprüfschaltung in den Sicherheitsschaltkreisen nicht verwendet wird, muss die Funktionsfähigkeit der Einrichtung turnusmäßig spätestens jedes halbe Jahr von Fachleuten überprüft werden. Die Werkstoffe, aus denen das Gerät und seine Verpackung bestehen, müssen nach den geltenden Vorschriften entsorgt werden.

Bei Fehlfunktionen bitte Fachleute hinzuziehen.

## HINWEISE

**Der einwandfreie Betrieb ist nur dann gewährleistet, wenn die Angaben in diesem Handbuch beachtet werden. Die Firma haftet nicht für Schäden, die zurückzuführen sind auf die Mißachtung der Installationsanweisungen und der in diesem Handbuch enthaltenen Ausführungen.**

**Die Erläuterungen und Bild Darstellungen in diesem Handbuch sind unverbindlich. Unter der Voraussetzung, daß die wesentlichen Produkteigenschaften nicht verändert werden, behält sich die Firma das Recht vor, jederzeit Änderungen anzubringen, die sie für die technische, konstruktivi-**



**ve und kommerzielle Verbesserung des Produktes für notwendig erachtet, ohne verpflichtet zu sein, auch diese Veröffentlichung auf den neuesten Stand zu bringen.**



### **VERSCHROTTUNG**

Die Entsorgung der Materialien muss unter Beachtung der geltenden Normen erfolgen. Bitte werfen Sie Ihr Altgerät oder die leeren Batterien nicht in den Haushaltsabfall. Sie sind verantwortlich für die ordnungsgemäße Entsorgung Ihrer elektrischen oder elektronischen Altgeräte durch eine offizielle Sammelstelle.

**DIE KONFORMITÄTSERKLÄRUNG KANN AUF DER FOLGENDEN WEBSEITEKONSULTIERT WERDEN: WWW.BFT.IT, IM BEREICH PRODUKTE**

## **MANUAL DE USO**

## **ESPAÑOL**

Al agradecerle la preferencia que ha manifestado por este producto, la empresa está segura de que de él obtendrá las prestaciones necesarias para sus exigencias.

Lea atentamente el "Manual de Instrucciones" que lo acompaña, pues proporciona importantes indicaciones referentes a la seguridad, la instalación, el uso y el mantenimiento.

Este producto cumple los requisitos establecidos por las normas reconocidas de la técnica y las disposiciones relativas a la seguridad. Confirmamos su conformidad con las siguientes directivas europeas: 2004/108/CEE, 2006/95CEE.

El dispositivo es de tipo C según EN12453-5.5.1 y resulta conforme a la directiva 2006/42/CEE únicamente si se conecta a un cuadro de control del mismo constructor dotado de circuito de control de averías en los circuitos de seguridad y a un elemento sensible conforme. En caso de que no se utilice el circuito de control de averías en los circuitos de seguridad, es necesario hacer controlar por personal cualificado la funcionalidad del dispositivo a intervalos no superiores a 6 meses.

### **¡ATENCIÓN:**

- en las operaciones de cableado e instalación, deben respetarse las normas vigentes y, en cualquier caso, los principios de buena técnica.
- las modificaciones a los dispositivos de seguridad podrían determinar condiciones de peligro.

### **MANTENIMIENTO Y DEMOLICION**

Cuando el dispositivo se conecta a un cuadro de control del mismo constructor dotado de circuito de control de averías en los circuitos de seguridad, no necesita mantenimiento ya que el control se ejecuta automáticamente en cada maniobra (intervalos de prueba de conformidad con la Directiva sobre el análisis de los riesgos o EN12453). En caso de que no se utilice el circuito de control de averías en los circuitos de seguridad, es necesario hacer controlar por personal cualificado la funcionalidad del dispositivo a intervalos no superiores a 6 meses. Los materiales que constituyen el equipo y su embalaje deben eliminarse de conformidad con las normas vigentes.

En caso de mal funcionamiento, diríjase a personal cualificado.

### **ADVERTENCIAS**

**El buen funcionamiento está garantizado únicamente si se respetan los datos indicados en este manual. La empresa no responde de los daños causados por el incumplimiento de las normas de instalación y de las indicaciones contenidas en este manual.**

**Las descripciones y las ilustraciones del presente manual tienen carácter indicativo. Dejando inalteradas las características esenciales del producto, la Empresa se reserva la posibilidad de aportar, en cualquier momento, las modificaciones que considere oportunas para mejorar técnica, constructiva y comercialmente el producto, sin obligación de actualizar la presente publicación.**



### **DESGUACE**

La eliminación de los materiales se debe realizar respetando las normas vigentes. No desechar su equipo descartado, las pilas o las baterías usadas con los residuos domésticos. Usted tiene la responsabilidad de desechar todos sus residuos de equipos eléctricos o electrónicos, entregándolos a un punto de recogida dedicado al reciclaje de los mismos.

**LA DECLARACIÓN DE CONFORMIDAD ESTÁ DISPONIBLE PARA SU CONSULTA EN EL SITIO: WWW.BFT.IT EN LA SECCIÓN PRODUCTOS**

Agradecemos-lhe pela preferência dada a este produto, a Empresa tem a certeza que do mesmo obterá as prestações necessárias ao seu uso.

Leia atentamente o fascículo "Manual instruções" que acompanha este produto, pois que fornece importantes indicações respeitantes a segurança, a instalação, o uso e a manutenção.

Este produto responde às normas reconhecidas da técnica e das disposições relativas à segurança. Confirmamos que está em conformidade com as seguintes directivas europeias: 2004/108/CEE, 2006/95/CEE.

O dispositivo é do tipo C segundo EN12453-5.5.1 e está em conformidade com a directiva 2006/42/CEE somente se estiver ligado a um quadro de controlo do mesmo fabricante dotado de circuito de verificação de avarias nos circuitos de segurança e a um elemento sensível conforme. No caso em que não se utilize o circuito de verificação de avarias nos circuitos de segurança, é preciso fazer verificar, por pessoal qualificado, a funcionalidade do dispositivo a intervalos não superiores aos 6 meses.

### **ATENÇÃO:**

- nas operações de cablagem e instalação, fazer referência às normas vigentes e todavia aos princípios da boa técnica.
- as modificações nos dispositivos de segurança poderiam determinar condições de perigo.

### **MANUTENÇÃO E A DEMOLIÇÃO**

Quando o dispositivo está ligado a um quadro de controlo do mesmo fabricante equipado com circuito de verificação de avarias nos circuitos de segurança, não necessita de manutenção, pois que o controlo é efectuado automaticamente a cada manobra (intervalos de prova em conformidade com a análise de risco ou EN12453). No caso em que não se utilize o circuito de verificação de avarias nos circuitos de segurança é preciso fazer verificar, por pessoal qualificado, a funcionalidade do dispositivo a intervalos não superiores aos 6 meses. Os materiais que constituem a aparelhagem e a relativa embalagem devem ser eliminados no respeito das regulamentações em vigor. Em caso de mau funcionamento valer-se de pessoal qualificado.

### **AVISOS**

**O bom funcionamento é garantido só se forem respeitados os dados contidos neste manual. A empresa não se responsabiliza pelos danos provocados pelo incumprimento das normas de instalação e das indicações contidas neste manual.**

**As descrições e ilustrações deste manual não constituem um compromisso. Deixando inalteradas as características essenciais do produto, a Empresa reserva-se o direito de efectuar em qualquer momento as modificações que a mesma achar convenientes para melhorar as características técnicas, de construção e comerciais do produto, sem comprometer-se em actualizar esta publicação.**



### **DEMOLIÇÃO**

A eliminação dos materiais deve ser feita de acordo com as normas vigentes. Não deite o equipamento eliminado, as pilhas ou as baterias no lixo doméstico. Você tem a responsabilidade de restituir todos os seus resíduos de equipamentos eléctricos ou electrónicos deixando-os num ponto de recolha dedicado à sua reciclagem.

**A DECLARAÇÃO DE CONFORMIDADE PODE SER CONSULTADA NA WEBSITE: WWW.BFT.IT NA SEÇÃO PRODUTOS**



Nel ringraziarVi per la preferenza accordata a questo prodotto, la Ditta è certa che da esso otterrete le prestazioni necessarie al Vostro uso. **Leggete attentamente l'opuscolo "Libretto istruzioni" che lo accompagna in quanto esso fornisce importanti indicazioni riguardanti la sicurezza, l'installazione, l'uso e la manutenzione.**

Questo prodotto risponde alle norme riconosciute della tecnica e delle disposizioni relative alla sicurezza. Confermiamo che esso è conforme alle seguenti direttive europee: 2004/108/CEE, 2006/95/CEE. Il dispositivo è di tipo C secondo EN12453-5.5.1 e risulta conforme alla direttiva 2006/42/CEE solo se collegato a un quadro di controllo del medesimo costruttore dotato di circuito di verifica di guasto nei circuiti di sicurezza e ad un elemento sensibile conforme. Nel caso non si utilizzi il circuito di verifica di guasto nei circuiti di sicurezza bisogna far verificare da personale qualificato la funzionalità del dispositivo ad intervalli non maggiori di 6 mesi.

### AVVERTENZE

Nelle operazioni di cablaggio ed installazione riferirsi alle norme vigenti e in ogni caso ai principi di buona tecnica.

### 1) GENERALITA'

**VENTIMIGLIA NS** è un dispositivo di sicurezza che può essere impiegato su cancelli scorrevoli e a battente, serrande, porte scorrevoli e sezionali. **ATTENZIONE!** Le modifiche ai dispositivi di sicurezza potrebbero determinare condizioni di pericolo.

**VENTIMIGLIA NS** è composta da tre parti:

- unità ricevente (-RX-fornito con 60 cm di cavo),
- unità trasmittente (-TX-fornito con 6,2 m di cavo) e
- centralina di controllo (CU).

Il collegamento tra l'unità ricevente e l'unità di controllo dev'essere effettuato mediante cavetto schermato e la lunghezza di tale collegamento non deve superare i 0,6 metri.

### 2) DATI TECNICI

Tensione di alimentazione	: 24 V~/---
Grado di protezione	: IP 67
Assorbimento trasmettitore e ricevitore	: 32 mA
Assorbimento <b>VENTIMIGLIA NS</b> con trasmettitore spento	: 10 mA
Portata contatto	: 30V---, 1A
Tempo di risposta	<165 ms
Costa sensibile per infrarosso + supporto	: mod.BIR C
Lunghezza	: da 1 a 6 m

### 3) COLLEGAMENTI MORSETTIERA (fig.1)

**ATTENZIONE!** Per il collegamento dei contatti dei relè al **circuito di verifica di guasto**.

Riferirsi agli schemi di collegamento dei dispositivi verificati riportati nel manuale di istruzioni della centrale di comando che si sta utilizzando.

**VENTIMIGLIA NS** è rappresentata come la morsettiera di una generica fotocellula:

- i morsetti da 1 a 5 di **VENTIMIGLIA NS** corrispondono ai morsetti da 1 a 5 di RX,
- il morsetto 6 di **VENTIMIGLIA NS** corrisponde al morsetto 1 di TX.

Nel caso non si utilizzi il circuito di verifica di guasto nei circuiti di sicurezza eseguire un ponte a filo tra i morsetti 1 e 6 di **VENTIMIGLIA NS** e far verificare da personale qualificato la funzionalità del dispositivo ad intervalli non maggiori di 6 mesi.

### COLLEGAMENTO (CU)

- 1 24V~/+ 24V---
- 2 24V~/ - 24V---
- 3 COM
- 4 N.C. (a riposo)
- 5 N.O. (a riposo)
- 6 V.SAFE
- 7 MARRONE TX
- 8 BIANCO TX
- 9 SCHERMO RX
- 10 VERDE RX
- 11 MARRONE RX

### 12 BIANCO RX

#### UNITA' RX:

Non superare le lunghezze massime consentite per i collegamenti, max. 0,6m. La Ditta non garantisce il buon funzionamento dell'apparecchiatura se non vengono rispettate le specifiche di installazione.

#### UNITA' TX:

Per il collegamento dell'unità trasmittente non è necessario collegare la calza (schermo) e la lunghezza del collegamento non è critica.

### 4) REGOLAZIONE DELLA SENSIBILITA'

**ATTENZIONE!** Per coste di lunghezza superiore ai 2 m togliere il filtro attenuatore dal sensore dell'unità ricevente (Fig. 6).

Per regolare l'intervento della costa agire sull'apposito trimmer (Fig.1) ruotando in senso antiorario la sensibilità di intervento della costa aumenta (cioè per causarne l'intervento è sufficiente una pressione minore), ruotando in senso orario la sensibilità di intervento della costa diminuisce (cioè per causarne l'intervento è necessaria una pressione maggiore). La regolazione va effettuata nel seguente modo:

- 1) Posizionare il trimmer ruotato tutto in posizione Oraria (sensibilità minima).
- 2) Alimentare il dispositivo e verificare che le fotocellule siano allineate (il Led deve accendersi).
- 3) Esercitare una pressione al centro del bordo sensibile causando una deformazione di circa 5mm.
- 4) Mantenendo la deformazione ruotare lentamente il trimmer in senso antiorario fino a causare l'intervento della costa (il Led si spegne) o fino a giungere al livello minimo di sensibilità.
- 5) Verificare che eliminando la pressione sul bordo in gomma il Led si accende e esercitando una pressione che deformi il bordo in gomma di circa 5 mm il Led si spenga.
- 6) Siliconare l'unità ricevente RX e quella trasmittente TX al bordo della costa in modo che il montaggio risulti a tenuta stagna.

### 5) MANUTENZIONE E DEMOLIZIONE

Quando il dispositivo è collegato a un quadro di controllo del medesimo costruttore dotato di circuito di verifica di guasto nei circuiti di sicurezza non necessita di manutenzione in quanto il controllo viene eseguito automaticamente ad ogni manovra (intervalli di prova in conformità all'analisi di rischio o EN12453). Nel caso non si utilizzi il circuito di verifica di guasto nei circuiti di sicurezza bisogna far verificare da personale qualificato la funzionalità del dispositivo ad intervalli non maggiori di 6 mesi.

I materiali costituenti l'apparecchiatura e il suo imballo vanno smaltiti secondo le norme vigenti.

In caso di mal funzionamento rivolgersi a personale qualificato.

### AVVERTENZE

**Il buon funzionamento è garantito solo se vengono rispettati i dati riportati in questo manuale. La Ditta non risponde dei danni causati dall'inosservanza delle norme di installazione e delle indicazioni riportate in questo manuale.**

**Le descrizioni e le illustrazioni del presente manuale non sono impegnative. Lasciando inalterate le caratteristiche essenziali del prodotto, la Ditta si riserva di apportare in qualunque momento le modifiche che essa ritiene convenienti per migliorare tecnicamente, costruttivamente e commercialmente il prodotto, senza impegnarsi ad aggiornare la presente pubblicazione.**

Thank you for buying this product. Our company is sure that you will be more than satisfied with the product's performance.

**Carefully read the "INSTRUCTION BOOKLET" which is supplied together with this product, since they provide important information regarding the safety, installation, use and maintenance of the product.**

This product complies with recognised technical standards and safety regulations. We declare that this product is in conformity with the following European Directives: 2004/108/EEC, 2006/95/EEC.

This is a type C device according to EN12453-5.5.1, and it only complies with the 2006/42/EEC directive when it is connected to a control panel from the same manufacturer, provided with a fault-finding circuit in safety circuits, and to a conforming sensitive element. In the case where the fault-finding circuit in safety circuits is not used, get qualified personnel to check the device function at intervals not longer than 6 months.

**WARNING**

When carrying out connection and installation operations always refer to the current legislation in force, as well as to good technical principles.

**1) GENERAL OUTLINE**

**VENTIMIGLIA NS** is a safety device which can be used on sliding and swing gates, roll-up doors, sliding and sectional doors.

**WARNING!** Any modification to safety devices could create dangerous conditions.

The **VENTIMIGLIA NS** device is made up of three parts:

- receiver unit (-RX- supplied with a 60cm cable),
- transmitter unit (-TX- supplied with a 6.2m cable) and
- control unit (CU).

The receiver unit and the control unit must be connected using a screened cable, such connection must not be longer then 0.6 metres.

**2) TECHNICAL SPECIFICATIONS**

Power supply	: 24 V~/-/---
Protection	: IP 67
Transmitter and receiver absorption	: 32 mA
Absorption of <b>VENTIMIGLIA NS</b> with transmitter switched off:	10 mA
Contact capacity	: 30V---, 1A
Response time	<165 mS
Rubber skirt for infrared + support	: mod. BIR C
Length	: from 1 to 6m

**3) CONNECTIONS TO TERMINAL BOARD** (fig. 1)

**WARNING!** Before connecting the relay contacts to the **fault finding circuit** read the instructions given below.

Refer to the connection diagrams of the devices checked, which are contained in the instruction manual for the control unit being used.

**VENTIMIGLIA NS** is represented like the terminal bar of a generic photocell:

- **VENTIMIGLIA NS** terminals from 1 to 5 correspond to RX terminals from 1 to 5,
- **VENTIMIGLIA NS** terminal 6 corresponds to TX terminal 1.

In the case where the fault-finding circuit is not used in safety circuits, make a wire jumper between **VENTIMIGLIA NS** terminals 1 and 6, and have qualified personnel check the functional operation of the device at intervals not longer than 6 months.

**CONNECTION (CU)**

- 1 24V~/+ 24V---
- 2 24V~/ - 24V---
- 3 COM
- 4 N.C. (not powered)
- 5 N.O. (not powered)
- 6 V.SAFE
- 7 BROWN TX
- 8 WHITE TX
- 9 SCREEN RX
- 10 GREEN RX
- 11 BROWN RX
- 12 WHITE RX

**RX UNIT:**

Do not exceed the maximum lengths allowed for connections, i.e. 0.6 m max. The company does not guarantee correct operation of the appliance when the installation specifications are not observed.

**TX UNIT:**

For connection of the transmitter unit, there is no need to connect the braid (screen) and the connection length is not critical.

**4) SENSITIVITY SETTING**

**WARNING!** For safety edges longer than 2 m, remove the attenuator filter from the sensor of the receiver (Fig. 6).

To set edge activation, act on the appropriate trimmer (Fig.1); when turned anticlockwise, edge activation sensitivity increases (i.e. less pressure is sufficient for activation); when turned clockwise, edge activation sensitivity decreases (i.e. more pressure is needed for activation). Setting is to be carried out as follows:

- 1) Turn the trimmer clockwise all the way (minimum sensitivity).
- 2) Supply the device with power and check that the photocells are aligned (the Led must come on).
- 3) Exert pressure at the centre of the safety edge, causing a deformation of about 5 mm.
- 4) Keeping the deformation, slowly turn the trimmer anticlockwise until causing edge activation (the Led goes off) or until reaching the minimum sensitivity level.
- 5) Check that, after eliminating the pressure on the rubber edge, the Led comes on, while, after exerting a pressure which deforms the rubber edge of about 5 mm, the Led goes off.
- 6) Apply silicone to the RX receiver unit and the TX transmitter unit, and stick them to the side of edge to obtain a sealed secured fitting.

**5) MAINTENANCE AND SCRAPPING**

When the device is connected to a control panel from the same manufacturer, provided with a fault-finding circuit in safety circuits, it requires no maintenance, since testing is carried out automatically with each manoeuvre (test intervals conforming to risk analysis or EN12453). In the case where the fault-finding circuit in safety circuits is not used, get qualified personnel to check the device function at intervals not longer than 6 months. The materials making up the appliance and its packing must be disposed of according to current regulations.

In case of malfunction, request the assistance of qualified personnel.

**WARNING!**

**Correct operation is only ensured when the data contained in the present manual are observed. The company is not to be held responsible for any damage resulting from failure to observe the installation standards and the instructions contained in the present manual.**

**The descriptions and illustrations contained in the present manual are not binding. The Company reserves the right to make any alterations deemed appropriate for the technical, manufacturing and commercial improvement of the product, while leaving the essential product features unchanged, at any time and without undertaking to update the present publication.**



Nous vous remercions pour avoir choisi ce produit. Nous sommes sûrs qu'il vous rendra le service nécessaire à vos besoins. **Lire attentivement le "Manuel d'instructions" qui accompagne ce produit puisqu'il fournit d'importantes indications concernant la sécurité, l'installation, l'utilisation et l'entretien.**

Ce produit est conforme aux normes reconnues de la technique et aux dispositions concernant la sécurité. Nous confirmons sa conformité aux directives européennes suivantes: 2004/108/CEE, 2006/95CEE.

Le dispositif est de type C selon EN12453-5.5.1 et est conforme à la directive 2006/42/CEE uniquement s'il est branché à un tableau de contrôle du même fabricant qui est équipé du circuit de vérification de panne dans les circuits de sécurité et s'il est branché à un élément palpeur conforme. Si le circuit de vérification de panne dans les circuits de sécurité n'est pas utilisé, il faut faire vérifier par un personnel qualifié le bon fonctionnement du dispositif à des intervalles qui ne dépassent pas les 6 mois.

#### AVERTISSEMENTS

Pendant les opérations de câblage et d'installation, suivre les normes en vigueur ou en tous les cas les principes de bonne technique.

#### 1) GÉNÉRALITÉS

**VENTIMIGLIA NS** est un dispositif de sécurité qui peut être utilisé sur des portails coulissants et à battant, des rideaux métalliques, des portes coulissantes et multi-lames.

**ATTENTION!** Des modifications aux dispositifs de sécurité pourraient déterminer des conditions de danger.

**VENTIMIGLIA NS** est composé de trois parties:

- unité de réception (-RX- fournie avec 60 cm de câble),
- unité de transmission (-TX- fournie avec 6,2 m de câble) et
- unité de commande (CU).

Le branchement entre l'unité de réception et l'unité de commande doit être effectué au moyen d'un câble blindé et la longueur de ce branchement ne doit pas dépasser 0,6 mètres.

#### 2) TECHNICAL SPECIFICATIONS

Tension d'alimentation	: 24V~/---
Degré de protection	: IP 67
Courant absorbé par l'émetteur et le récepteur	: 32 mA
Courant absorbé <b>VENTIMIGLIA NS</b> avec l'émetteur éteint	: 10 mA
Portée contact	: 30V---, 1A
Temps de réponse	<165 mS
Barre palpeuse pour infrarouge + support	: mod. BIRC
Longueur	: de 1 à 6 m

#### 3) CONNEXIONS BORNIER (fig. 1)

**ATTENTION!** Pour la connexion des contacts des relais au **circuit de vérification de panne** lire attentivement ce qui suit.

Se référer aux schémas des branchements des dispositifs contrôlés se trouvant dans le manuel d'instructions de l'unité de commande utilisée.

**VENTIMIGLIA NS** est représentée comme le bornier d'une cellule photoélectrique générique:

- les bornes de 1 à 5 de **VENTIMIGLIA NS** correspondent aux bornes de 1 à 5 de RX,
- la borne 6 de **VENTIMIGLIA NS** correspond à la borne 1 de TX.

Si le circuit de vérification de panne dans les circuits de sécurité n'est pas utilisé, réaliser un pont à fil entre les bornes 1 et 6 de **VENTIMIGLIA NS** et faire vérifier par un personnel qualifié le bon fonctionnement du dispositif à des intervalles qui ne dépassent pas les 6 mois.

#### CONNECTION (CU)

- 1 24V~/+ 24V---
- 2 24V~/ - 24V---
- 3 COM
- 4 N.C. (au repos)
- 5 N.O. (au repos)
- 6 V.SAFE
- 7 MARRON TX
- 8 BLANC TX
- 9 ÉCRAN RX

- 10 VERT RX
- 11 MARRON RX
- 12 BLANC RX

#### UNITÉ RX:

Ne pas dépasser les longueurs maximum permises pour les branchements, 0,6 m maxi. L'entreprise ne garantit pas le bon fonctionnement de l'appareil si les spécifications d'installation ne sont pas respectées.

#### UNITÉ TX:

Il n'est pas nécessaire de brancher la gaine (blindage) pour le branchement de l'unité de transmission et la longueur n'est pas un point critique.

#### 4) RÉGLAGE DE LA SENSIBILITÉ

**ATTENTION!** Pour les barres palpeuses d'une longueur supérieure à 2 mètres, enlever le filtre atténuateur du capteur de l'unité de réception (Fig. 6).

Pour régler l'intervention de la barre, actionner le trimmer prévu à cet effet (Fig.1). En tournant dans le sens contraire des aiguilles d'une montre, la sensibilité d'intervention de la barre augmentera (c'est-à-dire qu'il suffit d'une pression faible pour provoquer son intervention), en tournant dans le sens des aiguilles d'une montre, la sensibilité d'intervention de la barre diminuera (c'est-à-dire qu'il faut une pression plus forte pour provoquer son intervention). Le réglage doit être effectué de la façon suivante.

- 1) Placer le trimmer complètement tourné dans la position dU sens de l'aiguille d'une montre (sensibilité minimum).
- 2) Alimenter le dispositif et vérifier que les cellules photoélectriques sont alignées (la Led doit s'allumer).
- 3) Exercer une pression au centre de la barre palpeuse en provoquant une déformation d'environ 5mm.
- 4) En maintenant la déformation, tourner lentement le trimmer dans le sens contraire des aiguilles d'une montre jusqu'à provoquer l'intervention de la barre (la Led s'éteint) ou jusqu'à l'atteinte du niveau minimum de sensibilité.
- 5) Vérifier que la Led s'allume en éliminant la pression sur le bord en caoutchouc, et que la Led s'éteint en exerçant une pression qui déforme le bord en caoutchouc d'environ 5 mm.
- 6) Siliconer l'unité de réception RX et l'unité de transmission TX au bord de la barre de façon à ce que le montage soit étanche.

#### 5) ENTRETIEN ET DÉMOLITION

Lorsque le dispositif est branché à un tableau de contrôle du même fabricant qui est équipé du circuit de vérification de panne dans les circuits de sécurité, il n'a pas besoin d'entretien car le contrôle est réalisé automatiquement à chaque manœuvre (les intervalles d'essai sont appliqués conformément à l'analyse du risque ou selon EN12453). Si le circuit de vérification de panne dans les circuits de sécurité n'est pas utilisé, il faut faire vérifier par un personnel qualifié le bon fonctionnement du dispositif à des intervalles qui ne dépassent pas les 6 mois. Les matériaux qui constituent l'appareil et son emballage doivent être éliminés selon les normes en vigueur.

S'adresser à un personnel qualifié en cas de mauvais fonctionnement.

#### AVERTISSEMENT

**Le bon fonctionnement n'est assuré que si les données fournies dans ce manuel sont respectées. La firme décline toute responsabilité en cas de dommages provoqués par le non respect des normes d'installation et des indications fournies dans ce manuel.**

**Les descriptions et les figures de ce manuel ne sont pas engageantes. Tout en laissant inchangées les caractéristiques essentielles du produit, la firme se réserve la faculté d'apporter à n'importe quel moment les modifications qu'elle jugera nécessaires pour améliorer le produit du point de vue technique, commercial et de la construction, sans pour autant s'engager à mettre à jour cette publication.**

Wir danken Ihnen für den Kauf dieses Produkts und sind sicher, daß seine Leistungen Sie bei der von Ihnen vorgesehenen Anwendung zufriedenstellen werden.

**Bitte lesen Sie aufmerksam die Broschüre "WARNHINWEISE" und die "BEDIENUNGSANLEITUNG", die mit der Maschine geliefert werden, da sie wichtige Hinweise zur Sicherheit, Installation, Anwendung und Wartung enthalten.**

Dieses Produkt entspricht den anerkannten technischen und die Sicherheitsvorrichtungen betreffenden Vorschriften. Wir bestätigen, daß es übereinstimmt mit den folgenden Europäischen Richtlinien: 2004/108/EWG, 2006/95/EWG. Die Einrichtung gehört laut EN12453-5.5.1 zum Typ C und entspricht der Richtlinie 2006/42/EWG nur dann, wenn es an ein richtlinienkonformes sensibles Sicherheitselement und an eine Steuerung desselben Herstellers angeschlossen ist, deren Sicherheitsschaltkreise auch eine Fehlerprüfschaltung umfassen. Falls die Fehlerprüfschaltung innerhalb der Sicherheitsschaltkreise nicht verwendet wird, muss die Funktionsfähigkeit der Einrichtung turnusmäßig spätestens jedes halbe Jahr von Fachleuten überprüft werden.

**HINWEIS**

Bei Verkabelung und Installation halten Sie sich bitte an die geltenden Vorschriften und die anerkannten technischen Regeln.

**1) ALLGEMEINES**

**VENTIMIGLIA NS** ist eine Sicherheitsvorrichtung, die an Schiebe- und Drehtoren, Rollgittern, Schiebe- und Sektionaltüren eingesetzt werden kann.

**ACHTUNG!** Die Änderungen an den Sicherheitsvorrichtungen können Gefahren hervorrufen.

**VENTIMIGLIA NS** besteht aus drei Teilen:

- der Empfangseinheit (-RX- mit 60 cm Kabel geliefert),
- der Sendeeinheit (-TX- mit 6,2 m Kabel geliefert) und
- der Steuerzentrale (CU).

Die Verbindung zwischen dem Empfangsteil und der Steuereinheit muß über einen abgeschirmten Leitungsdraht hergestellt werden, dessen Länge 0,6 Meter nicht überschreiten darf.

**2) Technical specifications**

Stromversorgung	:24V~/-/---
Schutzgrad	:IP 67
Aufnahme Sender und Empfänger	:32 mA
Aufnahme <b>VENTIMIGLIA NS</b> bei ausgeschaltetem Sender:	10 mA
Kontaktkapazität	:30V---, 1A
Ansprechzeit	<165 ms
Sicherheitsleiste für Infrarot + Halterung	:Mod. BIRC
Länge	zwischen 1 und 6m

**3) KLEMMBRETT-ANSCHLÜSSE (Abb.1)**

**ACHTUNG!** Für den Anschluss der Relaiskontakte an den **Fehlerprüfungs-Schaltkreis** lesen Sie aufmerksam die folgenden Ausführungen.

Es gelten die Anschlussbilder der geprüften Einrichtungen. Diese Schaltbilder können dem Betriebshandbuch der verwendeten Steuerzentrale entnommen werden.

**VENTIMIGLIA NS** ist als Klemmenblock einer normalen Fotozelle dargestellt:

- Die Klemmen 1 bis 5 von **VENTIMIGLIA NS** entsprechen den Klemmen 1 bis 5 RX,
- Klemme 6 von **VENTIMIGLIA NS** entspricht der Klemme 1 TX.

Falls der Schadensprüfkreis innerhalb der Sicherheitsschaltkreise nicht verwendet wird, muss eine Drahtbrücke zwischen den Klemmen 1 und 6 von **VENTIMIGLIA NS** ausgeführt werden. Lassen Sie die Funktionstüchtigkeit der Einrichtung spätestens alle 6 Monate von Fachleuten prüfen.

**ANSCHLUSS (CU)**

- 1 24V~/+ 24V---
- 2 24V~/ - 24V---
- 3 COM
- 4 N.C. (in Ruhestellung)
- 5 N.O. (in Ruhestellung)
- 6 V.SAFE
- 7 BRAUN TX

10 -VENTIMIGLIA NS

- 8 WEISS TX
- 9 ABSCHIRMUNG RX
- 10 GRÜN RX
- 11 BRAUN RX
- 12 WEISS RX

**EMPFANGSEINHEIT RX:**

Die für die Verbindung zulässigen Höchstlänge von maximal 0,6 m darf nicht überschritten werden. Der Hersteller kann keine Garantie für den einwandfreien Betrieb des Gerätes übernehmen, wenn die Spezifikationen für die Anlage nicht eingehalten werden.

**SENDEEINHEIT TX:**

Für den Anschluß dieser Einheit ist das Anlegen der Beflechtung (Abschirmung) nicht erforderlich, die Länge der Verbindung ist keine kritische Bedingung.

**4) EINSTELLUNG DER EMPFINDLICHKEIT**

**ACHTUNG!** Bei Leisten mit mehr als 2 m Länge muss der DämpfungsfILTER vom Sensor der Empfangseinheit entfernt werden. (Fig. 6).

Um die Ansprechempfindlichkeit der Leiste zu regulieren, wird der zugehörige Trimmer benutzt (Abb. 1): Dreht man ihn entgegen dem Uhrzeigersinn, erhöht sich die Empfindlichkeit der Leiste (zum Ansprechen reicht also ein geringerer Druck aus), dreht man ihn im Uhrzeigersinn, nimmt die Ansprechsensibilität der Leiste ab (um sie anzusprechen, ist somit ein größerer Druck erforderlich). Die Einstellung wird folgendermaßen vorgenommen:

- 1) Den Trimmer im Uhrzeigersinn bis zum Anschlag drehen (Minimale Empfindlichkeit).
- 2) Die Vorrichtung mit Strom versorgen und prüfen, ob die Fotozellen richtig ausgerichtet sind (die Led muß aufleuchten).
- 3) In der Mitte der berührungssensiblen Kante einen solchen Druck ausüben, daß eine Verformung von etwa 5 mm entsteht.
- 4) Die Verformung aufrecht erhalten und dabei langsam den Trimmer entgegen dem Uhrzeigersinn drehen, bis die Leiste anspricht (die Led erlischt) oder bis die Mindestempfindlichkeit erreicht ist.
- 5) Prüfen, ob die Led aufleuchtet, wenn man den Druck auf die Gummikante aufhebt, und ob sie erlischt, wenn man durch Druck die Gummikante um etwa 5 mm verformt.
- 6) Die Lücke zwischen Empfangsteil RX und Sendeteil TX sowie dem Leistenrand mit Silikon vollständig abdichten.

**5) WARTUNG UND VERSCHROTTUNG**

Wenn die Einrichtung an eine Steuerung desselben Herstellers angeschlossen ist, deren Sicherheitsschaltkreise über eine Fehlerprüfschaltung verfügen, bedarf sie keiner Wartung, weil die Prüfung automatisch bei jedem Betriebsvorgang vorgenommen wird (Prüfintervalle gemäß Risikoanalyse oder EN12453). Falls die Fehlerprüfschaltung in den Sicherheitsschaltkreisen nicht verwendet wird, muss die Funktionsfähigkeit der Einrichtung turnusmäßig spätestens jedes halbe Jahr von Fachleuten überprüft werden. Die Werkstoffe, aus denen das Gerät und seine Verpackung bestehen, müssen nach den geltenden Vorschriften entsorgt werden.

Bei Fehlfunktionen bitte Fachleute hinzuziehen.

**HINWEISE**

**Der einwandfreie Betrieb ist nur dann gewährleistet, wenn die Angaben in diesem Handbuch beachtet werden. Die Firma haftet nicht für Schäden, die zurückzuführen sind auf die Mißachtung der Installationsanweisungen und der in diesem Handbuch enthaltenen Ausführungen.**

**Die Erläuterungen und Bildarstellungen in diesem Handbuch sind unverbindlich. Unter der Voraussetzung, daß die wesentlichen Produkteigenschaften nicht verändert werden, behält sich die Firma das Recht vor, jederzeit Änderungen anzubringen, die sie für die technische, konstruktive und kommerzielle Verbesserung des Produktes für notwendig erachtet, ohne verpflichtet zu sein, auch diese Veröffentlichung auf den neuesten Stand zu bringen.**

Al agradecerle la preferencia que ha manifestado por este producto, la empresa está segura de que de él obtendrá las prestaciones necesarias para sus exigencias.

**Lea atentamente el "Manual de Instrucciones" que lo acompaña, pues proporciona importantes indicaciones referentes a la seguridad, la instalación, el uso y el mantenimiento.**

Este producto cumple los requisitos establecidos por las normas reconocidas de la técnica y las disposiciones relativas a la seguridad. Confirmamos su conformidad con las siguientes directivas europeas: 2004/108/CEE, 2006/95/CEE.

El dispositivo es de tipo C según EN12453-5.5.1 y resulta conforme a la directiva 2006/42/CEE únicamente si se conecta a un cuadro de control del mismo constructor dotado de circuito de control de averías en los circuitos de seguridad y a un elemento sensible conforme. En caso de que no se utilice el circuito de control de averías en los circuitos de seguridad, es necesario hacer controlar por personal cualificado la funcionalidad del dispositivo a intervalos no superiores a 6 meses.

## ADVERTENCIAS

En las operaciones de cableado e instalación, deben respetarse las normas vigentes y, en cualquier caso, los principios de buena técnica.

### 1) DATOS GENERALES

**VENTIMIGLIA NS NS** es un dispositivo de seguridad que puede utilizarse en cancelas correderas y batientes, cierres metálicos y puertas correderas y seccionales.

**¡ATENCIÓN!** Las modificaciones a los dispositivos de seguridad podrían determinar condiciones de peligro.

**VENTIMIGLIA NS** está constituido por tres partes:

- unidad receptora (-RX-suministrado con 60 cm de cable),
- unidad transmisora (-TX-suministrado con 6,2 m de cable) y
- central de control (CU).

La conexión entre la unidad receptora y la unidad de control debe efectuarse mediante cable de conductores encerrados y la longitud de dicha conexión no debe superar los 0,6 metros.

### 2) DATOS TÉCNICOS

Tensión de alimentación	: 24V~/---
Grado de protección	: IP 67
Absorción transmisor y receptor	: 32 mA
Absorción <b>VENTIMIGLIA NS</b> con transmisor apagado:	10 mA
Capacidad contacto	: 30V---, 1A
Tiempo de respuesta	<165 mS
Barra sensible para infrarrojo + soporte	: mod. BIRC
Longitud	: de 1 a 6 m

### 3) CONEXIONES TABLERO DE BORNES (fig. 1)

**ATENCIÓN!** Antes de efectuar la conexión de los contactos de los relés al **circuito de control de averías**.

Se remite a los esquemas de conexión de los dispositivos controlados contenidos en el manual de instrucciones de la central de mando que se está utilizando.

**VENTIMIGLIA NS** está representada como el tablero de bornes de una fotocélula genérica:

- los bornes de 1 a 5 de **VENTIMIGLIA NS** corresponden a los bornes de 1 a 5 de RX el
- borne 6 de **VENTIMIGLIA NS** corresponde al borne 1 de TX.

En caso de que no se utilice el circuito de control de averías en los circuitos de seguridad, es necesario realizar un puente entre los bornes 1 y 6 de **VENTIMIGLIANS** y hacer controlar por personal cualificado la funcionalidad del dispositivo a intervalos no superiores a 6 meses.

### CONEXION (CU)

- 1 24V~/+ 24V---
- 2 24V~/ - 24V---
- 3 COM
- 4 N.C. (en reposo)
- 5 N.O. (en reposo)
- 6 V.SAFE
- 7 MARRON TX

- 8 BLANCO TX
- 9 PANTALLA RX
- 10 VERDE RX
- 11 MARRON RX
- 12 BLANCO RX

### UNIDAD RX:

No supere las longitudes máximas permitidas para las conexiones (máx. 0,6 m). La empresa no garantiza el buen funcionamiento del equipo si no se respetan las normas de instalación.

### UNIDAD TX:

Para la conexión de la unidad transmisora, no es necesario conectar la trenza (pantalla) y la longitud de la conexión no es difícil de ejecutar.

### 4) REGULACION DE LA SENSIBILIDAD

**¡ATENCIÓN!** Para barras sensibles de longitud superior a los 2 m, hay que quitar el filtro atenuador del sensor de la unidad receptora (Fig. 6).

Para regular la intervención de la barra, actúe sobre el trimmer específico (Fig. 1); girando en sentido contrario a las agujas del reloj, la sensibilidad de intervención de la barra aumenta (es decir, para provocar su intervención, es suficiente una presión menor); girando en el sentido de las agujas del reloj, la sensibilidad de intervención de la barra disminuye (es decir, para provocar su intervención, es necesaria una presión mayor). La regulación debe efectuarse de la siguiente manera:

- 1) Coloque el trimmer completamente girado en posición Horaria (sensibilidad mínima).
- 2) Alimente el dispositivo y controle que las fotocélulas estén alineadas (el Led debe encenderse).
- 3) Ejercer una presión en el centro del borde sensible causando una deformación de aproximadamente 5 mm.
- 4) Manteniendo la deformación, gire lentamente el trimmer en sentido contrario a las agujas del reloj hasta causar la intervención de la barra (el Led se apaga) o hasta llegar al nivel mínimo de sensibilidad.
- 5) Compruebe que, eliminando la presión en el borde de goma, el Led se encienda y, ejerciendo una presión que deforme el borde de goma aproximadamente 5 mm, el Led se apague.
- 6) Cierre con silicona la unidad receptora RX y la transmisora TX al borde de la barra para que el montaje resulte estanco.

### 5) MANTENIMIENTO Y DEMOLICION

Cuando el dispositivo se conecta a un cuadro de control del mismo constructor dotado de circuito de control de averías en los circuitos de seguridad, no necesita mantenimiento ya que el control se ejecuta automáticamente en cada maniobra (intervalos de prueba de conformidad con la Directiva sobre el análisis de los riesgos o EN12453). En caso de que no se utilice el circuito de control de averías en los circuitos de seguridad, es necesario hacer controlar por personal cualificado la funcionalidad del dispositivo a intervalos no superiores a 6 meses. Los materiales que constituyen el equipo y su embalaje deben eliminarse de conformidad con las normas vigentes. En caso de mal funcionamiento, diríjase a personal cualificado.

### ADVERTENCIAS

**El buen funcionamiento está garantizado únicamente si se respetan los datos indicados en este manual. La empresa no responde de los daños causados por el incumplimiento de las normas de instalación y de las indicaciones contenidas en este manual.**

**Las descripciones y las ilustraciones del presente manual tienen carácter indicativo. Dejando inalteradas las características esenciales del producto, la Empresa se reserva la posibilidad de aportar, en cualquier momento, las modificaciones que considere oportunas para mejorar técnica, constructiva y comercialmente el producto, sin obligación de actualizar la presente publicación.**

Agradecemos-lhe pela preferência dada a este produto, a Empresa tem a certeza que do mesmo obterá as prestações necessárias ao seu uso.

**Leia atentamente o fascículo “Manual instruções” que acompanha este produto, pois que fornece importantes indicações respeitantes a segurança, a instalação, o uso e a manutenção.**

Este produto responde às normas reconhecidas da técnica e das disposições relativas à segurança. Confirmamos que está em conformidade com as seguintes directivas europeias: 2004/108/CEE, 2006/95/CEE.

O dispositivo é do tipo C segundo EN12453-5.5.1 e está em conformidade com a directiva 2006/42/CEE somente se estiver ligado a um quadro de controlo do mesmo fabricante dotado de circuito de verificação de avarias nos circuitos de segurança e a um elemento sensível conforme. No caso em que não se utilize o circuito de verificação de avarias nos circuitos de segurança, é preciso fazer verificar, por pessoal qualificado, a funcionalidade do dispositivo a intervalos não superiores aos 6 meses.

### ADVERTÊNCIAS

Nas operações de cablagem e instalação, fazer referência às normas vigentes e todavia aos princípios da boa técnica.

### 1) GENERALIDADES

**VENTIMIGLIA NS** é um dispositivo de segurança que pode ser empregue em portões corredeiros e de batente, grades de enrolar, portas de correr e seccionadas.

**ATENÇÃO!** As modificações nos dispositivos de segurança poderiam determinar condições de perigo.

**VENTIMIGLIA NS** é composto por três partes:

- unidade de recepção (-RX-fornecida com 60 cm de cabo),
- unidade de transmissão (-TX-fornecida com 6,2 m de cabo) e
- central de controlo (CU).

A ligação entre a unidade de recepção e a unidade de controlo deve ser efectuada por meio de um cabo blindado e o comprimento desse cabo não deve superar os 0,6 metros.

### 2) DADOS TÉCNICOS

Tensão de alimentação	: 24V~/---
Grau de protecção	: IP 67
Absorção transmissor e receptor	: 32 ma
Absorção <b>VENTIMIGLIA NS</b> com transmissor desligado	: 10 ma
Capacidade contacto	: 30V---, 1A
Tempo de resposta:	<165 mS
Perfil sensível para infravermelho + suporte	: mod. BIRC
Comprimento	: de 1 a 6 m

### 3) LIGAÇÕES RÉGUA DE BORNES (fig. 1)

**ATENÇÃO!** Para a ligação dos contactos dos relés ao **circuito de verificação de avaria** leia atentamente quanto segue.

Consultar os esquemas de ligação dos dispositivos controlados que se encontram no manual de instruções da central de comando que se está a utilizar.

**VENTIMIGLIA NS** é representada como a placa de terminais de uma fotocélula genérica:

- os terminais de 1 a 5 de **VENTIMIGLIA NS** correspondem aos terminais de 1 a 5 de RX o
- terminal 6 de **VENTIMIGLIA NS** corresponde ao terminal 1 de TX.

No caso em que não se utilize o circuito de verificação de avaria nos circuitos de segurança, efectuar uma ponte de fio entre os terminais 1 e 6 de **VENTIMIGLIA NS** e fazer controlar, por pessoal qualificado, a funcionalidade do dispositivo a intervalos não superiores aos 6 meses.

### LIGAÇÃO (CU)

- 1 24V~/+ 24V---
- 2 24V~/ - 24V---
- 3 COM
- 4 N.C. (em repouso)
- 5 N.O. (em repouso)
- 6 V.SAFE
- 7 CASTANHO TX
- 8 BRANCO TX
- 9 ECRĂ RX

- 12 -VENTIMIGLIA NS

- 10 VERDE RX
- 11 CASTANHO RX
- 12 BRANCO RX

### UNIDADE RX:

Não superar os comprimentos máximos consentidos para as ligações, máx. 0,6 m. A empresa não garante o bom funcionamento do equipamento se não forem respeitadas as especificações de instalação.

### UNIDADE TX:

Para a ligação da unidade de transmissão não é necessário ligar o fio trançado (blindagem) e o comprimento da ligação não é constitui um problema.

### 4) REGULAÇÃO DA SENSIBILIDADE

**ATENÇÃO!** Para perfis com um comprimento superior aos 2 m, remover o filtro atenuador do sensor da unidade receptora (Fig.6).

Para regular a actuação do perfil, agir no trimmer específico (Fig.1): rodando no sentido anti-horário, a sensibilidade de actuação do perfil aumenta (em outras palavras, para provocar a sua actuação é suficiente uma pressão menor); rodando no sentido horário a sensibilidade de intervenção do perfil diminui (em outras palavras, para provocar a sua actuação é suficiente uma pressão maior). A regulação deve ser efectuada no seguinte modo:

- 1) Posicionar o trimmer rodado completamente para a posição Horária (sensibilidade mínima).
- 2) Dar alimentação eléctrica ao dispositivo e verificar que as fotocélulas estejam alinhadas (o Led deve acender-se).
- 3) Exercitar uma pressão ao centro do bordo sensível provocando a deformação de cerca de 5 mm.
- 4) Mantendo a deformação, rodar lentamente o trimmer no sentido anti-horário até provocar a actuação do perfil (o Led apaga-se) ou até chegar ao nível mínimo de sensibilidade.
- 5) Verificar que eliminando a pressão no bordo em borracha o Led se acenda e exercitando uma pressão que deforme o bordo em borracha de cerca 5 mm o Led se apague.
- 6) Aplicar silicone na unidade de recepção RX e de transmissão TX no bordo do perfil de maneira que a montagem seja estanque.

### 5) MANUTENÇÃO E DEMOLIÇÃO

Quando o dispositivo está ligado a um quadro de controlo do mesmo fabricante equipado com circuito de verificação de avarias nos circuitos de segurança, não necessita de manutenção, pois que o controlo é efectuado automaticamente a cada manobra (intervalos de prova em conformidade com a análise de risco ou EN12453). No caso em que não se utilize o circuito de verificação de avarias nos circuitos de segurança é preciso fazer verificar, por pessoal qualificado, a funcionalidade do dispositivo a intervalos não superiores aos 6 meses. Os materiais que constituem a aparelhagem e a relativa embalagem devem ser eliminados no respeito das regulamentações em vigor. Em caso de mau funcionamento valer-se de pessoal qualificado.

### AVISOS

**O bom funcionamento é garantido só se forem respeitados os dados contidos neste manual. A empresa não se responsabiliza pelos danos provocados pelo incumprimento das normas de instalação e das indicações contidas neste manual.**

**As descrições e ilustrações deste manual não constituem um compromisso. Deixando inalteradas as características essenciais do produto, a Empresa reserva-se o direito de efectuar em qualquer momento as modificações que a mesma achar convenientes para melhorar as características técnicas, de construção e comerciais do produto, sem comprometer-se em actualizar esta publicação.**

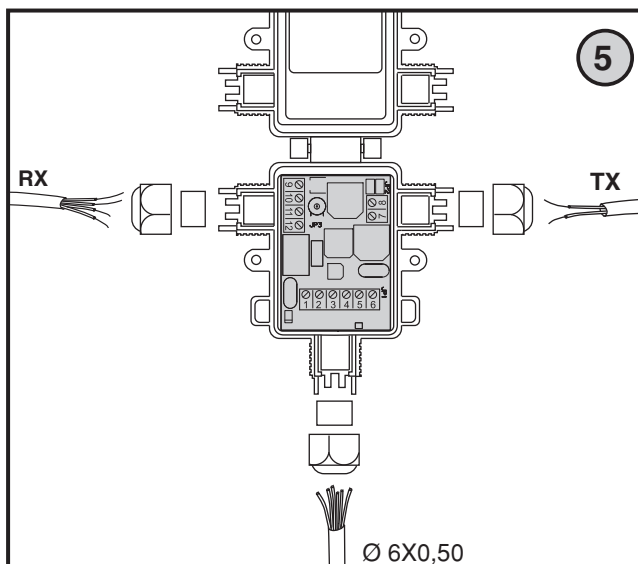
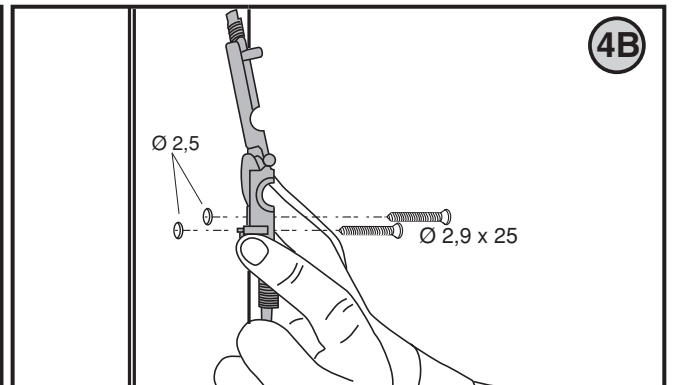
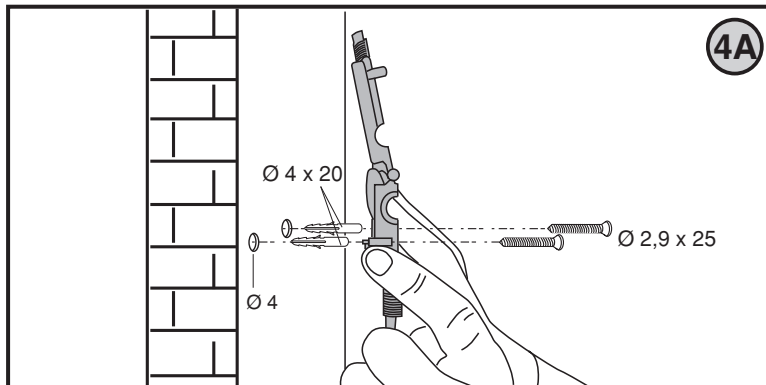
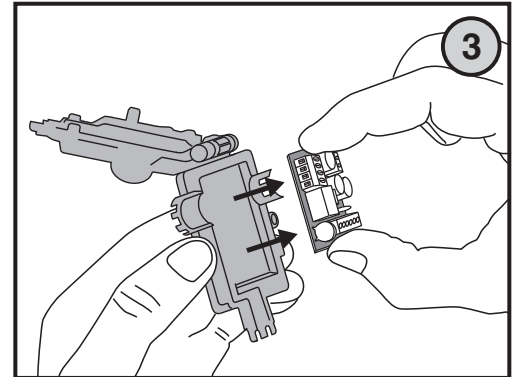
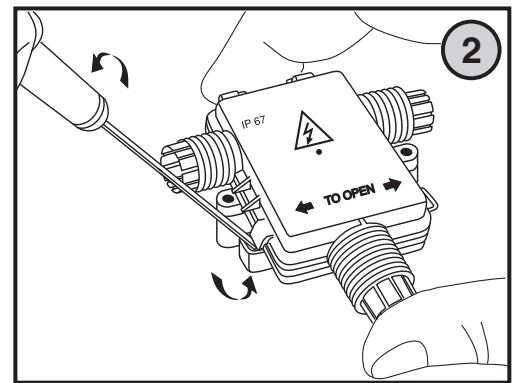
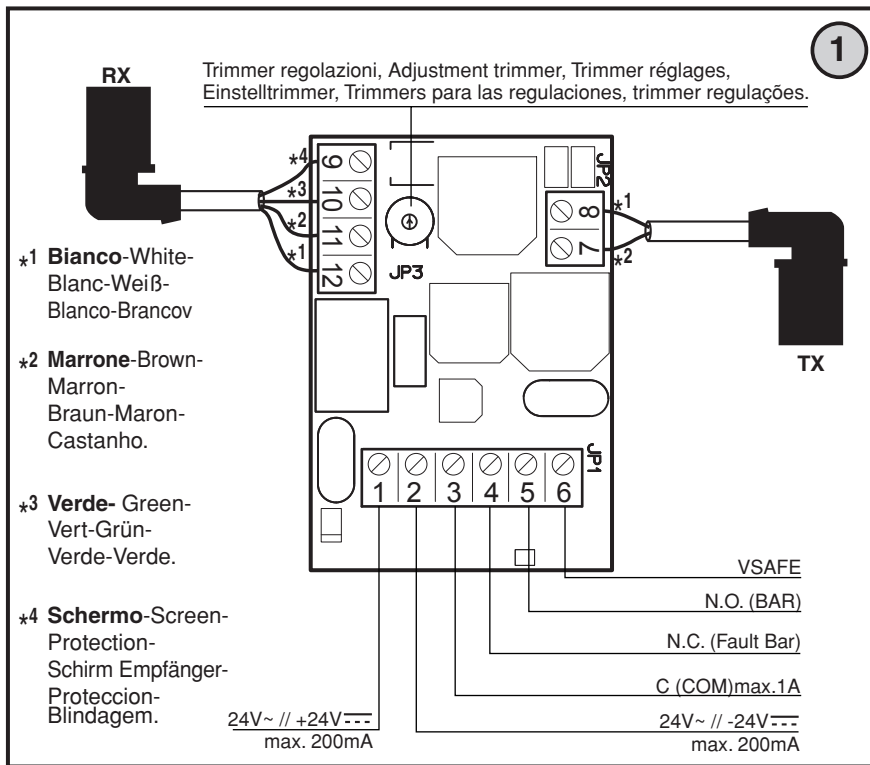

**ATTENZIONE!** Per coste di lunghezza superiore ai 2 m togliere il filtro attenuatore dal sensore dell'unità ricevente.

**WARNING!** For safety edges longer than 2 m, remove the attenuator filter from the sensor of the receiver.

**ATTENTION!** Pour les barres palpeuses d'une longueur supérieure à 2 mètres, enlever le filtre atténuateur du capteur de l'unité de réception.

**ACHTUNG!** Bei Leisten mit mehr als 2 m Länge muss der Dämpfungsfilter vom Sensor der Empfangseinheit entfernt werden.

**¡ATENCIÓN!** Para barras sensibles de longitud superior a los 2 m, hay que quitar el filtro atenuador del sensor de la unidad receptora

**ATENÇÃO!** Para perfis com comprimento superior aos 2 m, remover o filtro atenuador do sensor da unidade receptora.

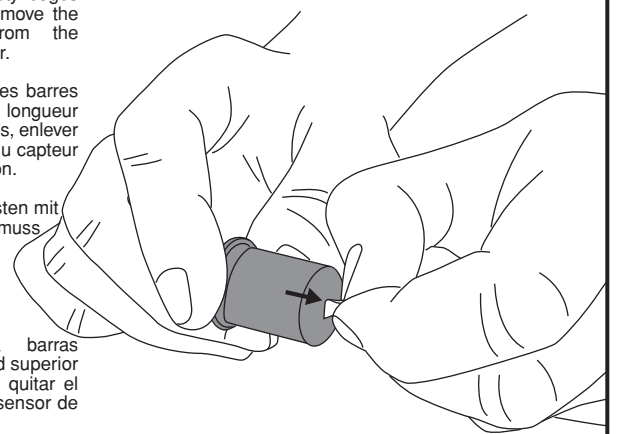





**Bft Spa**

Via Lago di Vico, 44  
36015 Schio (VI)  
T +39 0445 69 65 11  
F +39 0445 69 65 22  
→ [www.bft.it](http://www.bft.it)

**SPAIN**

**BFT GROUP ITALIBERICA DE AUTOMATISMOS S.L.**  
08401 Granollers - (Barcelona)  
[www.bftautomatismos.com](http://www.bftautomatismos.com)

**FRANCE**

**AUTOMATISMES BFT FRANCE**  
69800 Saint Priest  
[www.bft-france.com](http://www.bft-france.com)

**GERMANY**

**BFT TORANTRIEBSSYSTEME GmbH**  
90522 Oberasbach  
[www.bft-torantriebe.de](http://www.bft-torantriebe.de)

**UNITED KINGDOM**

**BFT AUTOMATION UK LTD**  
Stockport, Cheshire, SK7 5DA  
[www.bft.co.uk](http://www.bft.co.uk)

**IRELAND**

**BFT AUTOMATION LTD**  
Dublin 12

**BENELUX**

**BFT BENELUX SA**  
1400 Nivelles  
[www.bftbenelux.be](http://www.bftbenelux.be)

**POLAND**

**BFT POLSKA SP. Z O.O.**  
05-091 ZĄBKÓW  
[www.bft.pl](http://www.bft.pl)

**CROATIA**

**BFT ADRIA D.O.O.**  
51218 Drazice (Rijeka)  
[www.bft.hr](http://www.bft.hr)

**PORTUGAL**

**BFT SA-COMERCIO DE AUTOMATISMOS E MATERIAL DE SEGURANCIA**  
3020-305 Coimbra  
[www.bftportugal.com](http://www.bftportugal.com)

**CZECH REPUBLIC**

**BFT CZ S.R.O.**  
Praha  
[www.bft.it](http://www.bft.it)

**TURKEY**

**BFT OTOMATIK KAPI SISTEMELERI SANAY VE**  
Istanbul  
[www.bftotomasyon.com.tr](http://www.bftotomasyon.com.tr)

**RUSSIA**

**BFT RUSSIA**  
111020 Moscow  
[www.bftrus.ru](http://www.bftrus.ru)

**AUSTRALIA**

**BFT AUTOMATION AUSTRALIA PTY LTD**  
Wetherill Park (Sydney)  
[www.bftaustralia.com.au](http://www.bftaustralia.com.au)

**U.S.A.**

**BFT USA**  
Boca Raton  
[www.bft-usa.com](http://www.bft-usa.com)

**CHINA**

**BFT CHINA**  
Shanghai 200072  
[www.bft-china.cn](http://www.bft-china.cn)

**UAE**

**BFT Middle East FZCO**  
Dubai