

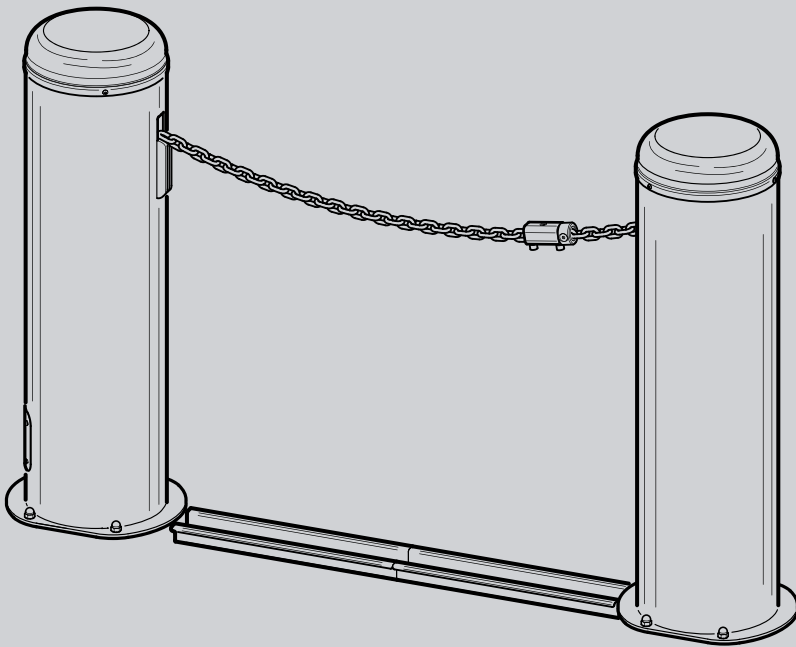

D812191 00550_004 16-06-14

BARRIERA A CATENA
CHAIN BARRIER
BARRIÈRE À CHAÎNE
AUTOMATISCHE KETTENSCHRANKE
BARRERA DE CADENA



ISTRUZIONI D'USO E DI INSTALLAZIONE
INSTALLATION AND USER'S MANUAL
INSTRUCTIONS D'UTILISATION ET D'INSTALLATION
INSTALLATIONS-UND GEBRAUCHSANLEITUNG
INSTRUCCIONES DE USO Y DE INSTALACION



TWIN

BFT

Attenzione! Leggere attentamente le "Avvertenze" all'interno! **Caution!** Read "Warnings" inside carefully! **Attention!** Veuillez lire attentivement les Avertissements qui se trouvent à l'intérieur! **Achtung!** Bitte lesen Sie aufmerksam die „Hinweise“ im Inneren! **¡Atención!** Leer atentamente las "Advertencias" en el interior! **Let op!** Lees de "Waarschuwingen" aan de binnenkant zorgvuldig!



 Il libretto di INSTALLAZIONE USO E MANUTENZIONE è destinato agli installatori, agli utilizzatori ed agli operatori della manutenzione. Leggere attentamente il libretto prima di installare il prodotto, utilizzarlo e prima di eseguire manutenzione ordinaria o straordinaria.

Le operazioni che, se non effettuate correttamente, possono presentare rischi, sono indicate con i simboli  

Il costruttore non è responsabile per danni arrecati a persone, animali o cose dovuti ad applicazioni che superano i limiti indicati nella scheda tecnica allegata o dall'uso diverso da quello per cui il prodotto è stato progettato.

GENERALITÀ

La barriera automatica a catena è stata ideata per delimitare zone di accesso ad aree residenziali, pubbliche ed industriali con varchi fino a 16 metri nel rispetto delle normative europee. E' adatta ad un utilizzo intensivo.

DATI TECNICI

Alimentazione.....	230 Vac ± 10% ; 50/60 Hz	Grado di protezione.....	14D
Motore.....	24 Vdc ; 80 W	Centralina.....	LOG-BC
Potenza assorbita.....	100W	Temp. di esercizio.....	-20 +60 °C
Sicurezza.....	Encoder	Tempo di lavoro.....	10 s
Reazione all'ostacolo.....	Inversione del moto	Peso.....	~40 kg
Catena.....	Ø8 - max 10m		
	Ø5 - max 16m		

 The **INSTALLATION, USE AND MAINTENANCE handbook is for installers, users and maintenance engineers.**

Please read it carefully before installing the appliance, before using it and before routine or extraordinary maintenance work.

Operations that, if not carried out correctly, can be risky, are indicated with the following symbols  

The manufacturer is not liable for injury to people or animals or damage to things in the case of applications that exceed the limits specified on the enclosed technical data sheet or by a use different from what the appliance has been designed.

GENERAL

The automatic chain barrier is designed to control access thoroughfares to residential, public and industrial areas up to 16 metres in width in compliance with European legislation. Suitable for heavy duty use.

TECHNICAL SPECIFICATIONS

Power.....	230 Vac ± 10% ; 50/60 Hz	Protection leve.....	14D
Motor.....	24 Vdc ; 80 W	Control unit.....	LOG-BC
Absorbed power.....	100 W	Working temp.	-20 +60 °C
Safety.....	Encoder	Working time.....	10 s
Reaction to obstacles.....	Direction inversion	Weight.....	~40 kg
Chain.....	Ø8 - max 10m		
	Ø5 - max 16m		

 Cette notice est destinée aux installateurs, aux utilisateurs et aux techniciens chargés de l'entretien.

Lisez attentivement cette notice, avant d'installer l'automatisme, de l'utiliser et avant de procéder à son entretien ordinaire ou extraordinaire.

Les opérations présentant des risques si elles ne sont pas effectuées correctement sont signalées avec les symboles  

Le fabricant décline toute responsabilité en cas de dégâts à des personnes, animaux ou biens provoqués par des applications dépassant les limites prévues dans la fiche technique jointe ou par un usage différent de celui pour lequel l'automatisme a été conçu.

GENERALITES

La barrière à chaîne a été conçue pour limiter l'accès aux zones résidentielles, publiques et industrielles, en contrôlant des passages allant jusqu'à 16 mètres, conformément aux normes européennes. Le dispositif est adapté à un usage intensif.

DONNÉES TECHNIQUES

Alimentation.....	230 Vac ± 10% ; 50/60 Hz	Indice de protection.....	14D
Moteur.....	24 Vdc ; 80 W	Centrale.....	LOG-BC
Puissance absorbée.....	100 W	Température d'exercice.....	-20 +60 °C
Sécurité.....	Encoder	Temps de travail.....	10 s
Réaction devant obstacle.....	Inversion du mouvement	Poids.....	~40 kg
Chaîne.....	Ø8 - max 10m		
	Ø5 - max 16m		



Das INSTALLATIONS-, BETRIEBS- UND WARTUNGSHANDBUCH ist für die Installateure, Anwender und Wartungsfachmänner bestimmt. Das Handbuch ist vor der Installation des Produkts sowie vor der ordentlichen und außerordentlichen Wartung sorgfältig zu lesen.



Wenn die durch folgende Symbole gekennzeichneten Eingriffe nicht korrekt durchgeführt werden, kann es zu Gefahrensituationen kommen. Die Firma Hersteller haftet nicht für Personen-, Tier- oder Sachschäden, die auf eine unsachgemäße Anwendung des Produkts sowie auf das Überschreiten der im technischen Blatt angegebenen Grenzwerte zurückzuführen sind.

ALLGEMEINES

Die automatische Kettenschranke wurde für die Zufahrtskontrolle von Wohnbereichen, öffentlichen und industriellen Bereichen mit Durchfahrten von bis zu 16 Metern unter Einhaltung der europäischen Richtlinien entwickelt. Sie eignet sich für den intensiven Einsatz.

TECHNISCHE DATEN

Stromversorgung.....	230 Vac ± 10% ; 50/60 Hz	Schutzgrad.....	14D
Motor.....	24 Vdc ; 80 W	Steuergerät.....	LOG-BC
Leistungsaufnahme.....	100 W	Betriebstemperatur.....	-20 +60 °C
Sicherheitsvorrichtung.....	Encoder	Arbeitszeit.....	10 s
Reaktion auf ein Hindernis.....	Bewegungsumkehrung	Gewicht.....	~40 kg
Kette.....	Ø8 - max 10m Ø5 - max 16m		



El folleto de INSTALACIÓN, USO Y MANTENIMIENTO se destina a instaladores, usuarios y operadores de mantenimiento. Leer detenidamente el folleto antes de instalar el producto, utilizarlo y efectuar el mantenimiento ordinario o extraordinario.



Las operaciones que, si no son efectuadas correctamente, pueden conllevar riesgos, vienen indicadas con los símbolos. El fabricante no es responsable de daños causados a personas, animales o cosas, debidos a aplicaciones que superen los límites indicados en la ficha técnica adjunta o debidos a utilización diferente de aquella para la cual el producto fue proyectado.

GENERALIDAD

La barrera de cadena automática se ha concebido para delimitar zonas de acceso a áreas residenciales, públicas e industriales con pasajes de hasta 16 metros conformes a las normativas europeas. Es apta para un uso intensivo.

DATOS TÉCNICOS

Alimentación.....	230 Vac ± 10% ; 50/60 Hz	Grado de protección.....	14D
Motor.....	24 Vdc ; 80 W	Central.....	LOG-BC
Potencia absorbida.....	100 W	Temp. De operación.....	-20 +60 °C
Seguridad.....	Encoder	Tiempo de trabajo.....	10 s
Reacción al obstáculo.....	Inversión del movimiento	Peso.....	~40 kg
Cadena.....	Ø8 - max 10m Ø5 - max 16m		

1 **DIMENSIONI D'INGOMBRO • OVERALL SIZE DIMENSIONS • DIMENSIONS D'ENCOMBREMENT**
ABMESSUNGEN • DIMENSIONES MÁXIMAS

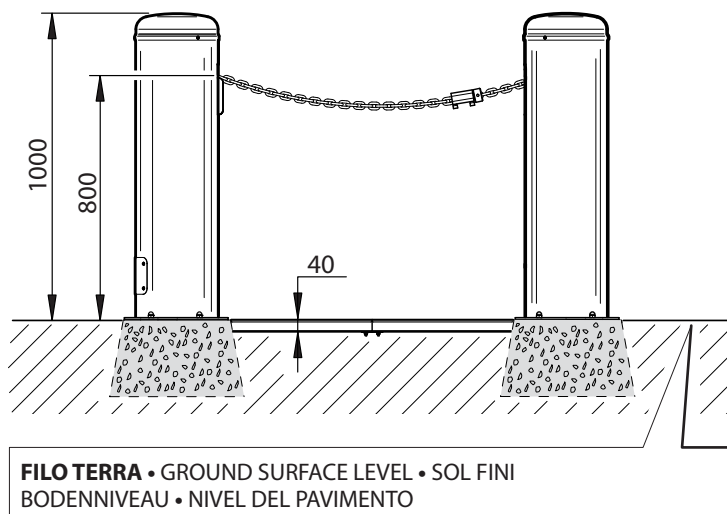
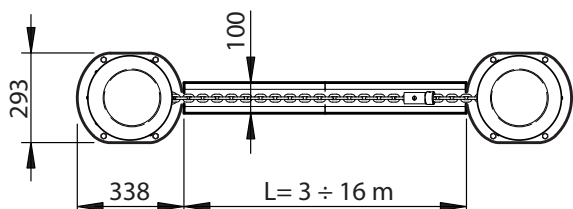

2 **NOTA CAVI • WIRING NOTE • BRANCHEMENTS • BEMERKUNG ZU DEN KABEL ANSCHLÜSSEN • NOTA CABLES**



1) Linea Monofase	3 x 1,5
2) Fotocellula ricevitore	4 x 0,5
3) Fotocellula trasmittitore	2 x 0,5
4) Lampeggiante	2 x 0,5
5) Selettore a chiave	2 x 0,5
6) Rivelatore magnetico	Cavo intrecciato

1) Single-phase line	3 x 1,5
2) Receiver photocell	4 x 0,5
3) Trasmittor photocell	2 x 0,5
4) Flasher	2 x 0,5
5) Key selector	2 x 0,5
6) Detector-Request instruction	Twisted cable

1) Ligne monophasée	3 x 1,5
2) Photocellule réceptrice	4 x 0,5
3) Photocellule émettrice	2 x 0,5
4) Clignotant	2 x 0,5
5) Sélecteur à clé	2 x 0,5
6) Détecteur magnétique	Torsade de conducteurs

1) Einphasenleitung	3 x 1,5
2) Empfängerfotозelle	4 x 0,5
3) Senderfotозelle	2 x 0,5
4) Blinkleuchte	2 x 0,5
5) Schlüsselwähler	2 x 0,5
6) Magnetdetektor	Verdrilltes Kabel

1) Línea monofásica	3 x 1,5
2) Fotocèlula receptor	4 x 0,5
3) Fotocèlula transmisor	2 x 0,5
4) Indicador intermitente	2 x 0,5
5) Selector de llave	2 x 0,5
6) Detector magnético	Cable trenzado

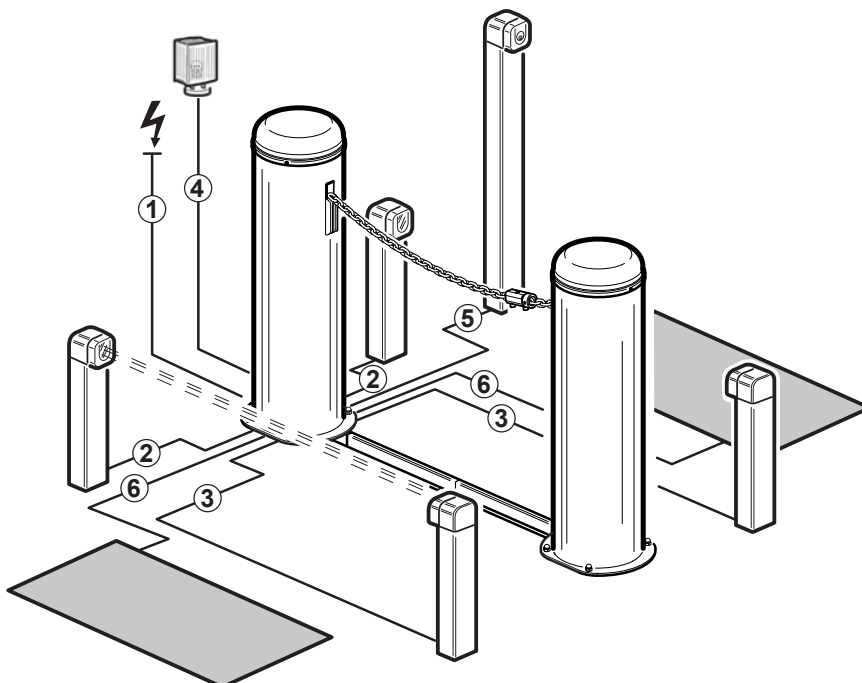

3 FONDAZIONE • FOUNDATION • FONDATION • FUNDAMENT • FOSA

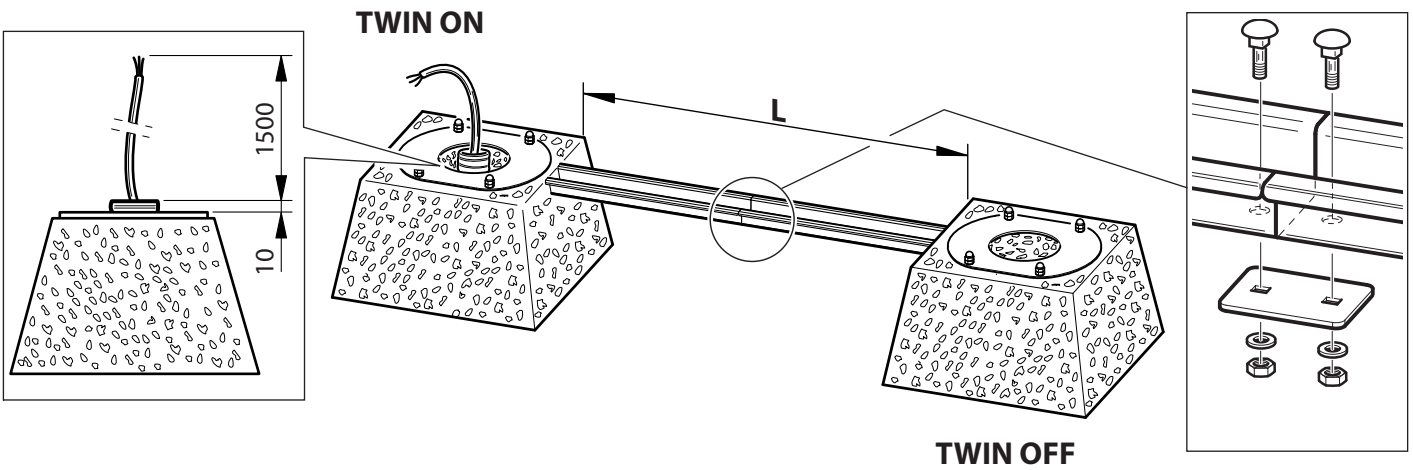
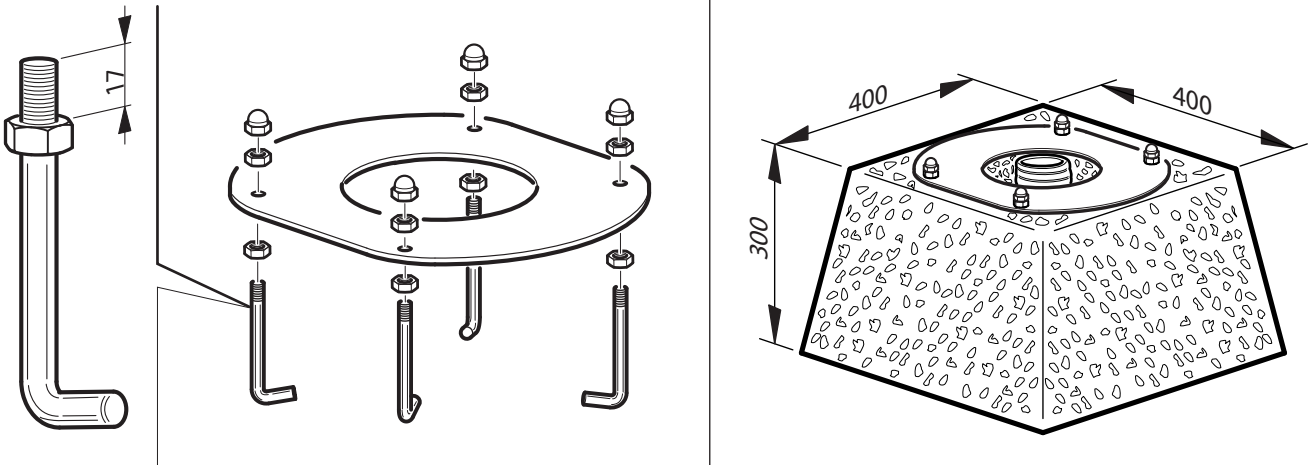

4 INSTALLAZIONE TWIN OFF • INSTALL TWIN OFF • INSTALLATION TWIN OFF • MONTAGE TWIN OFF
 INSTALACIÓN TWIN OFF

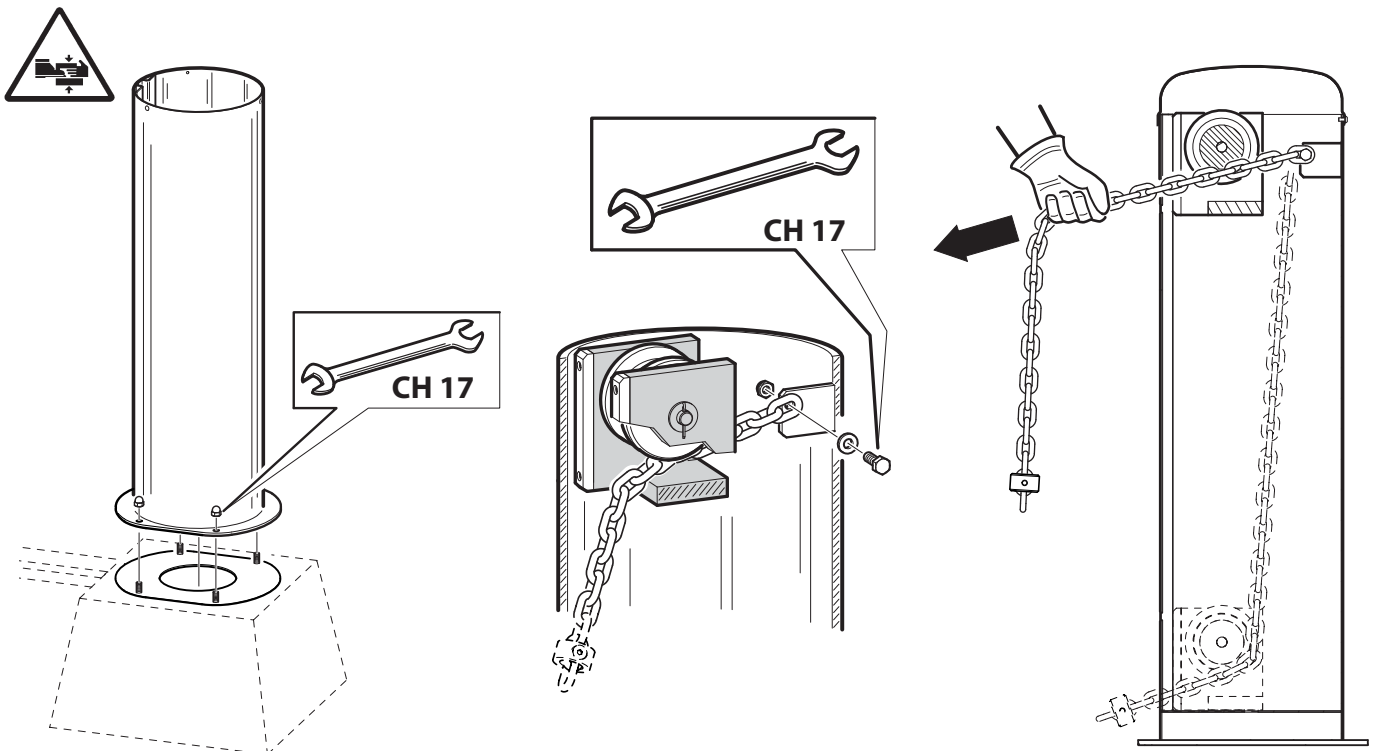

5 **INSTALLAZIONE TWIN ON • INSTALL TWIN ON • INSTALLATION TWIN ON • MONTAGE TWIN ON**
INSTALLACIÓN TWIN ON

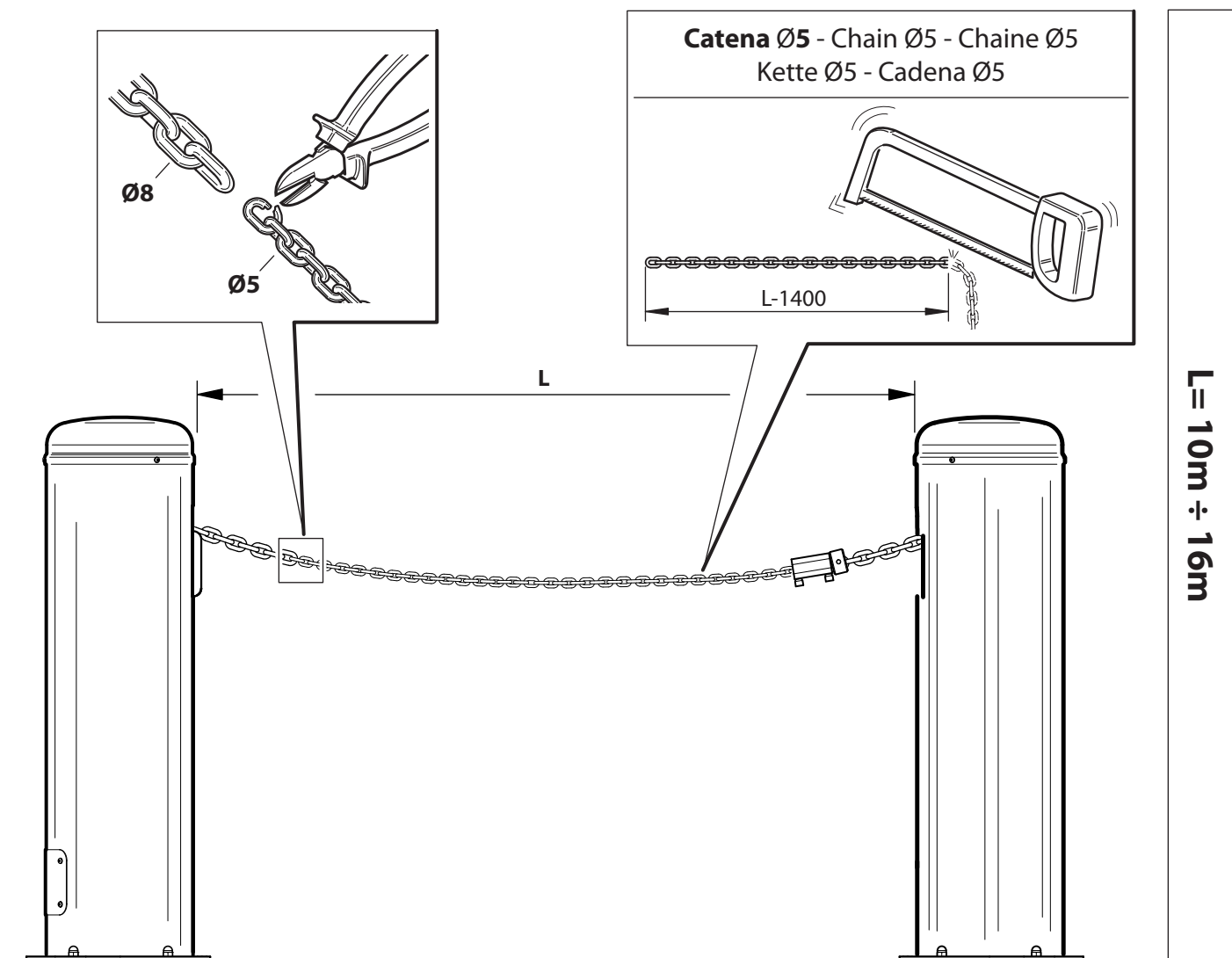
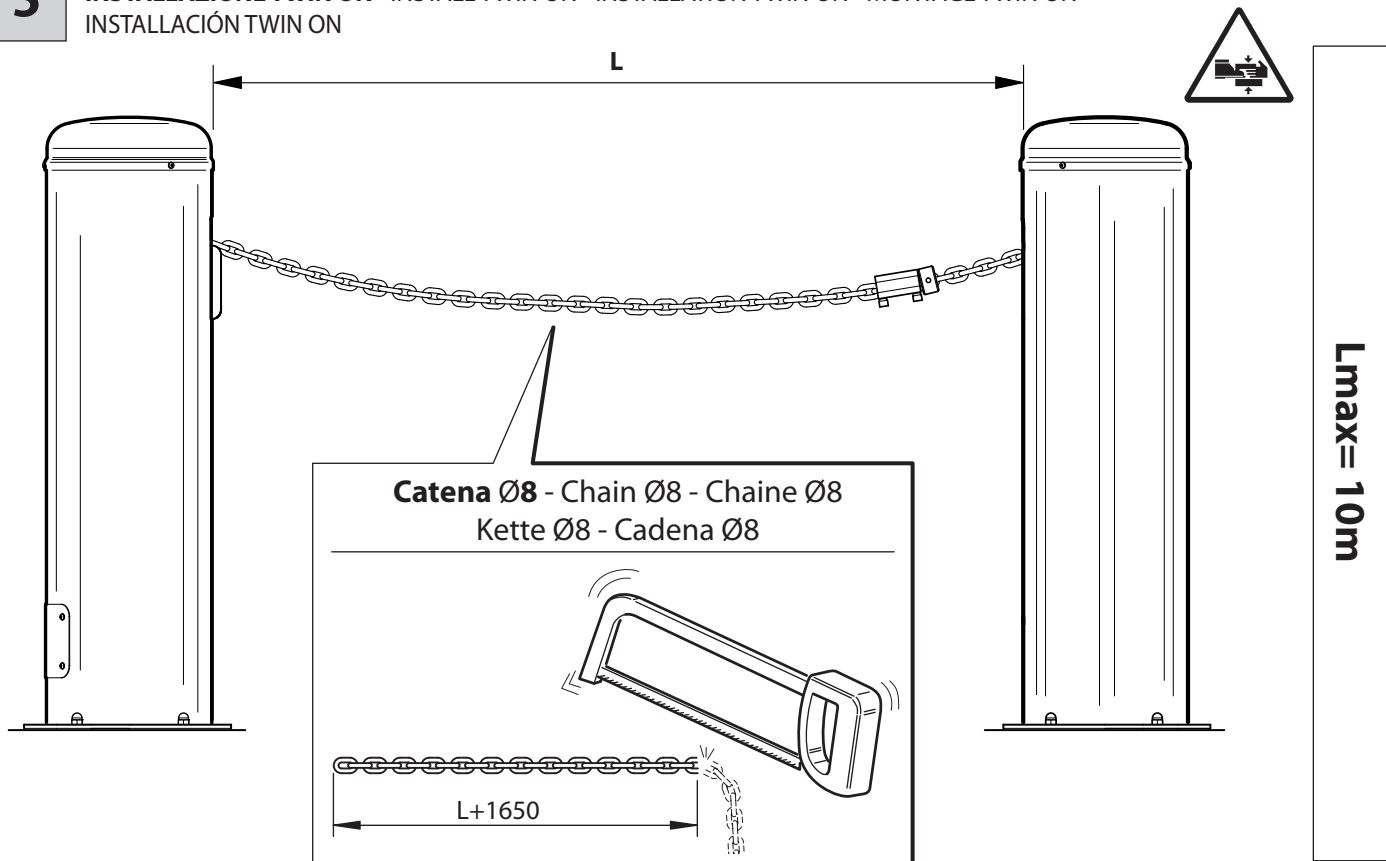



ALLINEARE LE MAGLIE
 ALIGNING CHAIN LINKS
 ALIGNEMENT DES MAILLONS
 DIE KETTENGLIEDER AUSRICHTEN
 ALINEAR LOS ESLABONES

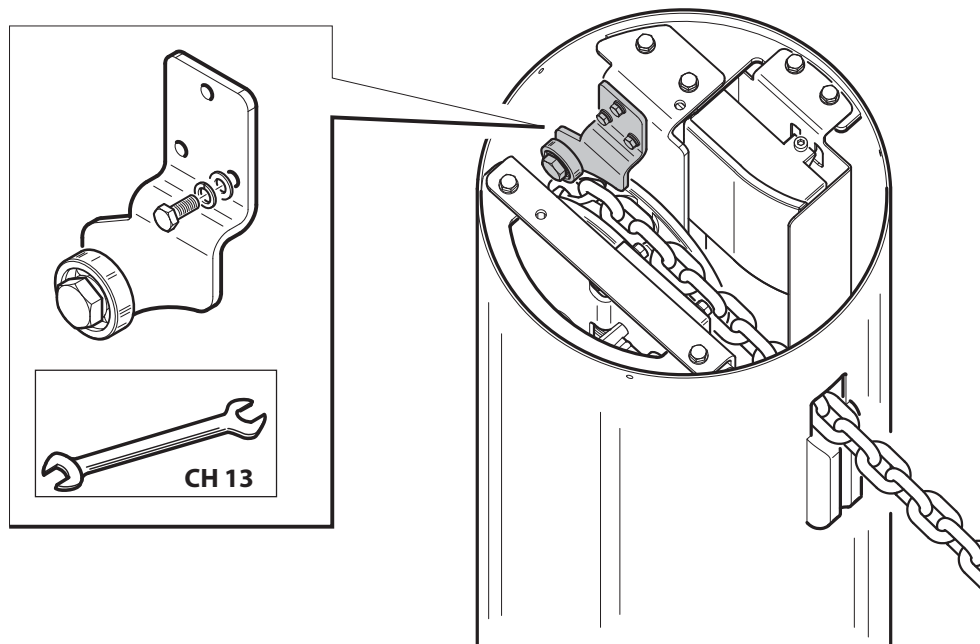
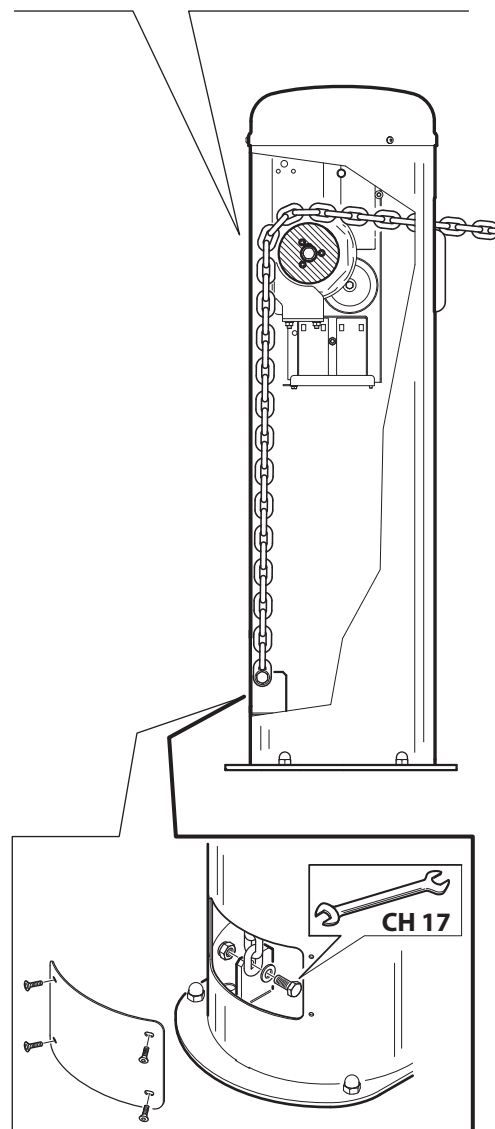
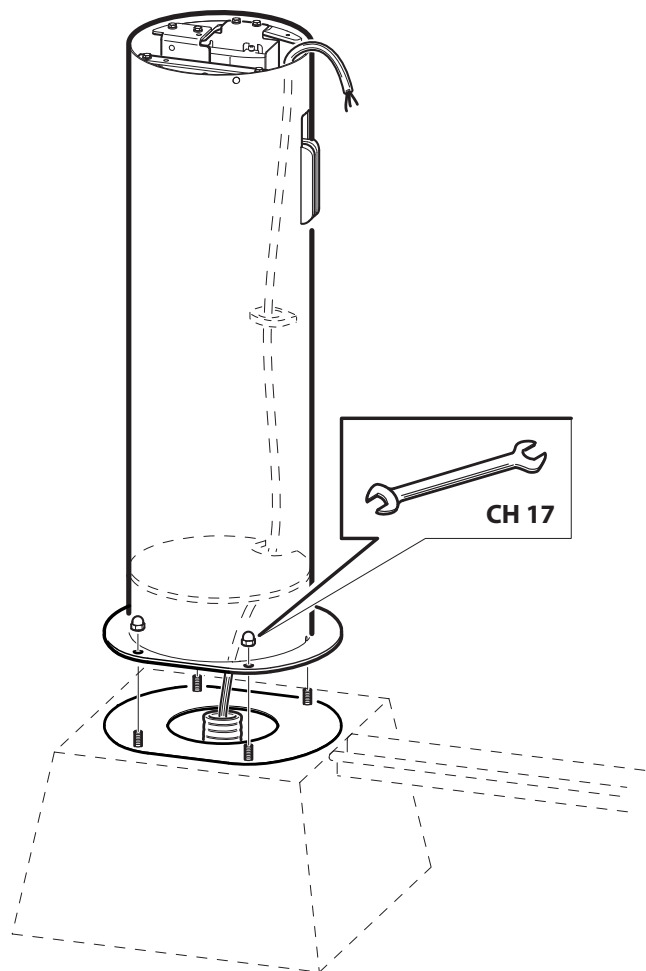

**6 COLLEGAMENTI ELETTRICI • ELECTRICAL CONNECTIONS • BRANCHEMENTS ELECTRIQUES
ELEKTRISCHE ANSCHLÜSSE • CONEXIONES ELÉCTRICAS**

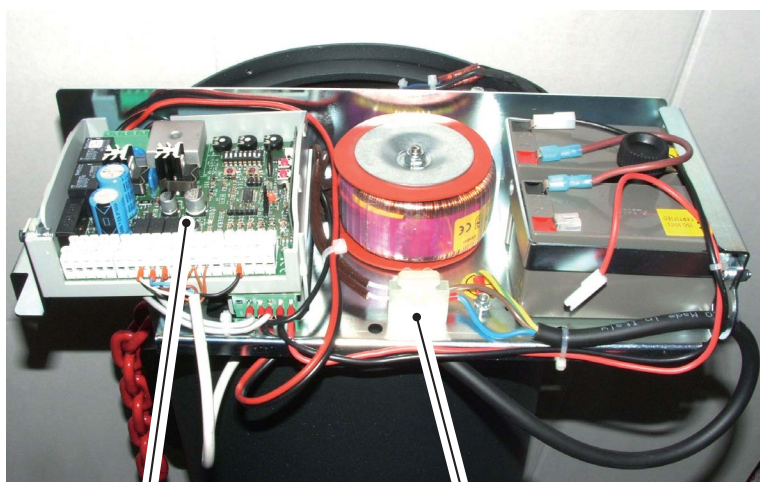

LOG-BC

230 Vac

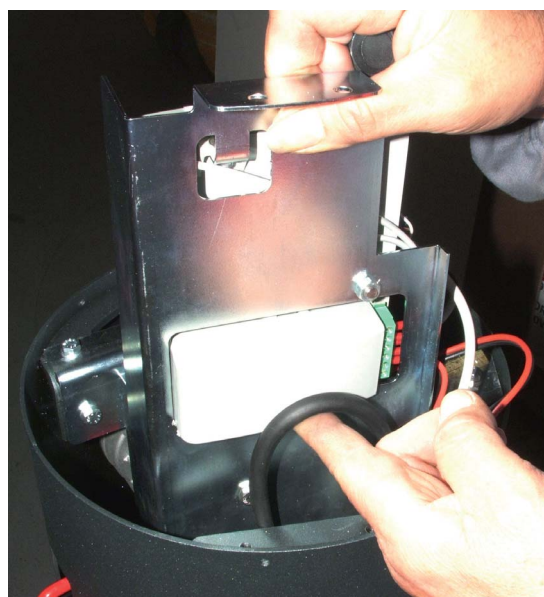

Consultare il manuale d'installazione e uso della centralina **LOG-BC**
 Consult the **LOG-BC** control unit's installation and operating manual
 Consulter le manuel d'installation et d'utilisation de la centrale **LOG-BC**
 Die Installations und Bedienungsanleitungen der Steuereinheit **LOG-BC** nachschlagen.
 Consultar el manual de instalación y uso de la centralita **LOG-BC**



**7 MESSA IN FUNZIONE • STARTING THE DEVICE
MISE EN SERVICE • INBETRIEBNAHME
PUESTA EN FUNCIONAMIENTO**

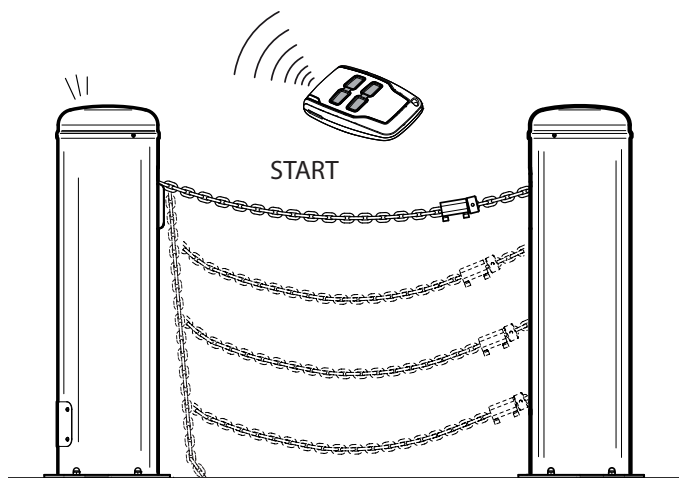

**8 SBLOCCO D'EMERGENZA • EMERGENCY RELEASE
DÉBLOCAGE D'URGENCE • NOTENTRIEGELUNG
DESBLOQUEO DE EMERGENCIA**

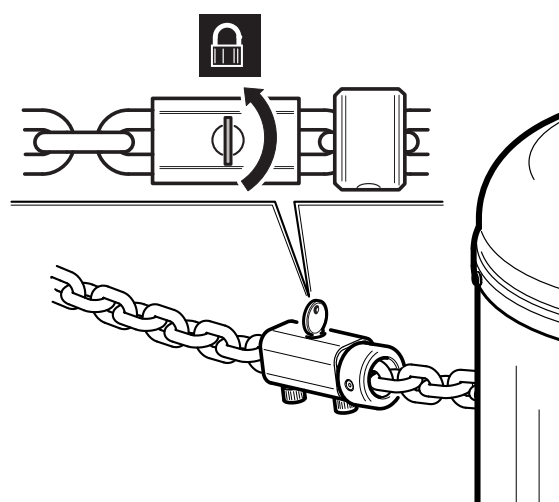
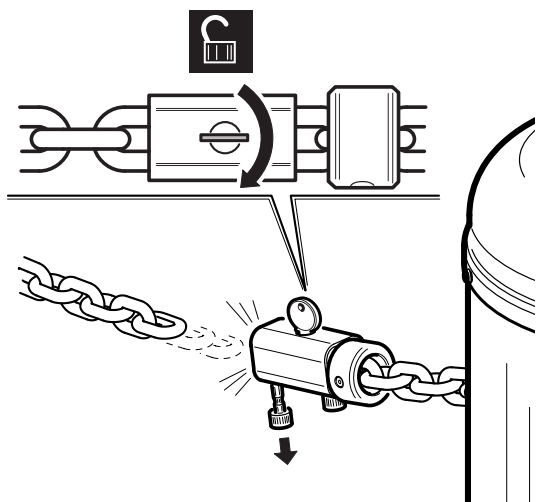
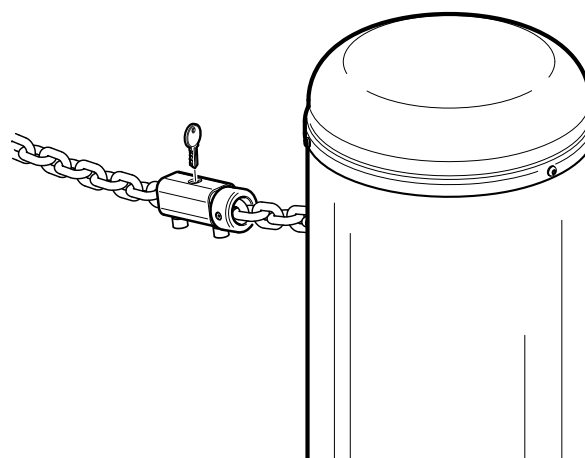

SICUREZZA GENERALE

- Si consiglia, per ragioni di sicurezza e nel rispetto delle normative vigenti, di utilizzare l'apposita centralina di comando.
- Gli elementi costruttivi della macchina devono essere in accordo con le seguenti Direttive Europee: **2004/108/CEE, 2006/108/CEE, 2006/42 CEE** e loro modifiche successive. Per tutti i Paesi extra CEE, oltre alle norme nazionali vigenti, per un buon livello di sicurezza è opportuno rispettare anche le norme sopracitate.
- La Ditta declina qualsiasi responsabilità dall'inosservanza della Buona Tecnica nella installazione del dispositivo descritto nel presente manuale.
- Non installare il prodotto in atmosfera potenzialmente esplosiva o in presenza di rischio di incendio.
- Togliere l'alimentazione elettrica, prima di qualsiasi intervento sull'impianto. Scollegare anche eventuali batterie tampone se presenti.
- Prevedere sulla rete di alimentazione dell'automazione, un interruttore o un magnetotermico onnipolare con distanza di apertura dei contatti uguale o superiore a 3,5 mm. Prevedere un dispositivo di sezionamento adeguato anche per le batterie tampone.
- Verificare che a monte della rete di alimentazione, vi sia un interruttore differenziale con soglia da 0.03A.
- Verificare se l'impianto di terra è realizzato correttamente.
- L'installazione deve essere fatta utilizzando dispositivi di sicurezza e comandi conformi alla EN 12978.
- Applicare tutti i dispositivi di sicurezza (fotocellule, coste sensibili, ecc.) necessari a proteggere l'area da pericoli di schiacciamento, convogliamento.
- Applicare almeno un dispositivo di segnalazione luminosa (lampeggiante) in posizione visibile in modo visibile e vicino alla struttura un cartello di avviso.
- Usare esclusivamente parti originali per qualsiasi manutenzione o riparazione. La Ditta declina ogni responsabilità ai fini della sicurezza e del buon funzionamento dell'automazione se vengono impiegati componenti di altri produttori.
- Non eseguire alcuna modifica ai componenti dell'automazione se non espressamente autorizzata dalla Ditta.
- Smaltire i materiali di imballo (plastica, cartone, polistirolo, ecc.) secondo quanto previsto dalle norme vigenti. Non lasciare buste di nylon e polistirolo a portata dei bambini.
- Tutto ciò che non è espressamente previsto in queste istruzioni, non è permesso.
- Istruire l'utilizzatore dell'impianto su quanto riguarda i sistemi di comando applicati e sull'esecuzione dell'apertura manuale in caso di emergenza.
- Non permettere a persone e bambini di sostare nell'area d'azione dell'automazione.
- Non lasciare radiocomandi o altri dispositivi di comando alla portata dei bambini onde evitare azionamenti involontari dell'automazione.

USO

- Consultare il manuale d'installazione e uso della centralina.
- Per effettuare lo sblocco d'emergenza seguire le indicazioni descritte al punto **8**.

MANUTENZIONE ORDINARIA (OGNI SEI MESI)

- La manutenzione deve essere eseguita solo da personale qualificato.
- Controllare visivamente lo stato generale di conservazione delle parti esterne della barriera a catena.
- Controllare il corretto avvolgimento della catena sulla puleggia di trascinamento.
- Controllare il funzionamento della manovra di emergenza.
- Controllare il funzionamento della centralina e dei dispositivi di sicurezza.
- Controllare che la guida a terra della catena sia libera da detriti.

GENERAL SAFETY

- For safety reasons and to comply with current standards, we recommend using the control unit.
- The construction components of this product must comply with the following European Directives: **2004/108/CEE, 2006/108/EEC, 2006/42 EEC** and subsequent amendments. As for all non-EEC countries, the above-mentioned standards as well as the current national standards should be respected in order to achieve a good safety level.
- The Company declines all responsibility for any consequences resulting from failure to observe Good Technical Practice when installing the device described in the present manual.
- Do not install the product in potentially explosive atmosphere or wherever there is a fire risk.
- Disconnect the electrical supply before carrying out any work on the installation. Also disconnect any buffer batteries, if fitted.
- Fit an omnipolar or magnetothermal switch on the mains power supply, having a contact opening distance equal to or greater than 3,5 mm. Also fit an adequate cut-out device for the buffer batteries.
- Check that a differential switch with a 0.03A threshold is fitted just before the power supply mains.
- Check that earthing is carried out correctly.
- Installation must be carried out using the safety devices and controls prescribed by the EN 12978 Standard.
- Fit all the safety devices (photocells, electric edges etc.) which are needed to protect the area from any danger caused by squashing, conveying.
- Position at least one luminous signal indication device (blinker) where it can be easily seen, and fix a Warning sign next to the structure.
- Only use original parts for any maintenance or repair operation. The Company declines all responsibility with respect to the automation safety and correct operation when other producers' components are used.
- Do not modify the automation components, unless explicitly authorised by the Company.
- Scrap packing materials (plastic, cardboard, polystyrene etc) according to the provisions set out by current standards. Keep nylon or polystyrene bags out of children's reach.
- Anything which is not expressly provided for in the present instructions, is not allowed.
- Instruct the product user about the control systems provided and the manual opening operation in case of emergency.
- Do not allow persons or children to remain within the automation operation area.
- Keep radio control or other control devices out of children's reach, in order to avoid unintentional automation activation.

USE

- Consult the control unit's installation and operating manual.
- Follow the instructions given in point **8** to release in the case of emergency.

ROUTINE MAINTENANCE (EVERY 6 MONTHS)

- Maintenance must be carried out by qualified personnel only.
- Visually check the general condition of the external components of the chain barrier
- Check that the chain winds correctly on the drive pulley.
- Make sure the emergency manoeuvre is working properly.
- Make sure the control unit and safety devices are in proper working order.
- Check that the chain guide on the ground is clear of debris

SECURITE GENERALE

- Pour des raisons de sécurité et d'observation de la législation en vigueur, il est conseillé d'utiliser la centrale de commande.
- Les éléments constituant la machine doivent être conformes aux Directives Européennes suivantes: **2004/108/CEE, 2006/108/CEE, 2006/42/CEE** et modifications successives. Pour tous les Pays extra-CEE, outre les normes nationales en vigueur, pour assurer un bon niveau de sécurité il est conseillé de respecter aussi les normes indiquées ci-haut.
- La Société décline toute responsabilité en cas de non respect des normes de Bonne Technique dans l'installation du dispositif décrit dans ce manuel.
- Ne pas installer le produit dans une atmosphère potentiellement explosive ou en cas de risque d'incendie.
- Couper l'alimentation électrique avant d'effectuer n'importe quelle intervention sur l'installation. Débrancher aussi les éventuelles batteries de secours.
- Prévoir sur la ligne d'alimentation de l'automatisme un interrupteur ou un magnétothermique unipolaire avec distance d'ouverture des contacts égale ou supérieure à 3,5 mm. Prévoir un dispositif de disjonction adéquat aussi pour les batteries de secours.
- Vérifier qu'en amont de la ligne d'alimentation il y a un interrupteur différentiel avec seuil de 0,03A.
- Contrôler si l'installation de terre est effectuée correctement.
- L'installation doit être faite en utilisant des dispositifs de sécurité et des commandes conformes à la norme EN 12978.
- Appliquer tous les dispositifs de sécurité (cellules photoélectriques, barres palpeuses etc.) nécessaires à protéger la zone des dangers d'écrasement, d'entraînement.
- Appliquer au moins un dispositif de signalisation lumineuse (feu clignotant) en position visible, et un panneau d'avertissement près de la structure.
- Utiliser exclusivement des pièces originales pour n'importe quel entretien ou réparation.
- Ne pas effectuer des modifications aux composants de l'automatisme si non expressément autorisées par la Société.
- Éliminer les matériaux d'emballage (plastique, carton, polystyrène etc.) selon les prescriptions des normes en vigueur. Ne pas laisser des enveloppes en nylon et polystyrène à la portée des enfants.
- Tout ce qui n'est pas expressément prévu dans ces instructions, est interdit.
- Faire connaître à l'utilisateur de l'installation les systèmes de commande appliqués et l'exécution de l'ouverture manuelle en cas d'urgence.
- Ne pas permettre à des personnes et à des enfants de stationner dans la zone d'action de l'automatisme.
- Ne pas laisser des radio commandes ou d'autres dispositifs de commande à portée des enfants afin d'éviter des actionnements involontaires de l'automatisme.

UTILISATION

- Consulter le manuel d'installation et d'utilisation de la centrale.
- Pour effectuer la manoeuvre manuelle, suivez les indications du point **8**.

ROUTINE MAINTENANCE (TOUS LES 6 MOIS)

- L'entretien doit être effectué seulement par un personnel qualifié.
- Contrôler visuellement l'état de conservation général des parties externes de la barrière à chaîne
- Contrôler que l'enroulement de la chaîne sur la poulie de transmission soit correct.
- Vérifier le fonctionnement de la manoeuvre d'arrêt d'urgence.
- Vérifier le fonctionnement de la centrale et des dispositifs de sécurité.
- Contrôler que la glissière de la chaîne implantée dans le sol ne soit pas bouchée par des débris

ALLGEMEINE SICHERHEIT

- Aus Sicherheitsgründen und zum Einhalten der anwendbaren Gesetze wird empfohlen, die spezielle Steuereinheit von zu verwenden.
- Die Bauteile der Maschine müssen den folgenden Europäischen Richtlinien entsprechen: **2004/108/EWG, 2006/108/EWG, 2006/42 EWG** und nachfolgenden Änderungen. Für alle Länder außerhalb der EWG gilt: Außer den geltenden Landesvorschriften sollten aus Sicherheitsgründen auch die oben genannten Bestimmungen beachtet werden.
- Der Hersteller lehnt jede Verantwortung für Folgen ab, die durch nicht fachgerechte Installation der in diesem Handbuch beschriebenen Anlage entstehen.
- Die Anlage darf nicht in explosionsgefährdeter oder feuergefährlicher Atmosphäre installiert werden.
- Vor jedem Eingriff an der Anlage die Stromversorgung unterbrechen. Auch Pufferbatterien abklemmen, falls vorhanden.
- Versehen Sie die Versorgungsleitung der Anlage mit einem Schalter oder allpoligen magnetthermischen Schutzschalter mit einem Kontaktabstand von mindestens 3,5 mm. Auch für die Batterien muß eine geeignete Trennvorrichtung geschaffen werden.
- Der Versorgungsleitung muß ein Fehlerstromschutzschalter mit einer Schwelle von 0.03A vorgeschaltet sein.
- Prüfen Sie den Erdungsanschluß.
- Die Installation muß mit Sicherheits- und Steuerungsvorrichtungen vorgenommen werden, die der Norm EN 12978 entsprechen.
- Alle Sicherheitsvorrichtungen (Fotozellen, Sicherheitsleisten u. a.) anbringen, die verhindern, daß sich im Torbereich niemand quetscht, schneidet wird.
- Mindestens eine Leuchtsignaleinrichtung (Blinklicht) an gut sichtbarer Stelle anbringen. Befestigen Sie in Nähe des Gestells ein Warnschild.
- Für Wartungen und Reparaturen dürfen ausschließlich Originalteile verwendet. Der Hersteller lehnt jede Verantwortung für die Sicherheit und die Funktionstüchtigkeit der Anlage ab, wenn Komponenten anderer Produzenten verwendet werden.
- Es dürfen keine Umbauten an Anlagenkomponenten vorgenommen werden, die nicht ausdrücklich vom Hersteller genehmigt wurden.
- Verpackungsmaterialien (Plastik, Karton, Polystyrol u. a.) sind nach den einschlägigen Vorschriften zu entsorgen. Nylon- oder Polystyroltüten dürfen nicht in Reichweite von Kindern liegenbleiben.
- Alles, was nicht ausdrücklich in dieser Anleitung genannt ist, ist untersagt.
- Weisen Sie den Anlagenbetreiber in die vorhandenen Steuerungssysteme und die manuelle Toröffnung im Notfall ein.
- Kindern oder Erwachsenen ist es nicht gestattet, im Aktionsbereich der Anlage zu verweilen.
- Keine Fernbedienungen oder andere Steuerungsvorrichtungen in Reichweite von Kindern liegenlassen. Sie könnten die Anlage versehentlich in Gang setzen.

BETRIEB

- Die Installations und Bedienungsanleitungen der Steuereinheit nachschlagen.
- Für die manuelle Betätigung in Notfällen sind die Anleitungen unter Punkt **8** zu befolgen.

ORDENTLICHE WARTUNG (ALLE 6 MONATE)

- Die Wartung hat ausschließlich durch Fachpersonal zu erfolgen.
- Die Bauteile der automatischen Kettenschanke einer Sichtkontrolle unterziehen, um Beschädigungen festzustellen.
- Sicherstellen, dass die Kette korrekt auf der Mitnehmerscheibe aufgewickelt wird.
- Kontrollieren, dass die manuelle Notfall-Manövrier Vorrichtung einwandfrei funktioniert.
- Die Funktionstüchtigkeit der Steuereinheit und der Sicherheitsvorrichtungen überprüfen.
- Sicherstellen, dass die Bodenführung der Kette frei von Ablagerungen ist.

SEGURIDAD GENERAL

- Por razones de seguridad y para respetar las normas vigentes se aconseja utilizar la correspondiente centralita de control.
- Los elementos constructivos de la máquina deben ser conformes a las siguientes Directivas Europeas: **2004/108/CEE, 2006/108/CEE, 2006/42 CEE** y sucesivas modificaciones. Para todos los Países extra CEE, además de las normas nacionales vigentes, para asegurar un buen nivel de seguridad, es conveniente respetar también las normas citadas antes.
- La Empresa declina toda responsabilidad que derive de la inobservancia de la Buena Técnica en la instalación del dispositivo descrito en el presente manual.
- No instalar el producto en atmósfera potencialmente explosiva o en presencia de riesgo de incendio.
- Cortar el suministro de corriente antes de efectuar cualquier intervención en la instalación. Desconectar también eventuales baterías tampón.
- Prever, en la red de alimentación del automatismo, un interruptor o un magnetotérmico omnipolar con una distancia de abertura de los contactos igual o superior a 3,5 mm. Prever un dispositivo de seccionamiento adecuado también para las baterías tampón.
- Verificar que, antes de la red de alimentación, haya un interruptor diferencial con un umbral de 0,03 A.
- Verificar si la toma de tierra ha sido realizada correctamente.
- La instalación debe realizarse utilizando dispositivos de seguridad y mandos conformes a la EN 12978.
- Aplicar todos los dispositivos de seguridad (fotocélulas, barras sensibles, etc.) necesarios para proteger el área contra el peligro de aplastamiento, transporte.
- Aplicar, al menos, un dispositivo de señalización luminosa (luz intermitente) en posición visible y fijar a la estructura un cartel de aviso.
- Usar exclusivamente partes originales al realizar cualquier operación de mantenimiento o reparación. La Empresa declina toda responsabilidad, a efectos de la seguridad y del buen funcionamiento del automatismo, si se emplean componentes de otros fabricantes.
- No modificar ningún componente del automatismo si antes no se ha sido expresamente autorizado por la Empresa.
- Eliminar los materiales de embalaje (plástico, cartón, poliestireno, etc.) según lo previsto por las normas vigentes. No dejar bolsas de nylon o poliestireno al alcance de los niños.
- Todo lo que no está expresamente previsto en estas instrucciones no está permitido.
- Instruir al usuario del equipo sobre los sistemas de mando aplicados y sobre la ejecución de la apertura manual en caso de emergencia.
- No permitir que personas adultas o niños estacionen en el campo de acción del automatismo.
- No dejar radiomandos u otros dispositivos de mando al alcance de los niños, para evitar el accionamiento involuntario del automatismo.

USO

- Consultar el manual de instalación y uso de la centralita.
- Para efectuar el desbloqueo de emergencia seguir las indicaciones del punto **8**.

MANTENIMIENTO ORDINARIO (CADA 6 MESES)

- El mantenimiento debe ser efectuado sólo por personal cualificado.
- Comprobar visualmente el estado general de conservación de las partes externas de la barrera de cadena.
- Comprobar el enrollamiento de la cadena en la polea de arrastre.
- Comprobar el funcionamiento de la maniobra de emergencia.
- Comprobar el funcionamiento de la centralita y de los dispositivos de seguridad.
- Comprobar que la guía de suelo de la cadena esté libre de residuos.

INSTALLATORE
 INSTALLER
 INSTALLATEUR
 INSTALLATEUR
 INSTALATOR

Bft Spa

Via Lago di Vico, 44
 36015 Schio (VI)
 T +39 0445 69 65 11
 F +39 0445 69 65 22
 → www.bft.it



SPAIN

BFT GROUP ITALIBERICA DE AUTOMATISMOS S.L.
 08401 Granollers - (Barcelona)
 www.bftautomatismos.com

FRANCE

AUTOMATISMES BFT FRANCE
 69800 Saint Priest
 www.bft-france.com

GERMANY

BFT TORANTRIEBSSYSTEME GmbH
 90522 Oberasbach
 www.bft-torantriebe.de

UNITED KINGDOM

BFT AUTOMATION UK LTD
 Stockport, Cheshire, SK7 5DA
 www.bft.co.uk

IRELAND

BFT AUTOMATION LTD
 Dublin 12

BENELUX

BFT BENELUX SA
 1400 Nivelles
 www.bftbenelux.be

POLAND

BFT POLSKA SP. Z O.O.
 05-091 ZABKI
 www.bft.pl

CROATIA

BFT ADRIA D.O.O.
 51218 Drazice (Rijeka)
 www.bft.hr

PORTUGAL

BFT SA-COMERCIO DE AUTOMATISMOS E MATERIAL DE SEGURANCIA
 3020-305 Coimbra
 www.bftportugal.com

CZECH REPUBLIC

BFT CZ S.R.O.
 Praha
 www.bft.it

TURKEY

BFT OTOMATIK KAPI SISTEMELERI SANAY VE
 Istanbul
 www.bftotomasyon.com.tr

RUSSIA

BFT RUSSIA
 111020 Moscow
 www.bftrus.ru

AUSTRALIA

BFT AUTOMATION AUSTRALIA PTY LTD
 Wetherill Park (Sydney)
 www.bftaustralia.com.au

U.S.A.

BFT USA
 Boca Raton
 www.bft-usa.com

CHINA

BFT CHINA
 Shanghai 200072
 www.bft-china.cn

UAE

BFT Middle East FZCO
 Dubai